

МАТЕРІАЛИ V МІЖНАРОДНОЇ НАУКОВОЇ КОНФЕРЕНЦІЇ

13 ЖОВТНЯ 2023 РІК

М. ХАРКІВ, УКРАЇНА

«НАУКОВІ ТRENДИ ПОСТІНДУСТРІАЛЬНОГО СУСПІЛЬСТВА»



МАТЕРІАЛИ ІІІ
МІЖНАРОДНОЇ
НАУКОВОЇ
КОНФЕРЕНЦІЇ

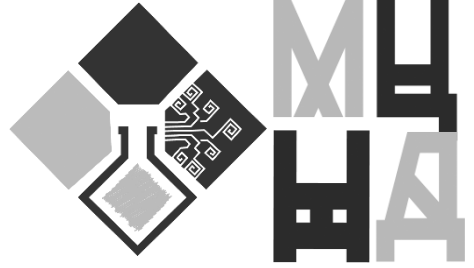

НАУКОВІ ТРЕНДИ ПОСТІНДУСТРІАЛЬНОГО СУСПІЛЬСТВА

| 13 жовтня 2023 рік
м. Харків, Україна

Вінниця, Україна
«UKRLOGOS Group»
2023

Організація, від імені якої випущено видання:

ГО «Міжнародний центр наукових досліджень»

Голова оргкомітету: Рабей Н.Р.

Верстка: Білоус Т.В.

Дизайн: Бондаренко І.В.



Конференцію зареєстровано Державною науковою установою у сфері управління Міністерства освіти і науки «Український інститут науково-технічної експертизи та інформації» в базі даних науково-технічних заходів України на поточний рік та бюлетені «План проведення наукових, науково-технічних заходів в Україні» (Посвідчення № 283 від 16.06.2023).

Матеріали конференції знаходяться у відкритому доступі на умовах ліцензії Creative Commons Attribution-ShareAlike 4.0 International License (CC BY-SA 4.0).

Н 34 **Наукові тренди постіндустріального суспільства:** матеріали III Міжнародної наукової конференції, м. Харків, 13 жовтня, 2023 р. / Міжнародний центр наукових досліджень. — Вінниця: ТОВ «УКРЛОГОС Груп», 2023. — 132 с.

ISBN 978-617-8126-83-4

DOI 10.36074/mcnd-13.10.2023

Викладено матеріали учасників III Міжнародної спеціалізованої наукової конференції «Наукові тренди постіндустріального суспільства», яка відбулася 13 жовтня 2023 року у місті Харків.

УДК 082:001

© Колектив учасників конференції, 2023

© ГО «Міжнародний центр наукових досліджень», 2023

ISBN 978-617-8126-83-4

© ТОВ «УКРЛОГОС Груп», 2023

ЗМІСТ

СЕКЦІЯ I. ЕКОНОМІЧНА ТЕОРІЯ, МАКРО- ТА РЕГІОНАЛЬНА ЕКОНОМІКА

ВИКОРИСТАННЯ МІЖНАРОДНИХ РЕЄСТРІВ В ЯКОСТІ ІНСТРУМЕНТА ЕКОНОМІЧНОЇ РОЗВІДКИ Гнезділов В.О., Ширяєва Л.В.	8
--	---

СЕКЦІЯ II. ПІДПРИЄМНИЦТВО, ТОРГІВЛЯ ТА СФЕРА ОБСЛУГОВУВАННЯ

ВИЗНАЧЕННЯ ІЄРАРХІЇ СКЛАДНИКІВ ОРГАНІЗАЦІЙНО-РЕСУРСНОЇ БАЗИ ІННОВАЦІЙНОЇ ДІЯЛЬНОСТІ ПІДПРИЄМСТВ Данилович О.Т., Ємельянов О.Ю.	11
--	----

МОДЕРНІЗАЦІЯ ІНСТИТУЦІЙНОГО ЗАБЕЗПЕЧЕННЯ ЯК ДРАЙВЕР ПОВОЄННОГО РЕЗІЛЬЄНТНОГО ВІДНОВЛЕННЯ ТА РОЗВИТКУ ПІДПРИЄМНИЦТВА Ляшенко В.І., Іванов С.В., Ліщук О.В.	14
---	----

СУЧАСНИЙ СТАН ЗЕРНОВИРОБНИЦТВА ОСОБЛИВОСТІ ЙОГО РОЗВИТКУ НА ІННОВАЦІЙНІЙ ОСНОВІ Поух С.С.	20
---	----

СЕКЦІЯ III. ФІНАНСИ ТА БАНКІВСЬКА СПРАВА; ОПОДАТКУВАННЯ, ОБЛІК І АУДИТ

ІНФОРМАЦІЙНЕ ЗАБЕЗПЕЧЕННЯ БЮДЖЕТУВАННЯ ПОДАТКІВ І ЗБОРІВ ПІДПРИЄМСТВА Ткаченко М.О.	22
---	----

ПОСТ-АУДИТ В УКРАЇНІ: СУТНІСНИЙ ЗМІСТ І ПРОБЛЕМИ РЕАЛІЗАЦІЇ Лукановська І.Р.	24
--	----

ПРОБЛЕМНІ АСПЕКТИ ЗАСТОСУВАННЯ ІНСТРУМЕНТАРІЮ АНАЛІЗУ ФІНАНСОВОЇ ЗВІТНОСТІ В ОЦІНЦІ ФІНАНСОВОЇ БЕЗПЕКИ ПІДПРИЄМСТВА Луценко С.В.	26
--	----

СЕКЦІЯ IV. МЕНЕДЖМЕНТ, ПУБЛІЧНЕ УПРАВЛІННЯ ТА АДМІНІСТРУВАННЯ

ЛІДЕР: (ДЕ)КАПІТАЦІЯ НА ШЛЯХАХ ДО (НЕ)МОЖЛИВОГО Юшин С.О.	29
РЕКОМЕНДАЦІЇ З ПІДВИЩЕННЯ ПРОДУКТИВНОСТІ ПРАЦІ ПЕРСОНАЛУ ЗАКЛАДУ ОХОРОНИ ЗДОРОВ'Я Аліфіренко Н.О., Кубіцький С.О.	34

СЕКЦІЯ V. МІЖНАРОДНІ ВІДНОСИНИ

ГЕОПОЛІТИЧНИЙ ВИБІР КРАЇН БАЛТІЇ Гольцов А.Г.	38
---	----

СЕКЦІЯ VI. ПРАВО ТА МІЖНАРОДНЕ ПРАВО

ЗАБЕЗПЕЧЕННЯ ПРАВА ЛЮДИНИ – ПРІОРИТЕТ СОЦІАЛЬНОЇ ДЕРЖАВИ Гайдамака В.О.	41
ОСОБЛИВОСТІ ОРГАНІЗАЦІЇ СУДОВО-ЕКСПЕРТНОЇ ДІЯЛЬНОСТІ В НІМЕЧЧИНІ Лоза Т.В.	44
ОСОБЛИВОСТІ ПРАВОВОГО РЕГУЛЮВАННЯ СОЦІАЛЬНОЇ БЕЗПЕКИ ДЕРЖАВНИХ СЛУЖБОВЦІВ В УКРАЇНІ Стрельцова О.І.	49
ПОВОЄННЕ ВІДНОВЛЕННЯ ТЕРИТОРІАЛЬНИХ ГРОМАД: ДО ВИЗНАЧЕННЯ РОЛІ ОРГАНІВ МІСЦЕВОГО САМОВРЯДУВАННЯ Баймуратов М.О., Кофман Б.Я.	53
ЦИВІЛЬНИЙ КОДЕКС НАПОЛЕОНА Борецький Б.О.	60

СЕКЦІЯ VII. ВЕТЕРИНАРНІ НАУКИ

ПОШИРЕННЯ ГЕЛЬМІНТОЗІВ У СОБАК Соловйова Л.М., Поліводська А.В.	63
---	----

СЕКЦІЯ VIII. АТОМАТИЗАЦІЯ ТА ПРИЛАДОБУДУВАННЯ

ПРИСТРІЙ ЗАХИСТУ АСИНХРОННИХ ДВИГУНІВ ВІД АВАРІЙНИХ РЕЖИМІВ РОБОТИ Квітка С.О., Вовк О.Ю.	68
---	----

СЕКЦІЯ ІХ. ІНФОРМАЦІЙНІ ТЕХНОЛОГІЇ ТА СИСТЕМИ

ДИНАМІКА РОЗВИТКУ ІТ-ГАЛУЗИ УКРАЇНИ ПІД ЧАС ВІЙСЬКОВОГО СТАНУ Назаров Д.Л., Старкова О.В.	72
---	----

СЕКЦІЯ Х. ФІЛОЛОГІЯ ТА ЖУРНАЛІСТИКА

METHODOLOGY FOR RESEARCHING THE SPECIFICITY OF AMERICAN AND BRITISH VARIANTS OF ENGLISH IN MODERN LINGUISTICS Virko V.	74
---	----

ЛЕКСИКА ДИСКУРСУ РОСІЙСЬКО-УКРАЇНСЬКОЇ ВІЙНИ: СТРУКТУРНО- СЕМАНТИЧНИЙ АСПЕКТ Кирилюк О.Л., Періханян А.М.	76
--	----

ЛЕКСИЧНІ ЗАСОБИ РЕАЛІЗАЦІЇ КОМІЧНОГО У РОМАНІ МАРКА ТВЕНА «ADVENTURE OF TOM SAWYER AND HUCKLEBERRY FINN» Мартинюк Н.В.	80
---	----

НОВИЙ ТИП ГЕРОЯ В РОМАНІ АРТЕМА ЧЕХА «ДОС 1» Майборода А.С., Кропивко І.В.	82
--	----

ОБРАЗ ЖІНКИ В ПОВІСТІ АРКАДІЯ ЛЮБЧЕНКА «ВЕРТЕП» Підплетько А.С., Гонюк О.В.	84
---	----

СПЕЦИФІКА РЕЦЕПЦІЇ ОБРАЗІВ І МОТИВІВ СВЯТОГО ПИСЬМА В РОМАНІ ТАРАСА АНТИПОВИЧА «ХРОНОС» Гладких К.В., Корнілова К.О.	87
---	----

ТИПОЛОГІЯ ЕТИМОЛОГІЧНИХ БУКВАЛІЗМІВ Раєвська І.В., Коваленко О.В.	90
---	----

СЕКЦІЯ ХІ. ПЕДАГОГІКА ТА ОСВІТА

ДИДАКТИЧНА ГРА ЯК ЗАСІБ ФОРМУВАННЯ МОВЛЕННЕВОЇ КОМПЕТЕНТНОСТІ МОЛОДШИХ ШКОЛЯРІВ Варга Ю.Ю.	92
---	----

ЗМІШАНЕ НАВЧАННЯ ЗДОБУВАЧІВ ВИЩОЇ ОСВІТИ ЯК ІННОВАЦІЙНА ДИДАКТИЧНА СИСТЕМА Бойчев І.І., Цокур О.С.	95
ЗНАЧЕННЯ СІМЕЙНОГО ВИХОВАННЯ У СТАНОВЛЕННІ ОСОБИСТОСТІ ДИТИНИ Меліка К.В.	98
ОСОБЛИВОСТІ РОЗВИТКУ ТВОРЧИХ ЗДІБНОСТЕЙ МОЛОДШИХ ШКОЛЯРІВ Огієнко І.О.	101
ПЕДАГОГІЧНІ УМОВИ ФОРМУВАННЯ МОВЛЕННЄВИХ НАВИЧОК УЧНІВ З РОЗЛАДАМИ АУТИЧНОГО СПЕКТРУ Юхимець Б.О.	104
РОЗВИТОК ТВОРЧОЇ ОСОБИСТОСТІ ДОШКІЛЬНИКІВ ЗАСОБАМИ ТЕАТРАЛІЗОВАНОЇ ДІЯЛЬНОСТІ Пальок І.І.	107

СЕКЦІЯ XII. ПСИХОЛОГІЯ ТА ПСИХІАТРІЯ

АКТУАЛЬНІ ТРЕНДИ ТА ОСОБЛИВОСТІ БРЕНД-КОМУНІКАЦІЙ В ПРОЦЕСІ ФОРМУВАННЯ ЛОЯЛЬНОСТІ ДО БРЕНДІВ Гомольська Л.П.	110
ПРОФЕСІЙНА ІДЕНТИЧНІСТЬ ЯК ФАКТОР СТАНОВЛЕННЯ ПРАКТИЧНОГО ПСИХОЛОГА Калюжна Є.	113
ПСИХОЛОГІЧНІ ПРИЧИНИ ВИНИКНЕННЯ ШКІЛЬНОЇ ТРИВОЖНОСТІ У ДІТЕЙ МОЛОДШОГО ШКІЛЬНОГО ВІКУ Чеботарьова Ю.В.	115

СЕКЦІЯ XIII. МЕДИЧНІ НАУКИ ТА ГРОМАДСЬКЕ ЗДОРОВ'Я

ГІПОДИНАМІЯ У СТУДЕНТІВ ВИЩИХ НАВЧАЛЬНИХ ЗАКЛАДІВ ПІД ЧАС ДИСТАНЦІЙНОГО НАВЧАННЯ У ВОЄННИЙ ЧАС Гакал Б.П., Луценко І.В., Древаль М.В.	118
ОЦІНКА АКТИВНОСТІ ЗАПАЛЬНОГО ПРОЦЕСУ У ДІТЕЙ ТА ДОРОСЛИХ ПРИ ГОСТРОМУ ПІЄЛОНЕФРИТІ БЕЗ ПОРУШЕННЯ УРОДИНАМІКИ Науково-дослідна група: Бухмін О.В., Россіхін В.В., Туренко І.А., Кривошей Г.В., Бухмін О.О.	120

ПРОГНОСТИЧНЕ ЗНАЧЕННЯ ДІАГНОСТИЧНО ЦІННИХ КЛІНІЧНИХ МАРКЕРІВ СИСТЕМНОГО ЧЕРВОНОГО ВОВЧАКА ДЛЯ ВИЗНАЧЕННЯ ЙМОВІРНОСТІ ВИНИКНЕННЯ КОМОРБІДНИХ СИНТРОПІЧНИХ УРАЖЕНЬ ОРГАНІВ СИСТЕМИ КРОВООБІГУ

Кобак Л.О., Абрагамович О.О., Абрагамович У.О.123

ФЕРМЕНТИ ТА ЇХ ЗНАЧЕННЯ В ОРГАНІЗМІ

Костів А.В., Мотуз К.І., Рак Д.С.127

СЕКЦІЯ XIV.

АРХІТЕКТУРА ТА БУДІВНИЦТВО

ВИМОГИ ДО ПРОЕКТУВАННЯ АРХІТЕКТУРИ КРИТИХ РИНКІВ

Козаренко О.В.128

СЕКЦІЯ XV.

ГЕОГРАФІЯ ТА ГЕОЛОГІЯ

РОЗВИТОК ВЧЕННЯ ПРО ГЕОСИСТЕМИ

Залізняк Я.І.130

СЕКЦІЯ І. ЕКОНОМІЧНА ТЕОРІЯ, МАКРО- ТА РЕГІОНАЛЬНА ЕКОНОМІКА

ВИКОРИСТАННЯ МІЖНАРОДНИХ РЕЄСТРІВ В ЯКОСТІ ІНСТРУМЕНТА ЕКОНОМІЧНОЇ РОЗВІДКИ

Гнезділов Владислав Олександрович

магістрант за ОПП «Фінансово-економічна безпека»
Навчально-наукового інституту морського бізнесу
Одеський національний морський університет, Україна

Ширяєва Людмила Володимирівна

ORCID ID: 0000-0002-4706-2167

доктор економічних наук, професор кафедри «Економіка і фінанси»
Навчально-наукового інституту морського бізнесу
Одеський національний морський університет, Україна

Економічна розвідка є складовою сучасної економічної безпеки та суттєвим важелем механізму протидії загрозам від конкурентних структур. Одним із завдань економічної розвідки є використання сучасних засобів пошуку інформації для легального збору й аналізу даних про конкурентів. На ефективність результатів економічної розвідки суттєво впливає проведення моніторингу закритої інформації про вище керівництво та кінцевих бенефіціарів компаній-конкурентів. Важливим інструментом економічної розвідки є використання міжнародних сервісів та реєстрів, в яких міститься інформація про компанії, громадянство їх власників, нерухомість, судові справи тощо. Така інформація доповнює досьє на конкурента та може бути використана в цілях покращення становища підприємства на конкурентному ринку [1].

Існують декілька універсальних міжнародних сервісів пошуку даних про людей, компанії та майно [2]. Для спеціалістів з конкурентної економічної розвідки можуть бути корисними наступні сервіси:

- Investigative dashboard від OCCRP – це перелік ключових реєстрів різних країн з посиланнями на них і коротким описом;
- OpenCorporates – база компаній по всьому світові;
- Offshoreleaks – база з витокami реєстраційних даних компаній низки офшорних юрисдикцій;
- Import Genius, Sinoimex, 52wmb – міжнародні бази митних даних про імпорт-експорт компаній. Більшість даних зазначених баз доступні після оплати. Ціни – \$30-150 за базовий місячний доступ залежно від сервісу;
- Flightradar24, FlightAware, PlaneFinder – сервіси для відстеження польотів літаків (авіатрекері). Загалом ці сервіси безкоштовні. У платному доступі довший архів польотів;
- Marinetraffic – міжнародна база даних про пересування водних суден є базовою, пошук безкоштовний, але за плату доступно більше;
- Declarations.com.ua – база електронних декларацій від Bihus.Info.

Джерелом отримання унікальної інформації щодо конкурентів є також міжнародні реєстри [2, 3].

Наведемо декілька прикладів. Одним із найпопулярніших місць зосередження інтересів українських топ-менеджерів та бізнесменів є Кіпр. Де реєстр нерухомості неpubлічний, реєстр судових рішень також недоступний, а список громадян опублікований на урядовому порталі серед різних наборів відкритих даних. Також, існує реєстр посередників у комерційних спорах та телефонний довідник Кіпру. У державному реєстрі компаній Efiling можна отримати інформацію про нинішніх і попередніх керівників місцевих компаній, зміни адрес і назв, і, що важливо, дані стосовно засновників.

Велика Британія також має популярність серед бізнес-еліт. Портал Gov.uk – «серцевина» відкритих даних у країні. На одному сайті зібрані і державні послуги, і різноманітна інформація: статистика, візи, освіта, водійські посвідчення, пенсії, громадянство. Сервіс Companies House – реєстр компаній Сполученого Королівства. Сайт 192.com - довідник з інформацією про британські компанії та людей. HM Land Registry або ж земельний реєстр – державний сервіс, який дозволяє отримати інформацію про власників нерухомості та землі в Англії й Уельсі. Supreme Court - сайт Верховного Суду Великої Британії, з рішеннями і відеозаписами засідань щодо всіх країн Королівства [2].

Реєстри з корисною інформацією також є в інших європейських країнах: Франції, Італії, Чехії, Угорщині, Словаччині тощо. Найцікавішими для пошуку є:

- реєстр компаній, реєстр судових рішень, телефонний довідник Франції;
- реєстр компаній та реєстр нерухомості Італії;
- офіційний реєстр компаній, реєстр нерухомості, кадастрова карта Чехії;
- реєстр компаній, реєстр нерухомості, державний реєстр судових рішень Словаччини;
- сервіс інформації про компанії Угорщини, земельний реєстр існує, але увійти в нього можуть лише громадяни країни.

З метою мінімізації оподаткування, полегшення приховування та легалізації доходів, отриманих нелегальним шляхом, топ-менеджери і бізнесмени використовують офшорні зони: Беліз, Панама, Британські Віргінські Острови, Острів Джерсі, Делавер. Інформація з реєстрів в офшорних зонах є закритою або мінімально доступною. Знайти обмежені дані можна в наступних реєстрах:

- реєстр компаній Белізу, база правових матеріалів і окремо портал Верховного Суду;
- публічний реєстр компаній Панами, сервіс Panadata, збирає все про панамські активи з можливістю шукати людей, компанії, нерухомість, судові записи, державні тендери тощо;
- відкритого для загалу офіційного електронного реєстру компаній, хоча б з мінімальним набором даних, як в Белізі, на Британських Віргінських Островах немає;
- реєстр компаній Джерсі безкоштовно дає мінімум інформації;
- реєстр компаній Делаверу частину даних показує безкоштовно, частину пропонує купити [2].

В останні роки Гонконг також став притулком для еліти та джерелом корисної інформації з економічної розвідки. Реєстр компаній дає актуальну й архівну інформацію. Інтегрована система земельного реєстру та реєстру нерухомості надає дані на платній основі.

З урахуванням вищенаведеного можна стверджувати, що міжнародні реєстри є важливим джерелом інформації стосовно топ-менеджменту та кінцевих бенефіціарів

компаній-конкурентів і дієвим інструментом економічної розвідки. Конфіденційна інформація з таких сервісів та реєстрів цінна для спеціалістів у сфері конкурентної розвідки та є основою підвищення економічної безпеки підприємств. Наявність такої інформації може суттєво впливати на репутацію керівництва, а також на репутацію компаній-конкурентів, тому використання міжнародних сервісів та реєстрів є доцільним інструментом конкурентної боротьби в ринкових умовах. При цьому організація економічної розвідки має бути системною, ґрунтуватися на цілеспрямованому збиранні інформації з міжнародних джерел щодо компаній-конкурентів, її накопиченні, аналізі та прийнятті оптимальних управлінських рішень.

Список використаних джерел:

1. Захарченко В.І., Меркулов М.М., Ширяєва Л.В. Конкурентна розвідка у міжнародному бізнесі: навчальний посібник (конспект лекцій). Одеса: ОЛДІ-ПЛЮС, 2021, 272 с.
2. Міжнародні реєстри: як шукати і знаходити. URL: https://apps.prometheus.org.ua/learning/course/course-v1:Prometheus+IR101+2021_T3/
3. Міжнародне бюро професіоналів конкурентної розвідки SCIP. URL: <https://www.scip.org>

СЕКЦІЯ II. ПІДПРИЄМНИЦТВО, ТОРГІВЛЯ ТА СФЕРА ОБСЛУГОВУВАННЯ

ВИЗНАЧЕННЯ ІЄРАРХІЇ СКЛАДНИКІВ ОРГАНІЗАЦІЙНО-РЕСУРСНОЇ БАЗИ ІННОВАЦІЙНОЇ ДІЯЛЬНОСТІ ПІДПРИЄМСТВ

Данилович Олена Тарасівна

аспірантка кафедри економіки підприємства та інвестицій
Національний університет «Львівська політехніка», Україна

Ємельянов Олександр Юрійович

д-р. екон. наук, професор, професор кафедри економіки підприємства та інвестицій
Національний університет «Львівська політехніка», Україна

Будь-яке підприємство характеризується різними видами його економічного потенціалу. Зокрема, необхідно виділити маркетинговий [1], збутовий [2–4], виробничий [5] та інші складники сукупного економічного потенціалу суб'єктів господарювання. Особливої уваги заслуговує і потенціал покращення тих чи інших властивостей підприємств, зокрема їх стійкості та здатності до адаптації [6]. Також важливим видом наявних у підприємств економічних можливостей є потенціал ресурсозбереження [7–9], реалізація якого відображається у ресурсозберігаючій моделі розвитку [10–13] та у технологічних змінах, що відбуваються [14–18]. Зокрема, суттєвого значення для забезпечення конкурентоспроможності підприємств набуває впровадження на них енергозберігаючих та інших інноваційних проєктів [19]. Проте, на шляху до такого впровадження постають різноманітні бар'єри, зокрема економічні [20–26], подолання яких потребує наявності на підприємствах розвинутої організаційно-ресурсної бази їх інноваційної діяльності.

Ця база включає такі головні складники, як: 1) наявні обсяги ресурсів, які використовуються або можуть бути застосовані при провадженні інноваційної діяльності; 2) взаємозв'язки між різними видами та елементами наявних ресурсів, які використовуються або можуть бути застосовані при провадженні інноваційної діяльності; 3) способи використання ресурсів інноваційної діяльності, які відображаються у певних технологічних процесах, що застосовуються при створенні та впровадженні нововведень; 4) компетенції у сфері управління ресурсами, які використовуються або можуть бути застосовані при провадженні інноваційної діяльності.

При цьому ресурси, що є складниками організаційно-ресурсної бази інноваційної діяльності, можуть бути поділеними за: економічним змістом (людські, технічні, матеріальні, фінансові, інформаційні), стадією інноваційного процесу (ресурси, які використовуються: для створення нововведень, для впровадження нововведень, з метою забезпечення прибуткового функціонування раніше реалізованих інноваційних проєктів); місцем знаходження (ресурси, які знаходяться

на самих підприємствах, та ресурси, якими володіють інші учасники інноваційної діяльності – суб'єкти інноваційної інфраструктури). При цьому результат використання окремих видів ресурсів інноваційної діяльності може виступати ресурсом для подальших етапів її провадження.

Стосовно компетенцій з питань управління ресурсами інноваційної діяльності, то ці компетенції можна поділити: за видами операцій з ресурсами, за видами ресурсів, управління якими відбувається, за функціями управління цими ресурсами тощо.

Слід відмітити ту обставину, що організаційно-виробнича база інноваційної діяльності підприємства має ієрархічну побудову і містить три головні рівні, а саме:

1) нижчий рівень – включає ресурси, які беруть безпосередню участь у провадженні інноваційної діяльності суб'єкта господарювання. Цей рівень характеризується трьома головними параметрами, а саме – обсягами відповідних ресурсів, їх якістю та компетенціями з управління інноваційними проектами підприємства;

2) середній рівень – включає ресурси (зокрема, фінансові), які є необхідними для одержання тих ресурсів, які беруть безпосередню участь у провадженні інноваційної діяльності суб'єкта господарювання. Цей рівень характеризується трьома головними параметрами, а саме – обсягами відповідних ресурсів, їх якістю та компетенціями з управління ресурсами інноваційної діяльності підприємства нижчого рівня;

3) вищий рівень – включає ресурси (зокрема, інформаційні), які є необхідними для управління організаційно-ресурсною базою інноваційної діяльності середнього рівня. Цей рівень характеризується трьома головними параметрами: обсягами відповідних ресурсів, їх якістю та компетенціями з управління ресурсами інноваційної діяльності підприємства середнього рівня.

Таким чином, організаційно-ресурсна база інноваційної діяльності є складною системою, належне функціонування якої є однією з головних умов успішності перебігу інноваційних процесів на підприємствах.

Список використаних джерел:

1. Мороз, Л. А. & Лебідь, Т. В. (2009). Стратегічний аналіз маркетингового потенціалу підприємства. *Вісник Національного університету «Львівська політехніка». Серія «Логістика»*, (649), 214–219.
2. Висоцький, А. Л. (2014). Сутність та особливості збутового потенціалу як складової частини сукупного економічного потенціалу підприємств. *Науковий вісник НЛТУ України*, (24.8), 225–233.
3. Ємельянов, О. Ю., Висоцький, А. Л. & Петрушка, Т. О. (2016). Моделювання процесу ціноутворення на машинобудівну продукцію. *Вісник Національного університету «Львівська політехніка» «Проблеми економіки та управління»*, (847), 81–87.
4. Ємельянов О. Ю., Висоцький, А. Л. & Петрушка, Т. О. (2016). Діагностування достатності обсягів збутової діяльності промислових підприємств. *Науковий вісник НЛТУ України*, (26.6), 102–108.
5. Ємельянов, О. Ю., Петрушка, Т. О. & Висоцький, А. Л. (2013). Діагностика ресурсного забезпечення як чинника формування виробничо-збутового потенціалу підприємств. *Науковий вісник НЛТУ України*, (23.4), 128–135.
6. Yemelyanov, O., Petrushka, T., Lesyk, L., Havryliak, A., Yanevych, N., Kurylo, O., Bodakovskyy, V., Skoropad, I., Danylovych, T. & Petrushka, K. (2023). Assessing the Sustainability of the Consumption of Agricultural Products with Regard to a Possible Reduction in Its Imports: The Case of Countries That Import Corn and Wheat. *Sustainability*, (15), 9761.
7. Баландіна, І. С. (2011). Принципи формування потенціалу ресурсозбереження на підприємствах у сучасних умовах. *Бізнес Інформ*, (11), 141–143.

8. Бурда, В. Є. (2013). Потенціал енергозбереження та напрями використання альтернативних джерел енергії у промисловості. *Економічний часопис – XXI*, (1-2), 45–48.
9. Іваненко, О. В. (2013). Формування потенціалу ресурсозбереження соціально-економічних систем. *Економіка. Фінанси. Право*, (8), 7–10.
10. Некрасова, Л. А. & Хрїстова, А. В. (2017). Формування ресурсозберігаючої моделі розвитку підприємства. *Економіка: реалії часу*, (2 (30)), 79–84.
11. Андрусів, У. Я. & Мазур, І. М. (2017). Комплексний підхід до забезпечення раціонального використання енергетичних ресурсів. *Бізнес Інформ*, (1), 44–49.
12. Сотник, І. М. (2010). Економічне стимулювання ресурсозбереження у контексті сталого розвитку України. *Економіст*, (12), 72–75.
13. Emelyanov, O., Petrushka, T., Lesyk, L. & Hryshko, V. (2014) The Impact of the Technological Development Level of Ukrainian Enterprises on the Competitiveness of Their Products. *International Journal of Business, Humanities and Technology*, (4), 129–135.
14. Caliskan, H. K. (2015). Technological change and economic growth. *Procedia Soc. Behav. Sci.*, (195), 649–654.
15. Piva, M. & Vivarelli, M. (2018). Technological change and employment: is Europe ready for the challenge. *Eurasian Bus. Rev.*, (8(1)), 13–32.
16. Sredojevic, D., Cvetanovic, S. & Boskovic, G. (2016). Technological changes in economic growth theory: neoclassical, endogenous, and evolutionary-institutional approach. *Economic Themes*, (54(2)), 177–194.
17. Yemelyanov, O., Symak, A., Petrushka, T., Lesyk, R. & Lesyk, L. (2018). Assessment of the technological changes impact on the sustainability of state security system of Ukraine. *Sustainability*, (10(4)), 1186.
18. Козик, В. В., Ємельянов, О. Ю. & Петрушка, Т. О. (2014). Інвестиційно-інноваційний механізм забезпечення конкурентоспроможності промислових підприємств. *Проблеми економіки*, (1), 52–58.
19. Концеба, С. М. & Непочатенко, О. О. (2007). Енергозберігаючі технології в Україні: економічний ефект та перспективи впровадження. *Збірник наукових праць УНУС*, (63), 1–5.
20. Chai, K. H. & Yeo, C. (2012). Overcoming energy efficiency barriers through systems approach – A conceptual framework. *Energy Policy*, (46), 460–472.
21. Chiaroni, D., Chiesa, V., Franzò, S. et al. (2017). Overcoming internal barriers to industrial energy efficiency through energy audit: a case study of a large manufacturing company in the home appliances industry. *Clean Technologies and Environmental Policy*, (19), 1031–1046.
22. Kangas, H. L., Lazarevic, D. & Kivimaa, P. (2018). Technical skills, disinterest and non-functional regulation: Barriers to building energy efficiency in Finland viewed by energy service companies. *Energy Policy*, (114), 63–76.
23. Kostka, G., Moslener, U. & Andreas, J. (2013). Barriers to increasing energy efficiency: Evidence from small-and medium-sized enterprises in China. *Journal of Cleaner Production*, (57), 59–68.
24. Ємельянов, О. Ю. (2020). Оцінювання рівня ризикованості господарської діяльності підприємств агропромислового комплексу. *Агросвіт*, (19–20), 3–9.
25. Кінаш, І. А. (2015). Бар'єри на шляху впровадження енергоефективності та енергозбереження підприємств. *Сталий розвиток економіки*, (3), 185–189.
26. Севастьянов, Р. В. & Калініна, Я. Ю. (2014). Енергоефективність промислових підприємств України та бар'єри з її впровадження. *Економічний вісник ЗДІА*, (7), 144–154.

МОДЕРНІЗАЦІЯ ІНСТИТУЦІЙНОГО ЗАБЕЗПЕЧЕННЯ ЯК ДРАЙВЕР ПОВОЄННОГО РЕЗІЛЬЄНТНОГО ВІДНОВЛЕННЯ ТА РОЗВИТКУ ПІДПРИЄМНИЦТВА

Ляшенко Вячеслав Іванович

Доктор економічних наук, професор, завідувач відділу

Іванов Сергій Володимирович

Член-кореспондент НАН України, доктор економічних наук

Ліщук Олександр Васильович

Аспірант

Інститут економіки промисловості НАН України, м.Київ, Україна

Нуріель Рубіні Генеральний директор компанії «Roubini Macro Associates», а також професор економіки в Школі бізнесу ім. Стерна при Нью-Йоркському університеті особливості сучасної епохи визначає наступним чином: «Ми зіткнулися з безпрецедентним, незвичайним та несподіваним рівнем невизначеності. У короткостроковій перспективі ми можемо очікувати на посилення нестабільності, збільшення ризиків, підвищення інтенсивності конфліктів, почастишення природних катастроф [1]. На зміну епосі гіперглобалізації, вільної торгівлі, виведення виробництва за кордон («офшоринг»), а також оптимізованих виробничо-збутових ланцюжків, що працюють точно вчасно, прийшла нова ера деглобалізації, протекціонізму, повернення виробництва з-за кордону або його перенесення до дружніх країн («решоринг» та «френдшоринг»), дублювання виробничих ланцюжків «про всяк випадок», а також торгівлі, орієнтованої на безпеку та надійність.

Крім того, нові геополітичні загрози підвищують ризик започаткування холодних і гарячих воєн, а також подальшої балканізації світової економіки. Наслідки зміни клімату стають все суворішими, причому набагато швидше, ніж багато хто очікував. Пандемії теж, швидше за все, стануть частішими, вірулентними і завдаватимуть більше фінансових втрат. Прогрес у сфері штучного інтелекту, машинного навчання, робототехніки та автоматизації загрожує підвищенням нерівності, постійним технологічним безробіттям, а також появою нових смертоносних видів зброї для ведення нетрадиційних воєн. Всі ці проблеми посилюють невдоволення демократичним капіталізмом, зміцнюючи лівих та правих екстремістів, схильних до популізму, авторитаризму та мілітаризму». Аналогічні характеристики визначав один із засновників еволюційної економічної теорії Микола Дмитрович Кондратьєв, як такі що характеризують циклічну епоху переходу від низхідної частини попередньої довгої економічної хвилі (або укладу) до висхідної частини наступної довгої економічної хвилі. І саме зараз ми живемо в час зміни 5-ї довгої хвилі (технологічного укладу) на 6-й.

Ядро 5-го технологічного укладу (орієнтовно 1970-2010 роки) складалося з мікроелектронної та процесорної техніки, електронної промисловості, програмного забезпечення, опто-волоконної та обчислювальної техніки, телекомунікацій, робототехніки. Перевагами цього укладу у порівнянні з попереднім були – індивідуалізація виробництва та споживання, підвищення гнучкості виробництва. Ядро наступного 6-го технологічного укладу (орієнтовно 2010-2060) будуть складати – нано- та клетинні технології, наноелектроніка, молекулярна та

нанофотоніка, наноматеріали та покриття, біотехнології, інформаційні технології, мехатроніка. Перевагами цього укладу у порівнянні з попереднім є – зниження енерго- та матеріалоемності, 3D-друк, конструювання матеріалів та організмів з наперед заданими властивостями.

Зазначене вище протиріччя «глобалізація – деглобалізація» буде вирішуватися циклічністю геополітичного ланцюга «Біполярність (США - СРСР) – Однополярність (США) — Багатополярність – Біполярність (США-Китай або Індія...)».

У сучасних і повоєнних умовах категорично неприйнятним для України є продовження довоєнних траєкторій структурного спрощення економіки.

Україна повинна відмовитися від довоєнної сировинної орієнтації на користь створення економіки індустріально-інноваційного типу, у якій протагоністом, рушійною силою змін стане реіндустріалізована, сервісофікована переробна промисловість як відповідь на розгортання у світі Індустрії 4.0-5.0. Сучасна та повоєнна Україна має рухатися шляхом глибокої трансформації економіки, що передбачає здійснення структурних змін з акцентом на випереджальний розвиток технологічно-містких галузей переробної промисловості та науко-містких галузей сфери послуг, включення принципів стійкості, сталості, регенерації та циркулярної економіки в політику та систему управління на всіх рівнях – від державного до рівня територіальних громад. Пріоритетом державної промислової політики має бути захист власного виробника, забезпечення використання у виробництві власної сировини та робочої сили, стимулювання інноваційної діяльності, інтеграції науки та промисловості. Проте промислова політика сама по собі не може замінити відсутність/несприятливість базових умов, необхідних для розвитку бізнесу. Вона може бути дієвою, якщо спиратиметься на стабільне макроекономічне середовище, сприятливий бізнес- та регуляторний клімат, конкурентні ринки, надійні та ефективні інститути (йдеться про розроблення та ухвалення справедливих законів та їх точне виконання, про надання державою якісних суспільних благ і послуг, про недопущення випадків корупції, про підвищення довіри населення та бізнесу до влади).

Нове інституційне забезпечення розвитку підприємництва, а саме закони та постанови уряду, програми, рішення і плани, які щоденно обговорюються із бізнесом, як на найвищому рівні так і в медійному середовищі, та різним чином втілюються у життя, — все це формує загальну економічну картину, як сьогодні, так і можливого повоєнного відновлення. Інколи вони схожі на смальту з якої складається мозаїка. Та якими б яскравими не були кольори цих проєктів та рішень — без загального, об'єднуючого бачення вони втрачають будь-який сенс. Тому в експертному та медійному середовищі все голосніше звучать питання на кшталт: «А яке ваше, панове урядовці, бачення і задум? Чи є вони у вас взагалі?». У відповідь Міністерством економіки зроблено спробу оформити власне цілісне і комплексне бачення на основі узагальнення довгострокових базових ідей та дороговказів шляхом формулювання разом із президентом Володимиром Зеленським Концепції посилення стійкості демократії [2]. Нижче зробимо спробу тезово викласти її ключові пункти.

Проблематизація у масштабі країни. Вплив олігархічних кланів та корупція десятиліттями були найбільшою внутрішньою загрозою для стійкості демократії. І як наслідок часто підважували як нашу обороноздатність, так і євроатлантичні прагнення. Тому фокус спільної уваги як президента, так і уряду, — має бути зосередженим на об'єднанні зусиль, з метою протидіяти загрозам корупції, створювати умови для реальної економічної конкуренції та справедливого розподілу ресурсів, які належать народу України. Така політика повинна спиратися на

конституційні основи рівності усіх суб'єктів власності перед законом та соціальної орієнтованості економіки. Це також базова ціль і Європейського Союзу — розвивати соціальну ринкову економіку, як основу згуртованості суспільства.

Від дерегуляції до демонополізації: економічне посилення стійкості демократії. Практичний внесок економіки в стійкість демократії можливий з позиції Міністерства економіки [2] через реалізацію низки наступних цілей.

1. Конкуренція, демонополізація та справедливий розподіл ресурсів, які належать українському народу. Адже лише так можливо забезпечити рівність у відносинах між державою та усіма економічними суб'єктами.

2. Захист інвесторів. Ефективне відновлення можливе лише за активної участі бізнесу. Тому маємо забезпечити захист законних інтересів бізнесу від можливих протиправних дій з боку органів правоохоронців.

3. Деолігархізація. Хоч це і звучить політично, але це найбільш базовий елемент економічної політики. Олігархія унеможлиблює економічний розвиток взагалі. Для цього необхідно створити в Україні ефективний механізм деолігархізації та недопущення появи нових олігархічних структур. Зокрема, запустити реєстр олігархів та забезпечити його належну роботу.

4. Спроможні та незалежні антимонопольні органи, як ключовий інструмент захисту економічної конкуренції. Лише сильний, незалежний, але відповідальний і головне спроможний Антимонопольний комітет може гарантувати бізнесу максимальну свободу дій. Чим сильніше усвідомлення, що антимонопольне право — інструмент, який дозволяє державі втручатися у ринок лише там, де є крайня потреба, і лише настільки, наскільки необхідно, тим менше потрібно інституційних норм і правил, які регулюють бізнес.

5. Деретуляція українського бізнес-середовища (логічне продовження попереднього пункту). Усунення можливого втручання держави у роботу підприємців, скорочення непотрібної кількості ліцензій та дозволів — важливий елемент для розвитку нашої економіки. С початку 2023 року Міністерство економіки вже переглянуло 1018 регуляторних актів: з яких 230 рекомендували скасувати, 535 — спростити [2].

6. Постійне удосконалення публічних закупівель. Це ключовий державний драйвер і стимул економіки. Не тільки відповідно до теорії Кейнса, а в повсякденній практиці. У цій сфері теж можна навести позитивні результати: наприклад, після повернення частини закупівель Міноборони в систему Prozoogo вдалось заощадити близько 5 мільярдів гривень державного бюджету. Але найголовніше — залучити більше українських виробників [2].

7. Приватизація. За 5 останніх років реформи малої приватизації ми побачили значні результати. Лише за рік з моменту відновлення приватизації вдалося провести понад 400 аукціонів та залучили до державного бюджету понад 3,8 млрд гривень. А суми від оренди держвласності, які держава отримує щомісячно — потроїлись. У Міністерстві економіки впевнені, що велика приватизація в процесі повоєнного відновлення буде не менш успішною. Застарілі та неефективні підприємства не повинні бути тягарем для держави. Навпаки — вони мають отримати нових власників, які створюватимуть нові робочі місця, вироблятимуть продукцію та сплачуватимуть податки у бюджет. Поетапне відновлення пріоритетних галузей промисловості шляхом: «націоналізації по залишковій вартості зруйнованих та пошкоджених підприємств, які мають конкурентні перспективи – модернізації під гарантії держави за рахунок вітчизняних та іноземних коштів на відновлення – приватизація по ринковій вартості із залученням іноземних інвестицій»;

8. Створення Суверенного фонду України та Фонду для управління державними оборонними підприємствами, з метою як відокремлення уряду від управління стратегічними державними підприємствами, так підвищення і ефективності управління державними активами. Це прості цілі над якими Міністерство економіки працює щоденно з чіткими планами і термінами. Аби представити всю комплексність дій Уряду ці цілі будуть консолідовані в плані реформ до 2027 року [2]. Але головний наголос тут в тому, що без сильних інституцій не буде сильної економіки, забезпеченої армії чи масштабної відбудови. Тож ці реформи необхідно проводити вже зараз, не чекаючи завершення війни.

Водночас в реальній економіці не всі процеси відбуваються так гладко, як це визначено нормативними документами та правилами. Підприємці, які не можуть знайти порозуміння з державними інституціями та органами влади, звертаються по допомогу до Ради бізнес-омбудсмена (РБО). Потік скарг до цієї інституції не зменшується й під час війни. Якщо 2022 р. ця незалежна структура опрацювала 1299 запитів і завершила розслідування 1001 справи, то в першому кварталі 2023-го вона отримала вже 328 скарг від компаній щодо недобросовісної поведінки держорганів і відкрила 136 справ, чим допомогла бізнесу повернути або заощадити 326 млн грн [3]. Аналізуючи свою роботу через рік від початку повномасштабної війни Росії проти України, РБО визнала, що український бізнес, як і українське суспільство загалом, стали більш загартованими, гнучкими й готовими протистояти глобальним викликам. Уперше з лютого 2022 року рейтинг скарг бізнесу став подібним до структури звернень мирних часів. Однак є й певні відмінності. Річ у тім, що неререформовані частини адміністративних і правоохоронних органів повернулися до старих грабіжницьких схем «вичавлювання» доходів з бізнесу. Причому інколи буває так, що заходи, спрямовані на боротьбу з корупцією, фактично її заохочують.

Найбільше скарг на податкову, принаймні так було у другому півріччі 2022 року, коли через порушення в роботі електронної системи адміністрування ПДВ і масові блокування податкових накладних, включення до переліків ризикових платників і невиконання судових рішень щодо реєстрації накладних тисячі компаній були позбавлені обігових коштів, що поставило їх на межу катастрофи. «Це зачепило близько 40% активних українських підприємств. І хоча лавина блокувань податкових накладних, з якою торік восени стикнулися понад 40% активних платників ПДВ, минула, але протягом січня—березня 2023 року компанії знову найчастіше турбували податкові питання. Враховуючи той факт, що це триває вже третій квартал поспіль (кількість скарг до Ради на податкову становить 70% усіх звернень), проблеми справді суттєві. Якщо дивитися в абсолютних цифрах, то відбулося навіть зростання кількості податкових скарг: з 217 у четвертому кварталі 2022 року до 230 у першому кварталі 2023-го» [3].

Крім того, чимало підприємців з тимчасово окупованих регіонів або тих, де велися бойові дії, втратили первинну документацію й також шукали порозуміння з податковою. До того ж компанії, розташовані на деокупованих територіях, усе ще не можуть скористатися податковими пільгами (йдеться про звільнення від сплати екологічного податку, податку на землю та орендної плати й податку на нерухомість, що були запроваджені рік тому) через відсутність переліку територій, де велися (ведуться) бойові дії. Добре, що законопроект, який має врегулювати питання такого переліку, парламент таки прийняв.

Претензії до правоохоронних інституцій. Однак не лише непорозуміння з податківцями змушують бізнес шукати управу на кривдників. Протягом трьох місяців 2023 року Рада бізнес-омбудсмена (РБО) отримала майже удвічі більше скарг

щодо дій або бездіяльності правоохоронних органів (16 — у четвертому кварталі 2022 року проти 33 — у першому кварталі 2023-го). Їхня загальна кількість становила 10% усіх звернень. Ідеться про Національну поліцію, органи прокуратури, Службу безпеки, Національне антикорупційне бюро та Бюро економічної безпеки. Переважно бізнес повідомляв про випадки процесуальних зловживань і бездіяльності з боку Національної поліції та органів прокуратури. Зокрема, підприємці просили Раду допомогти з поверненням тимчасово вилученого майна або коштів у результаті обшуків. На практиці Рада неодноразово стикалася з тим, що за результатами податкових перевірок у разі виявлення податкових правопорушень кримінальні провадження відкривалися і розслідувалися в тому числі Нацполіцією, СБУ і навіть Державним бюро розслідувань [3]. Бюро економічної безпеки так і не запрацювало на повну силу. Тож усі очікують на його перезавантаження, що дасть змогу реалізувати ідею розслідування економічних злочинів єдиним правоохоронним органом, який керуватиметься аналітичними інструментами замість силових методів у своїй роботі та матиме фахівців у цій сфері.

Митниця: кількість незадоволених дією цієї інституції зростає. Щодо митниці, то багато місяців поспіль протягом дії воєнного стану РБО майже не отримувала на неї скарг. Це пояснюється передусім звільненнями імпорту від оподаткування до 1 липня 2023 року. Зрушення не в кращий бік відбулися наприкінці 2022 року, коли в четвертому кварталі до РБО надійшло 6 скарг, а вже у січні—березні кількість звернень суттєво збільшилася. Митний блок у загальній структурі звернень сягнув 8% (хоча в попередні роки не дотягував і до 4%). Цифра ніби й не загрозлива. Однак з огляду на серйозні наслідки як для бізнесу, так і самої економіки тенденція небезпечна, оскільки кожна експортна чи імпортна операція має значення для воюючої держави. Загалом проблеми, які часто не можна розв'язати без втручання РБО, стосувалися передусім оцінки митної вартості, а також затримки або відмови під час митного оформлення [3].

Чим не догодили державні регуляторні інституції. На державних регуляторів упродовж січня—березня 2023 р. надійшло лише 11 скарг. Звернення компаній стосувалися переважно затримки із поверненням сум бюджетного відшкодування ПДВ, коли підприємці мали складнощі із поверненням коштів Державною казначейською службою на свої рахунки. Серед іншого підприємці повідомляли РБО про порушення розумних строків розгляду заяв Міністерством економіки на подовження граничних строків розрахунків за операціями з імпорту товарів. Щоправда, завдяки ефективній взаємодії Ради з Мінекономіки поодинокі скарги щодо подовження граничних строків розрахунків були вирішені успішно.

Інституції місцевого самоврядування турбують найменше. Найменше у першому кварталі 2023 р. бізнес скаржився на органи місцевого самоврядування: отримано лише 6 скарг. З'ясовувати відносини з підприємцями, яким і так непереливки під час війни, на місцях не хочуть. Там раді, що виробничники дають робочі місця і хоч якось наповнюють тамтешні бюджети. Зі свого боку РБО, яка також переймається збільшенням доходів до держскарбниці, прагне посилити спільні зусилля уряду, парламенту і бізнес-спільноти, щоб визначити дієві, але не здирницькі правила адміністрування податків. Перезавантаживши електронну систему обробки скарг наприкінці 2022 року, нині Рада повністю повернулася у формат традиційних розслідувань. Так, РБО у першому кварталі 2023 року за 328 скаргами провела 160 розслідувань, що становить майже половину загальної кількості отриманих звернень. 36 скарг залишилося на стадії попереднього розгляду. Водночас Рада відхилила 132 звернення через невідповідність критеріям, передбаченим її

регламентом [3]. Причинами такого зростання відхилень є як збільшений потік скарг від недобросовісного бізнесу, так і (меншою мірою) випереджувальні дії держорганів, що залагоджують суть справи ще до завершення попереднього розгляду.

Відхилені омбудсменом заяви. Основних причин відхилення скарг — десять. Передусім не розглядаються звернення, які не належать до компетенції бізнес-омбудсмена (таких було найбільше — 59). Поза увагою залишилася 21 скарга, що була предметом будь-якого судового провадження або арбітражного розгляду або щодо якої було винесено судове, арбітражне чи будь-яке інше подібне рішення.

Зазвичай ігнорують і скарги, які подаються повторно після прийняття рішення бізнес-омбудсменом про залишення їх без руху, а також ті, що виникають у рамках господарських відносин між суб'єктами приватної форми власності. А ще — якщо скаржник не вичерпав принаймні однієї інстанції адміністративного оскарження, доступного йому згідно із чинним законодавством і внутрішніми правилами сторони, щодо якої подано скаргу.

Тож шукати управу на чиновників можна й треба, але для того щоб вашу скаргу дійсно розглянули, слід не лише подбати про її обґрунтованість, а й звернути увагу на компетенції та правила діяльності відповідного органу.

Тези підготовлено в рамках виконання науково-дослідного проекту НАН України «Механізми структурної трансформації підприємницького сектору України на засадах резильєнтного розвитку економіки» (№ держреєстрації 0123U100206).

Список використаних джерел:

1. Рубіні Н. Передчуття біди. Про атмосферу Давосу та загрози, що нависають над світом// <https://nv.ua/ukr/opinion/na-svit-chekaye-bida-vidomiy-ekonomist-nuriel-rubini-pro-golovni-zagrozi-davos-ostanni-novini-50298593.html>).
2. Свириденко Ю. Мастерплан для економіки України: вісім головних пріоритетів// <https://nv.ua/ukr/opinion/ekonomika-ukrajini-sviridenko-nazvala-visim-zadach-ta-plan-na-maybutnye-novini-ukrajini-50358219.html>
3. Кириленко Т. Чиновник, він і під час війни — чиновник: на кого скаржиться бізнес у раду бізнес-омбудсмена// <https://zn.ua/ukr/business/chinovnik-vin-i-pid-chas-vijni-chinovnik-na-ko-ho-skarzhitsja-biznes-u-radu-biznes-ombudsmena.html>

СУЧАСНИЙ СТАН ЗЕРНОВИРОБНИЦТВА ОСОБЛИВОСТІ ЙОГО РОЗВИТКУ НА ІННОВАЦІЙНІЙ ОСНОВІ

Поух Сергій Сергійович

аспірант

Спеціальність 051 «Економіка»

Миколаївський національний аграрний університет, м. Миколаїв, Україна

Виробництво зерна є однією з ключових проблем аграрної економіки держави. З позицій продовольчої безпеки успішний розвиток цієї галузі має велике народногосподарське значення. Як традиційно прибуткова галузь, зерновиробництво є одним із основних джерел грошових надходжень для сільськогосподарських товаровиробників.

Нині зернова галузь має чітку спеціалізацію, займає половину посівних площ, у ній зосереджені матеріальні, фінансові ресурси, переважна частина інновацій. Але, незважаючи на це, галузь розвивається нестабільно.

Головне, що стримує розвиток зернової галузі – це рівень інтенсивності й ефективності виробництва зерна в Україні, який не гарантує товаровиробникам належної заінтересованості та не створює умов розширеного виробництва, успішного функціонування у конкурентній світовій спільноті.

Методи виробництва зернової продукції в Україні зазвичай базуються на інтенсивних технологіях. Бажання виробити більше, заощаджуючи при цьому на ресурсах, призводить до зниження якісних показників виробленої продукції та погіршення родючості ґрунтів. Причиною таких наслідків стало різке скорочення поголів'я худоби в країні протягом останніх років, а отже, й катастрофічна нестача органічних добрив. Розв'язанням даної проблеми могло б стати використання альтернативних видів органічних добрив, сидератів або післяжнивних решток сільськогосподарських рослин. Велике значення при цьому мають також бобові культури, що істотно підвищують родючість ґрунтів. Формування відповідної системи сівозмін, основним попередником в яких є зернобобові культури - запорука рентабельного виробництва та збереження природної родючості ґрунтів.

Виробництво необхідних обсягів зернобобових культур, досягнення відповідної якості продукції, забезпечення її конкурентоспроможності на внутрішньому та зовнішньому ринках зумовлює необхідність впровадження певних технологій, наукових напрацювань і дотримання загальновідомих правил агротехніки. Важливою умовою ефективного формування ринку продукції зернових бобових культур є науково обґрунтоване прогнозування площ посівів.

Одним з резервів збільшення урожайності зернових є посів по кращих попередниках (пар і зайнятий пар, зернобобові, багаторічні трави). Важливими факторами впливу на урожайність зернових виступають хвороби, шкідники та бур'яни, що спричиняють щорічні втрати до третини врожаю.

Кожна 10 – 11 тонна валового збору зерна – це насіння і воно є одним із головних і незамінних засобів сільськогосподарського виробництва. За рахунок високоякісного насіння можна одержати додатково до 20 – 25 % валового збору, тому запорукою високих врожаїв якісного зерна є використання насіння першої та другої репродукції.

Найважливішою складовою інноваційної програми для розвитку зерновиробництва є селекція та сортооновлення зернових колосових культур,

створення такої системи насінництва, яка б забезпечувала найефективніше використання потенціалу вітчизняних сортів, підвищуючи їх конкурентоспроможність. В ринкових умовах господарювання насіння є специфічним наукоємним товаром, оскільки несе в собі потенціал росту ефективності зерновиробництва.

Дослідження та впровадження наукових розробок у зернову галузь повинне здійснюватися з врахуванням природно-кліматичних, регіональних, зональних умов, біологічних особливостей вирощування певних зернових культур за видами і сортами рослин [1].

Однією з головних умов реформування зернового виробництва ми вважаємо оптимізацію структури зернових культур, що дозволяє без додаткових витрат підвищити його ефективність. За останні роки чітко виражена тенденція до скорочення посівних площ жита, вівса, ячменя, хоча, приймаючи до уваги їх високу урожайність і рентабельність, підстав для скорочення їх площ немає. Розглядаючи питання оптимізації структури зернового клину, відмітимо необхідність збільшення у господарствах Очаківського району виробництва проса та зернобобових, а також озимого ячменю, який дозріває на 15 – 20 днів раніше від озимої пшениці, а за кормовими якостями і стійкістю до хвороб перевищує її.

Ми погоджуємося з думкою наукових співробітників ННЦ "ІМЕСГ" НААНУ [2] що нинішній стан машино-тракторного парку (МТП) аграрних товаровиробників, на думку їх керівників та багатьох науковців, не відповідає вимогам агротехніки та потребам галузі зерновиробництва.

Підвищити ефективність функціонування зернового господарства в умовах післявоєнного відновлення можливо переведенням його на інноваційну модель розвитку, побудовою інтегрованої ринкової інфраструктури, яка б поєднала науку і підприємництво в один збалансований комплекс та сприяла підвищенню конкурентоспроможності регіону в ринкових умовах господарювання. Світова практика свідчить про високу ефективність у вирішенні цього питання кластерних об'єднань підприємств.

Список використаних джерел:

1. Кононенко М.П. Техніко-технологічні напрями підвищення ефективності виробництва продукції рослинництва / М.П. Кононенко // Економіка АПК. – 2008. – № 8. – С. 67–74.
2. Стратегічні пріоритети та механізми інноваційного розвитку сільських територій західного регіону України: [монографія] / За ред. д-р екон.наук В.В. Борщевського, д.е.н. Т.Г. Васильціва. – Львів: Аверс, 2014. – 176 с

СЕКЦІЯ III. ФІНАНСИ ТА БАНКІВСЬКА СПРАВА; ОПОДАТКУВАННЯ, ОБЛІК І АУДИТ

ІНФОРМАЦІЙНЕ ЗАБЕЗПЕЧЕННЯ БЮДЖЕТУВАННЯ ПОДАТКІВ І ЗБОРІВ ПІДПРИЄМСТВА

Ткаченко Марина Олексіївна

ORCID ID: 0000-0003-2605-2653

канд. екон. наук, доцент, старший викладач кафедри обліку і фінансів
Національний технічний університет «Харківський політехнічний інститут», Україна

За умови високої мінливості та низької стабільності зовнішнього середовища функціонування підприємства, зростає значення вдосконалення інструментарію, який використовується для пошуку та прийняття ефективних управлінських рішень, спрямованих на збільшення прибутковості, зменшення рівня витрат та ризиків тощо. Питома вага податкових зобов'язань у структурі витрат підприємства є досить вагомою, тому зростає значення ефективного управління податковими потоками, важливою складовою якого є процес бюджетування податкових платежів.

Податкове бюджетування це спрямована на оптимізацію податкових потоків система прийомів та методик розробки й формування бюджету податків і зборів підприємства, координації та контролю його виконання і безперервного коригування відповідно до змін внутрішнього та зовнішнього середовища підприємства [1].

Економічно обґрунтоване забезпечення кількісних і якісних параметрів бюджетування значною мірою залежить від рівня повноти, достовірності та своєчасності інформаційного забезпечення процесу планування податкових платежів на наступний звітний період.

Інформаційне забезпечення бюджетування податків і зборів підприємства – це процес безперервного, цілеспрямованого отримання інформації, необхідної для розробки податкових бюджетів, який являє собою аналіз поточних результатів діяльності підприємства та фактичних обсягів його податкових потоків та їх коригування з урахуванням очікуваних змін у напрямках та масштабах діяльності підприємства, в портфелі договорів та в законодавчій базі. Отже, основні джерела інформаційного забезпечення бюджетування податків і зборів підприємства можна умовно розділити на внутрішні та зовнішні, у відповідності від документів, в яких міститься інформація, необхідна для їх складання (табл. 1).

Таблиця 1

Інформаційне забезпечення бюджетування податків і зборів підприємства

Вид бюджету	Внутрішні джерела інформаційного забезпечення	Зовнішні джерела інформаційного забезпечення
Бюджет податку на прибуток	форми звітності № 1 «Баланс», № 2 «Звіт про фінансові результати» за попередній звітний період; бюджетний баланс і бюджет доходів та витрат підприємства на наступний звітний період; первинні документи з обліку розрахунків з бюджетом за податком на прибуток підприємств	Податковий кодекс України

Продовження табл. 1

Вид бюджету	Внутрішні джерела інформаційного забезпечення	Зовнішні джерела інформаційного забезпечення
Бюджет податку на додану вартість	акумульована облікова інформація щодо доходів і витрат, яка міститься у бюджеті продажу та бюджеті собівартості реалізованої продукції; портфель договорів із постачальниками та споживачами (умови та види договорів, особливості їх виконання тощо); інформацій про податковий статус контрагентів; первинні документи з обліку розрахунків з бюджетом за податком на додану вартість	Податковий кодекс України, доля ринку, тенденції попиту
Бюджет акцизного податку	бюджет продаж підакцизних товарів; бюджет імпортно-експортних операцій із підакцизними товарами; бюджет виробництва підакцизних товарів; первинні документи з обліку розрахунків з бюджетом за акцизним податком	Податковий кодекс України, Митний кодекс України
Бюджет податку з доходів фізичних осіб	первинні документи з обліку розрахунків з працівниками; первинні документи з обліку розрахунків з бюджетом за податком з доходів фізичних осіб; бюджет прямих витрат на оплату праці; бюджет адміністративних витрат; детальна інформація про персонал підприємства (стаж, соціальні податкові пільги тощо)	Податковий кодекс України, Кодекс законів про працю України

[авторська розробка]

Якість бюджетування податків і зборів підприємства великою мірою залежить від якості вхідної інформації, що надходить з різних підрозділів підприємства. Тому інформація, що використовується під час бюджетування, повинна відповідати певним вимогам, а саме має бути адекватною та надійною.

Під адекватністю розуміють властивість інформації давати користувачам уявлення про минуле і сьогодення компанії і прогнозувати майбутнє. Складовими елементами адекватності є: своєчасність (інформація є своєчасною, доки існує можливість використовувати її для прийняття рішень); зворотний зв'язок (інформація впливає на рішення, даючи можливість підтвердити його чи скоригувати); прогнозна цінність (інформація сама по собі не є прогнозом, вона має давати основу для його складання); Інформація визнається надійною, якщо вона об'єктивно і правильно відображає явища господарського життя компанії. Під надійністю розуміють: точність (описання об'єкта, з максимальною необхідною повнотою та акуратністю); нейтральність (відсутність суб'єктивної оцінки); можливість перевірки [2].

Висновки. Для якісного управління податковими потоками необхідна оптимальна кількість відповідної достовірної інформації, оскільки її нестача не дає змоги отримати повного уявлення про предмет, що вивчається, а надлишковість інформації перешкоджає її швидкій обробці, аналізу й узагальненню, внаслідок чого можна побудувати неякісний бюджет податків.

Список використаних джерел:

1. Ткаченко М.О. (2021) Теоретичні засади формування бюджету податків і зборів на підприємстві. Вісник Національного технічного університету "Харківський політехнічний інститут" (економічні науки), (1), 87–90. Вилучено з: <https://doi.org/10.20998/2519-4461.2021.1.87>.
2. Косарев О.Й., Волик В.М. Методологія бюджетування діяльності підприємств: навч. посіб. – Київ, НАУ, 2004, 96 с.

ПОСТ-АУДИТ В УКРАЇНІ: СУТНІСНИЙ ЗМІСТ І ПРОБЛЕМИ РЕАЛІЗАЦІЇ

Лукановська Ірина Романівна

канд. екон. наук, докторантка, кафедри обліку і оподаткування
Західноукраїнський національний університет, Україна

Науковий керівник: Хорунжак Надія Михайлівна

д-р. екон. наук, професор кафедри обліку і оподаткування
Західноукраїнський національний університет, Україна

Системні зміни, які відбуваються в умовах нестабільності так чи інакше торкаються кожної сфери людської діяльності. Не є винятком діяльність, пов'язана зі здійсненням аудиту. До прикладу, важливим напрямком його розвитку виступає практичне застосування пост-аудиту, який передбачає проведення митного контролю за переміщеними товарами та транспортними засобами через митну територію з метою виявлення порушень. Це достатньо специфічна форма проведення контролю зовнішньоекономічних операцій щодо платників податку, які провели оформлення переміщення товару з однієї країни в іншу. Пост-аудит займає центральне місце у процесі управління ризиками у митній сфері та завдяки якісному виконанню підвищує ефективність роботи державних органів України.

Орієнтуючись на нормативно-законодавчу базу аудиту та практичний досвід держав Європейського союзу, можемо констатувати, що пост-аудит реалізується через: 1) проведення попередньої перевірки економічних операторів, спрямоване на оцінку застосування надання пільгових процедур щодо розмитнення товарів; 2) проведення контролю за виконанням пільгових режимів (зберігання товару на складах митниці, способи переробки на території митниці, транзит, перевезення); 3) здійснення контролю за імпортом товарів після їх випуску із митної території; 4) проведення перевірки організацій, які займаються експортом чи імпортом товарів.

Структурно, пост-аудит реалізується завдяки співпраці різних суб'єктів контролю, органів і організацій (різних інституційних одиниць, в тому числі банків) з урахуванням нормативно-правового поля (рис.1).

Проведення пост-аудиту відбувається у випадку виникнення наступних ситуацій, а саме:

1) надходження обґрунтованої інформації щодо неправильного оформлення документів митними органами у процесі проведення розмитнення товару;

2) не правдивість даних щодо фактичної вартості прямих витрат виробництва, тобто рівень митної вартості занижений порівняно з понесеними прямими витратами;

3) відправлення митними органами іноземної держави інформації щодо неправдивості даних в оформленні митних документів.

Специфічність такого роду аудиту проявляється не тільки у потребі врахування митного законодавства, а й у інструментарії контролю. Наразі попри те, що такий аудит вже практикується, є ще низка недоробок і в методиці і в техніці його проведення.

Враховуючи, той факт, що Україна приєдналась до Кіотської конвенції, є реальна й об'єктивна вимога проведення такого роду аудиту з урахуванням міжнародних правил і рекомендацій. Окрім цього необхідна активна й ефективна імплантація



Рис. 1. Регулювання державної аудиторської діяльності в Україні

Джерело: сформовано автором на основі [1; 2; 3]

міжнародних норм в українське законодавство. На даний час пост-аудит є відносно новим видом митного контролю та тільки починає активно розвиватись в Україні. Слід визнати, що його становлення ускладнюється низкою проблем, що існують у чинному українському законодавстві. Серед них фіскальна несправедливість у митній справі, низький рівень якості методологічної бази контролю, недосконале нормативно-правове законодавство, відсутність якісної системи визначення та ідентифікації митних ризиків, низький рівень взаємодії між підрозділами митної служби, неналежна підготовка кадрового персоналу. Вирішення цих проблем потребує детальних наукових досліджень та розробки відповідних пропозицій та рекомендацій.

Список використаних джерел:

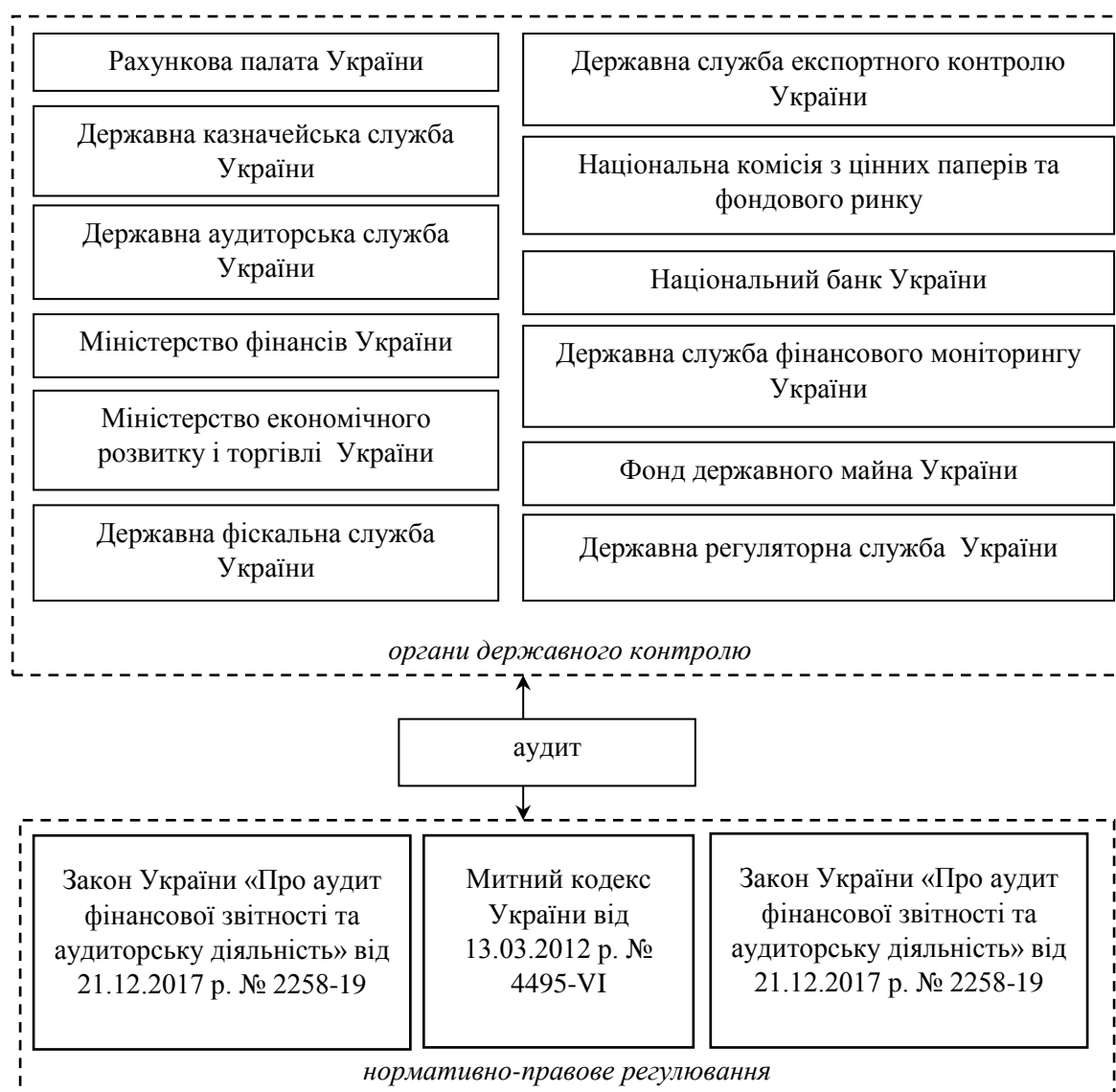
1. Гуцаленко Л. В., Марчук У. О., Фабіянська В. Ю. Митний пост-аудит: навч. посіб. Київ: Центр учбової літератури, 2018. 338 с.
2. Харкавий М. Митний пост-аудит: зарубіжний досвід та вітчизняна практика. *Світ фінансів*. 2013. № 3. С. 118–125.
3. Батанова Л.О. Митний пост-аудит в Україні та проблемні аспекти його здійснення в сучасних умовах. *Lex Portus*. 2016. № 1. С. 94-107.

ПРОБЛЕМНІ АСПЕКТИ ЗАСТОСУВАННЯ ІНСТРУМЕНТАРІЮ АНАЛІЗУ ФІНАНСОВОЇ ЗВІТНОСТІ В ОЦІНЦІ ФІНАНСОВОЇ БЕЗПЕКИ ПІДПРИЄМСТВА

Луценко Софія Віталіївна

здобувач вищої освіти факультету

української й іноземної філології та мистецтвознавства

Дніпровський національний університет імені Олеся Гончара, Україна, Україна

Фінансова безпека підприємства, хоч і залежить від великої кількості чинників, як об'єкт аналізу та оцінювання – є комплексною характеристикою його фінансового стану [1].

З точки зору оцінювання фінансова безпека розглядається науковцями як стан, що характеризується низкою параметрів (показників), які віддзеркалюють умови його функціонування, та їх значень – при яких забезпечується досягнення цілей фінансово-економічної діяльності та розвитку підприємства.

Фінансова звітність підприємства містить віддзеркалення багатьох підприємницьких фінансових ризиків та наслідків їх настання. Тому серед ключових аналітичних інструментів оцінки фінансової безпеки підприємства є інструменти аналізу фінансової звітності. Єдиної методики оцінювання фінансової безпеки засобами аналізу фінансової звітності досі не існує. Водночас, в світовій та вітчизняній науці напрацьовано велику кількість підходів, методів та методик такої оцінки [1,2].

На практиці постає питання щодо вибору найбільш адекватних та об'єктивних методів та моделей.

Одними з найбільш розповсюджених (внаслідок простоти застосування, перш за все) можна напевно назвати оцінювання фінансової безпеки за:

- а) методикою визначення типу фінансової ситуації підприємства;
- б) моделями оцінки ймовірності банкрутства.

Останні містять показники, які віддзеркалюють всі ключові складові фінансової безпеки: показники ліквідності, фінансової стійкості, оборотності активів, рентабельності у різних модифікаціях. Найбільш відомою з таких моделей є безперечно модель Альтмана.

Водночас, одним з недоліків означених моделей є їх статичність обумовлена використанням статичних показників фінансової звітності, що не дозволяє врахувати вплив тенденцій розвитку підприємства – за фінансовими показниками, на рівень його фінансової безпеки. Вплив такого недоліку на «не об'єктивність» отриманої оцінки рівня фінансової безпеки продемонструємо на прикладі аналізу фінансової звітності підприємства «XYZ».

За аналізований період спостерігалось зниження всіх ключових фінансових показників: вартості майна, виручки від реалізації, прибутку та відповідних ключових коефіцієнтів ефективності – оборотності та ефективності капіталу. Незважаючи на прибутковість (підприємство немає збитків) з динаміки показників видно, що воно, напевне, згортає свою діяльність. На 31.12.2021 активи підприємства за балансом склали лише грошові кошти, а пасиви – лише статутний капітал та нерозподілений прибуток.

Водночас, інтегральна оцінка рівня фінансової безпеки за відомими статичними моделями свідчила про зростання та дуже високий рівень фінансової безпеки. В таблиці 1 наведено результати розрахунків та оцінки фінансової безпеки за методикою визначення типу фінансової ситуації, в таблиці 2 - за моделлю Альтмана.

Таблиця 1

Визначення рівня фінансової безпеки за типом фінансової ситуації на підприємстві «XYZ»

Показники	2019	2020	2021
Покриття запасів власним оборотним капіталом (ВОК), тис. грн.	593,0	-26,0	905,0
Покриття запасів ВОК та довгостроковими джерелами, тис. грн.	593,0	-26,0	905,0
Покриття запасів ВОК, довгостроковими джерелами та короткостроковими кредитами банків	593,0	-26,0	905,0
Рівень фінансово-економічної безпеки	Високий	Дуже низький	Дуже високий

Таблиця 2

Визначення рівня фінансової безпеки «XYZ» за моделлю Альтмана

Розрахункові значення факторів моделі	Значення по роках			зміна
	2019	2020	2021	
x1 – частка власного оборотного капіталу в активах підприємства (коефіцієнт – 0,717)	0,428	0,245	0,717	зростання
x2 – частка нерозподіленого прибутку в активах підприємства (коефіцієнт – 0,847)	0,069	0,031	0,009	зниження
x3 – відношення прибутку операційної діяльності до активів (коефіцієнт – 3,107)	0,307	0,139	0,041	зниження
x4 – відношення власного капіталу до суми позикового капіталу (коефіцієнт – 0,42)	0,702	0,218	380,1	зростання
x5 – відношення обсягу продажів до активів (коефіцієнт – 0,995)	3,680	1,726	0,821	зниження
Значення інтегрального показника Z	5,186	2,359	381,69	зростання
Рівень фінансової безпеки підприємства	дуже високий	середній	дуже високий	зростання

Як видно, згортання та практична відсутність господарської діяльності підприємства в 2021 році «забезпечило» зростання та високий рівень фінансової безпеки. Той самий випадок, коли результати оцінки, на наш погляд, зовсім не віддзеркалюють реальних справ на підприємстві.

Одним з найбільш зручних аналітичних інструментів при дослідженні тенденцій розвитку підприємства, є так зване «золоте правило економіки», яке передбачає, що загальні ознаки економічного розвитку підприємства проявляються у зростанні його майнового потенціалу на тлі одночасного зростання ефективності його використання.

Сама базова модель «золотого правила економіки» не надає рекомендацій щодо інтегральної оцінки його виконання. Тому пропонується оцінювати виконання кожної з умов не тільки математично (що можливе лише у додатній площині базових показників фінансової звітності), але й логічно – «так» (+) чи «ні» (-) [1].

Наприклад, якщо на аналізованому підприємстві спостерігається перехід із прибутковості до збитковості, або навпаки – темпи росту показників однаково будуть мати від’ємні значення. Проте, останній приклад, з точки зору фінансового обліку означає наявність чистого прибутку у звітному періоді, за рахунок якого було покрито накоплені збитки минулого періоду, та, отже є позитивним явищем та віддзеркалює в цілому позитивний фінансовий результат діяльності підприємства.

Так, найбільшим з можливих є виконання всіх п’яти умов нерівності «золотого правила», а критичним (мінімально можливим) – невиконання жодної. Це обумовлює граничні значення інтегрального показника від 0 до 1 (0-100 %). Виконання кожної з

існуючих п'яти умов пропонується оцінювати як 0,2 (20 %), ґрунтуючись на припущенні, що всі означені умови є рівноцінними [1]. Відповідно, може бути надано й оцінку рівню фінансової безпеки. Результати оцінки за даними підприємства «XYZ» наведено в таблиці 3.

З наведеного видно згортання діяльності підприємства в 2020-2021 роках (ліквідація активів, скорочення виручки - умови 1,2) та зниження її ефективності за всіма видами (умови 3,4,5), та, як підсумок – жодної ознаки розвитку підприємства в 2021 році. Застосування наведеного підходу до оцінки фінансової безпеки ще потребує подальшого розвитку.

Таблиця 3

Оцінка фінансової безпеки «XYZ» за виконанням умов «золотого правила економіки підприємства»

Умови виконання «золотого правила економіки»	Ознаки виконання по роках		
	2019	2020	2021
Умова 1: Індекс росту вартості сукупних активів ІВБ >1	+	-	-
Умова 2: Індекс росту виручки від реалізації ІВР > ІВБ	+	-	-
Умова 3: Індекс росту валового прибутку ІВП > ІВР	-	+	-
Умова 4: Індекс росту прибутку від операційної діяльності ІФРОД > ІВП	-	-	-
Умова 5: індекс росту чистого прибутку ІЧП > ІФРОД	+	-	-
Інтегральна оцінка (0-1 бала)	0,6	0,2	0,0
Рівень фінансової безпеки	середній	дуже низький	дуже низький

З наведеного видно згортання діяльності підприємства в 2020-2021 роках (ліквідація активів, скорочення виручки - умови 1,2) та зниження її ефективності за всіма видами (умови 3,4,5), та, як підсумок – жодної ознаки розвитку підприємства в 2021 році. Застосування наведеного підходу до оцінки фінансової безпеки ще потребує подальшого розвитку. Втім, на даному прикладі яскраво видно різницю між застосуванням статичних та динамічних моделей на підприємстві, що згортає свою діяльність. Втім, вибір моделей оцінки фінансової безпеки підприємства напевно залежить від того, хто та з якої позиції оцінює. Для власника «XYZ» статичні моделі (табл.1,2) напевно надали об'єктивну оцінку – згортаючи діяльність та ліквідуючи активи він дійсно вже майже нічим не ризикує, але йому в такій ситуації й не потрібна оцінка фінансової безпеки. З точки ж зору зовнішніх аналітиків – можлива принципова різниця результатів оцінки за різними підходами напевно обґрунтовує доцільність комплексного оцінювання фінансової безпеки із застосуванням як статичних, так й динамічних моделей.

Список використаних джерел:

1. Волощук Л.О. Теоретико-методологічні засади безпекоорієнтованого управління інноваційним розвитком промислового підприємства. Дис. Доктора екон. Наук : 08.00.04 – економіка та управління підприємствами (за видами економічної діяльності) / Волощук Лідія Олександрівна. – Одеса, 2016. – 605с. URL: https://economics.net.ua/files/scientific-base/ar/voloschyk_ar.pdf
2. Iershova, N., Tkachenko, M., Garkusha, V., Miroshnik, O., Novak-Kaliaeva, L. Economic security of the enterprise: scientific and practical aspects of accounting and analytical support. Financial and Credit Activities: Problems of Theory and Practice, No. 2 (29), pp. 130-141. URL: https://www.researchgate.net/publication/318020826_ACCOUNTING_AND_ANALYTICAL_SUPPORT_FOR_ECONOMIC_SECURITY_OF_ENTERPRISE

СЕКЦІЯ IV. МЕНЕДЖМЕНТ, ПУБЛІЧНЕ УПРАВЛІННЯ ТА АДМІНІСТРУВАННЯ

ЛІДЕР: (ДЕ)КАПІТАЦІЯ НА ШЛЯХАХ ДО (НЕ)МОЖЛИВОГО

Юшин Сергій Олександрович

ORCID ID: 0000-0002-9874-4926

д-р. екон. наук, професор

Україна

Гуань Чжун (Китай, VII ст. до н. е.): “якщо принципи управління країною успішно здійснюються, то розумні та талановиті люди досягають успіхів, а народ піддається управлінню; якщо народ піддається управлінню, а кількість вироблених цінностей збільшується, ці успіхи належать правителю” [1, с. 17].

За визначенням Г. Лебона, у ватажках в народів ніколи не було браку, але часто ватажками бувають хитрі оратори, які мають лише свої особисті інтереси [2, с. 136]. Чи не тому Г.С. Сковорода (Про вірного вождя) вказував на ризики вибору “*ватажка* з-поміж тих, які суть любителі не духу, але сінно-письмового мороку ... Ці *вожді* люблять зовнішню тінь і на ній зовсім спочивають” [3, с. 17]. Недаремно Т.Г. Шевченко також звертався до нащадків з передбаченням: “Коли Ми діждемося Вашінгтона 3 новим і праведним законом? А діждемось-таки колись!” [4]. Д. Донцов у своєму пошуку дієвих механізмів національного розвитку дійшов висновку, що “суть нашої проблеми лежить у питанні формотворчої, будівничої правлячої касті”, у якій почнуть народжуватися істинні “вожді” та “вроджені провідники”: “ідеалом нашої давнини був тип мандрівного лицаря, світського чи духовного, тип князівських дружинників і козаків, які не раз міняли меч на хрест, козацький жупан на рясу й навпаки, завше лишаючись „воєнниками” та лицарями” [5, с. 16, 170, 315]. З огляду на те, що етимологія дефініції *лідер*, запозиченої з англійської мови від англ. *leader* “керівник, ведучий” є похідним утворенням від *lead* “вести”, то й ідея “вроджених провідників” та “лицарів” є тотожною до сучасної ідеї *лідерства*.

Провідні фахівці на питання “чому вміння бути *лідером* таке важливе в управлінській діяльності?” відповідають наступним чином: по-перше, робота головного керівника не може бути укладена у певні рамки, тому що викликана до життя потребою вирішувати непередбачувані проблеми; по-друге, сила керівництва полягає у здатності використовувати творчі сили інших, бути *лідером*; сила *лідера* полягає в умінні впливати на своїх підлеглих так, щоб вони реагували розумно, належним чином у будь-яких непередбачених обставинах; а вміння бути *лідером* вимагає вміння поважати право інших вирішувати та передачу частини повноважень тим, хто приймає найефективніші рішення [6].

В залежності від контексту, синонімами дефініції *leader* є: chief, head, principal, boss, commander, captain, figurehead, controller, superior, kingpin, headman, chairman, moderator, director, manager, administrator, master, president, premier, governor, ruler,

king, monarch, emperor, tsar, prince, lord, patriarch, guru, mentor. Тоді як антонімами *leader* є *worker* (робітник) і *employee* (службовець).

На думку Ж. Блонделя, “те, що слово *лідер* настільки важко перекладається іншими мовами, частково свідчить про труднощі розуміння його точного значення. Труднощі тут частково викликані саме тим, що обсяг поняття, яке поступово склався в англійській мові, відсунув на задній план інші слова, що описують інші форми *управління* та *керівництва*. Так, у французькій мові немає прямого еквівалента поняття *лідер*: *chef* – більш автократичне, ніж *лідер*, це слово наводить на думку якщо не про пряму ієрархію, то щонайменше про командну структуру, яка вбирає в себе і слово *лідер*, але не обов’язково безпосередньо тягне його за собою. Слово *dirigeant* (*керівник*), напевно, ближче до англійського слова, але використовується в першу чергу в колективному контексті. Це пояснює те, що навіть у Франції, де дуже неохоче вдаються до англійських слів, слово *лідер* міцно увійшло політичну літературу [7, с. 16-17].

На теренах України дефініція *лідер* застосовується орієнтовно після 1920-х років в окремих сферах буття (політика, профспілки, спорт, тощо). У сучасній Україні Класифікатор професій ДК 003:2010 посаду “*лідер*” згадує лише один раз (група 1141.1 – Вища посадова особа політичної партії) між посадами “*президент*” і “*керівник*” (*керівник* у ДК 003 згадується 178 разів, *президент* – 25, *начальник* – 380 разів). Отже, актуалізація вивчення аспектів застосування у професійній сфері в Україні дефініції *лідер* стає все більш виразно нагальною.

В останні роки і в Україні увага з боку держави до формування корпусу ефективних *лідерів* суттєво активізувалася. У 2018 р. Кабінет Міністрів України запровадив бюджетну підтримку громадської організації “Українська академія *лідерства*” (постанова № 384). У 2021 р. розпорядженням Президента України № 590 на перше місце серед вимог до компетентності *керівників* була поставлена їх здатність до *лідерства*. Проте Стратегія розвитку вищої освіти в Україні на 2022-2032 роки (Розпорядження Кабінету Міністрів України № 286-р, 2022 р.) вказує на негативи неусвідомлення місії *лідерства* у формуванні людського капіталу та згуртуванні суспільства, а також на недостатні обсяги фінансування вищої освіти у частині реалізації найважливіших у підготовці майбутніх *лідерів* програм. Недивно, що Державна антикорупційна програма на 2023-2025 роки (постанова Кабінету Міністрів України № 220, 2023 р.) вказує: відсутність *лідерської* позиції керівника обумовлена недостатнім розумінням ним чинних вимог антикорупційного законодавства щодо своєї *лідерської* місії.

У працях Лі Куан Ю [8-9], то там слово *лідер* згадується 444 рази, слово *президент* – 468, *керівник* – 268 разів. Одночасно Лі Куан Ю чітко розрізняє *політика* (хоче стати відомим і здобути високу посаду і, досягнувши цього, пишається своїм статусом), *лідера* (має місію, прагне влади, тому що хоче виконати певні завдання), і *державного діяча* (не тільки зумів прийти до влади та виконати свої завдання, а й передав справи гідному наступнику), тобто *процвітаючі та здібні керівники* не тотожні *природженим політичним лідерам*.

На думку У. Демінга, через те, що ми знаходимося в новій економічній ері, менеджмент має прийняти виклик та усвідомити свою відповідальність, ставши *лідером змін* [10, с. 102]. Але М. Мескон із колегами стверджує: незважаючи на те, що поведінковий підхід просунув вивчення *лідерства*, зосередивши увагу на фактичній поведінці *керівника*, який бажає спонукати людей на досягнення цілей організації, його основний недолік полягав у тенденції виходити з припущення, що існує один оптимальний стиль *керівництва*, хоча в дійсності оптимальний стиль *лідерства*

змінюється в залежності від ситуації [11, с. 613]. Все це важливо враховувати в умовах сучасної ери цифровізації, де, наголошує К. Шваб, лінійність мислення багатьох *лідерів* або їх поглиблення в нагальні проблеми не дозволяють їм стратегічно усвідомлювати дизруптивні сили та інновації, що формують наше майбутнє; принцип “переможець отримує все” домінує у відносинах між країнами і всередині них, тим посилюючи соціальну напругу і конфлікти; тому *лідери* урядів, бізнесу та громадянського суспільства, повинні створити гнучкі, побудовані на відповідальності нормативні та законодавчі екосистеми, які сприятимуть інноваціям, мінімізувавши ризики для дійсного забезпечення стабільності та процвітання суспільства [12, с. 8, 60, 81].

Безумовно, розраховувати на перспективи формування корпусу ідеальних *лідерів* на всіх щаблях і у всіх сферах управління навряд чи розумно. Саме на це вказував І. Адізес [13, с. 20]. Стосовно проблеми вибору гарного (неідеального) *лідера* А. Маслоу вказував: підліткові угруповання ніби навмисне висувають у *лідери* найгіршого, а не найкращого зі своїх лав; тобто вони вибирають для себе такого *ватажка*, який поведе їх у нікуди – до розпаду та розвалу, до поразки, а не до перемоги. Найчастіше їх *лідерами* стають параноїдні типи, психопатичні особистості, хвальки. Гарне суспільство, що прагне до розвитку, має навчитися обирати собі *вождів*, які вели б їх до розвитку, чиї реальні здобутки, таланти та можливості переконливо свідчать про готовність до цієї місії. Як допомогти людям зробити правильний добрий вибір? Які політичні структури сприяють висування на високу посаду, наприклад, параноїка? Які політичні структури блокують цю небезпеку чи здатні запобігти неправильному вибору? [14, с. 236].

Одна справа, коли ми дивимося серіал [Pirates of the Caribbean: The Curse of the Black Pearl, USA, 2003], де капітан Джек Горобець пояснює юному Віллу Тернеру, який висловився *Ти або безумець - або геній!*, що *Це дві крайності однієї сутності!*. І зовсім інша справа, коли ми вибираємо для себе керівника. Хоча теза Джека Горобця [*Бери все і не віддавай нічого!*] вказує на лінійність його мислення (згідно з вищезгаданим принципом від К. Шваба). Ось тут бере початок найскладніший момент буття, який Джек Горобець формулює таким чином: *Насправді, важливо лише одне: щоб людина може, і щоб вона не може!* По суті, він показав себе прихильником двох старовинних фундаментальних принципів: 1) пізнай самого себе і 2) нічого понад міри. Але ж героїня іншого фільму [Alice Through the Looking Glass, USA, 2016], яка, до речі, також була капітаном корабля, на застереження *Тут пройти неможливо!* відповіла: *Ви ж знаєте мої погляди щодо цього слова! Якщо вірити в себе, то неможливе виявиться здійсненним.* Інакше кажучи, Джек Горобець, хоча виглядає як такий собі брутальний авантюрист, в дійсності є типовим конформістом, тоді як Аліса виступає як типовий нон-конформіст. Дуже нагадує історію з Адамом та Євою!

Як відомо, Платон розглядав тернарну конструкцію владного механізму, яка складалася з 1) законів неписаних (звичаєве право), 2) законів писаних (юридичне право і 3) мистецтва правителя (сила мистецтва ставиться вище законів) [15, с. 48-51]. Але ж в інших працях він стверджує, що досвідчений корабельний керманіч добре знає, що в його справі *можливе*, а що *неможливе*, за одне він береться, а за друге й не думає, крім того, він здатний виправити якусь власну випадкову помилку [16, с. 46]. На думку А. Маслоу, ми маємо виростити нову породу людей – імпровізаторів, здатних приймати блискавичні, творчі рішення; необхідно зрозуміти, що сьогодні людина, яку ми називаємо “умілою” або “підготовленою” або “розумною”, повинна являти собою щось інше, відмінне від того, як ми тлумачили раніше ці поняття: на заваді цьому може стояти відірваний від дійсності перфекціонізм (прагнення

недосяжного неминуче призводить до невдачі, та – до розчарування, і в результаті людина падає духом, занурюється в безвихідну апатію або стає ворожим до всіляких надій і до всіляких дій). Отже, перфекціонізм часто лежить в основі активної ворожості до мрії про досконалість. Людина, не дочекавшись здійснення нездійсненого, вважатиме *неможливим* будь-яке поліпшення [14, с. 111, 230].

Якщо ж виходити з тези П. Друкера, згідно з якою *лідерство* ґрунтується на здатності *лідера* робити щось, непосильне чи *неможливе для інших* [17, с. 73], то дихотомія “можливе-неможливе” переходить в абсолютно реалістичну площину. Безумовно, завжди треба, як наголошує Дж. Малган, враховувати те, що кожна властива *лідерові* риса здатна обернутися своєю протилежністю; нерідко наполегливість переростає у впертість, а здатність *керівників* заражати своїм оптимізмом інших людей часом призводить до запаморочення від успіхів та необачних вчинків, і відвага легко переростає у нерозсудливість [18, с. 415].

Загальновідомою є формула Геракліта: прихована гармонія сильніша за гармонію явну. Аналогічне знаходимо і у Біблії: “Хто уста свої стереже, той душу свою береже, а хто губи свої розпускає, на того погибіль” [Прит. 13: 3]; “провадити мудрістю серце своє, держатись глупоти, поки побачу, що ж добре для людських синів, що робили б під небом за короткого часу свого життя”; “не роби себе мудрим над міру: пощо нищити маєш себе?” [Еккл. 2: 3; 7: 16]. Такий підхід визнає й А. Менегетті, який вважає, що мудрець це природний *лідер*, який, незважаючи на здатність перемагати, завжди лишається в тіні. Така його позиція обумовлена об’єктивними обставинами: все різноманіття доріг, що ведуть по життю, зводиться до двох напрямів: мораль системи та мораль буття; мораль системи тисне тим сильніше, чим вищий рівень самореалізації людини. Поки ми ходимо до школи, нас хвалять за правильно виконані завдання. Коли ж хтось стає *лідером*, він перетворюється на об’єкт найбезпідставніших нападок. В ім’я системи маса слабких у моральному та цивільному відношенні людей переслідує того, хто піднявся над ними: помста за власні екзистенційні невдачі. Для них кожен, хто їм не рівний, винен у цьому. Тому найбільші проекти народжуються завдяки *мовчанню лідера*, яке захищає його від систематичної декапітації (від італ. *sapo* – вождь, глава; буквально “обезголовлення”) всіх, хто прагне політичного чи економічного протагонізму [19, с. 31, 41; 20, с. 38, 181].

Висновки. Наведений вище матеріал дає підстави стверджувати наступне:

* світовий досвід незаперечно доводить, що прогресивні зрушення у будь-яких учасників господарських відносин обумовлені професійною досконалістю управлінських кадрів, де важливу роль відіграє активізація *лідерської* складової, хоча дефініція *лідер* в Україні чекає на узгодження з англомовним прототипом;

* актуалізація вивчення кола аспектів застосування у професійній сфері в Україні дефініції *лідер* стає все більш виразно нагальною, але на рівні правових її актів масштаб практичного використання дефініції *лідер* поки є несуттєвим;

* феномен *лідерства* в усі часи привертав и продовжує привертати увагу провідних політиків, бізнесменів, фахівців і вчених; цифровізація управління змінює лінійність мислення *лідерів* на стратегічність інноваційних пріоритетів;

* діяльність *лідерів* здійснюється у континуумі “можливе-неможливе”, що робить їх гібридом конформіст/нонконформіст та унеможлиблює формування корпусу ідеальних *лідерів* на всіх щаблях і у всіх сферах управління та влади;

* вади буттєвого середовища *лідерів* ускладнює професійну їх *капітацію* та створює ризики їх кар’єрної *декапітації*, що потребує застосування режимів *виживання* на засадах маскування власних стратегічних і тактичних цілей та засобів їх практичної реалізації (гармонізація моралі буття й моралі системи).

Список використаних джерел:

1. Древнекитайская философия. Тексты в 2-х т. Т.2. М.: Мысль, .
2. Лебон Г. Психология народов и масс / СПб.: Макет, 1995. 179 с.
3. Сковорода Г. Сочинения в двух томах. Т. 2. М.: «Мысль», 1973.
4. Шевченко Т.Г. Юродивий.
5. Донцов Дм. Дух нашої давнини. 2-ге вид. / Мюнхен-Монтреаль, 1951.
6. Курс для высшего управленческого персонала / Сокр. пер. амер. изд., представленного Прентис-Холлом. М.: Экономика, 1970.
7. Блондель Ж. Политическое лидерство / Пер. с фр. М.: РАУ, 1992. 135 с.
8. Ли Куан Ю. Сингапурская история: из «третьего мира» – в «первый» / Ли Куан Ю ; Пер. с англ. М.: МГИМО (У) МИД России, 2005 867 с.
9. Ли Куан Ю. The Straits Times, Singapore Press Holdings Limited, 2013.
10. Деминг У.Эдвард. Новая экономика / [Пер. с англ. Т.Гуреш]. М.: Экономика, 2008. 208 с.
11. Мескон М., Альберт М., Хедоури Ф. Основы менеджмента / Пер. с англ. М.: «Дело», 2004
12. Шваб Клаус. Четвертая промышленная революция / Пер. с англ. М.: Форм, 2016. 208 с.
13. Адизес И. Идеальный руководитель / Пер. с англ. М.: АББ, 2007 262 с.
14. Маслоу А. Дальние пределы человеческой психики / Пер. с англ. СПб.: Евразия, 1999. 432 с.
15. Платон. Собр. соч в 4 т. Т. 4/Пер. с др.-греч.; М.: Мысль, 1994.
16. Платон. Держава / Пер. з давньогр. Д. Коваль. К.: Основи, 2000. 355 с.
17. Друкер, Питер. Ф. Задачи менеджмента в XXI веке. / Пер. с англ. М.: Вильямс, 2003. 272 с.
18. Малган Дж. Искусство государственной стратегии / Пер. с англ. М.: Изд-во Ин-та Гайдара, 2011. 469 с.
19. Менегетти А. Мудрец и искусство жизни / Пер. с итал. Пермь: «Хортон Лимитед», 1993. 46 с.
20. Менегетти А. Психология лидера / Пер. с итал. Изд. 4-е, дополн. М: ННБФ «Онтопсихология», 2004. 256 с.

РЕКОМЕНДАЦІЇ З ПІДВИЩЕННЯ ПРОДУКТИВНОСТІ ПРАЦІ ПЕРСОНАЛУ ЗАКЛАДУ ОХОРОНИ ЗДОРОВ'Я

Аліфіренко Наталія Олександрівна

здобувач вищої освіти гуманітарно-педагогічного факультету
Національний університет біоресурсів і природокористування України, Україна

Кубіцький Сергій Олегович

ORCID ID: 0000-0002-7691-8606

канд. пед. наук, професор,

завідувач кафедри управління та освітніх технологій

Національний університет біоресурсів і природокористування України, Україна

Проблеми управління персоналом закладів охорони здоров'я часто зумовлені відсутністю двостороннього зв'язку результатів діяльності з реальним клієнтом – споживачем послуг закладів охорони здоров'я, оскільки вся увага менеджерів націлена на внутрішнього клієнта або персонал організації (як-от, покращення професійної підготовки, створення програм мотивації, тощо). Зміна ситуації у визначеній проблемі потребує створення механізму виміру продуктивності праці на рівні робочого місця, структурного підрозділу, закладів охорони здоров'я загалом; формування в закладі охорони здоров'я системи управління підвищенням продуктивності праці як однієї з функцій служби керування персоналом [9].

На основі проведеного аналізу літератури та ґрунтуючись на результатах емпіричного дослідження нами було здійснено спробу сформулювати рекомендації менеджерам медичної сфери щодо підвищення продуктивності праці персоналу закладу охорони здоров'я.

Менеджмент у сфері охорони здоров'я пов'язаний з прийняттям рішень на основі науково обґрунтованих можливостей аналізу організації в ефективному використанні ресурсів у часі й просторі, щоб забезпечити достатню кількість і якість послуг у сфері охорони здоров'я для задоволення медико-санітарних потреб громадян і суспільства [2; 7; 10; 11]. Тобто, до функцій менеджера з управління людськими ресурсами закладу охорони здоров'я окрім функцій кадрового планування; аналізу і проектування посад; підбору, відбору і призначення співробітників; оцінювання ефективності; навчання і розвитку трудових кадрів, а також їх мотивація, безпека й охорона праці; регулювання трудових відносин і звільнення належить діяльність з визначення продуктивності праці (як індивідуальної, так і групової) та відповідна корекція ситуації. Для здійснення означеної діяльності менеджери потребують рекомендацій, що варто врахувати у процесі оцінювання та підвищення продуктивності праці співробітників закладу охорони здоров'я.

На європейському рівні рекомендації Ради Європи пропонують урядам створювати сприятливі умови в юридичній і податковій системі для фінансування і управління неурядовими медичними організаціями, які здійснюють моніторинг, аналіз і корекцію продуктивності діяльності закладів охорони здоров'я, а також корекцію якості медичних послуг у них. Відповідно, бюджет у галузі охорони здоров'я повинен включати статті для підтримки діяльності таких організацій. Відповідно, першою сформульованою нами рекомендацією може бути: 1) налагодження партнерської діяльності з неурядовими медичними організаціями, об'єднаннями пацієнтів і громадськістю об'єднаних територіальних громад задля контролю якості медичних послуг і ефективності роботи медичного персоналу.

У дослідженні науковців [3; 4; 12; 13] зазначається, що галузь охорони здоров'я є пріоритетною для реформування в сучасних соціально-економічних умовах. Зміна цінностей, парадигми і ідеології надання медичної допомоги вимагають змін від управління закладами охорони здоров'я. На думку дослідників, разом із цими змінами повинна бути впроваджена нова система управління закладами охорони здоров'я на активну, відкриту, практичну, послідовну, конструктивну, усвідомлену і цілеспрямовану, комплексну, гнучку, демократичну та засновану на сучасній кадровій концепції політику управління людськими ресурсами [4; 8]. Ефективність діяльності менеджерів медичних організацій оцінюють у результаті досягнення закладами охорони здоров'я цільових індикаторів, серед яких компетентність менеджера є одним з домінуючих факторів успішного виконання поставлених завдань. Однак, оцінювання буде ефективним лише за умови обґрунтованих цілей і науково сформованого інструментарію для оцінювання. З огляду на це, другою і третьою рекомендацією повинно бути: 2) *побудова стратегії та реалістичних для упровадження ціннісних засад діяльності закладу охорони здоров'я, що враховуватимуть методи оцінки та підвищення продуктивності праці персоналу*; 3) *у процесі оцінювання рівня продуктивності праці персоналу користуватися перевіреним діагностичним інструментарієм і методами оцінювання*.

Для подальшого вдосконалення системи управління персоналом у закладах охорони здоров'я дослідники В. Ровенська й Є. Саржевська пропонують такі кроки:

1) усвідомлене й цілеспрямоване використання менеджерами закладів охорони здоров'я таких складових технологій управління кадрами, як їх відбір і найм, періодичне оцінювання діяльності, навчання на робочому місці, трудова адаптація та мотивація, службово-професійне просування, вивільнення персоналу;

2) застосування методології відбору і найму кадрів, орієнтоване не тільки на оцінювання кваліфікації працівника, а й врахування його професійних якостей (знання, вміння, навички), особистісних характеристик, соціально-демографічних характеристик і соціально-побутових потреб, фізичного розвитку і зовнішнього вигляду;

3) проведення ділового оцінювання медичного персоналу за допомогою спеціальних методик, що дозволяє оцінювати не тільки дотримання норм (стандартів) кількості та якості праці, а й дотримання певних вимог технології трудового процесу;

4) використання морально-психологічних і матеріальних способів трудової мотивації працівників; створення такої форми оплати праці, яка дозволить значною мірою відійти від дуже поширеного в даний час принципу матеріальної зацікавленості («пропрацював більше – отримав більше») і наблизитися до принципу матеріальної залежності («скільки заробив – стільки й отримав»);

5) побудова організаційно-методичної роботи будь-якого медичного закладу як специфічної сфери соціально-маркетингової діяльності, спрямованої, з одного боку, на збір, опрацювання, аналіз даних, що знижують невизначеність при прийнятті управлінських рішень, а з іншого – на забезпечення управління персоналом організації, що включає дослідження потреб персоналу, його мотивацію, професійне зростання;

6) для реалізації всіх вищевикладених рекомендацій доцільно і необхідно проводити тематичні цикли удосконалення працівників кадрових служб і керівників установ та органів охорони здоров'я [11].

Виходячи з напрацювань дослідників ми формулюємо наступні рекомендації: 4) *створення обґрунтованої та дієвої системи мотивації працівників закладу охорони здоров'я з урахуванням їх показників продуктивності праці*; 5) *забезпечити навчання управлінців щодо методів і засобів оцінювання продуктивності праці персоналу з урахуванням об'єктивних і суб'єктивних умов*; 6) *у процесі працевлаштування фахівців*

враховувати не лише кваліфікаційні вимоги до певної посади, але їх особистісні риси, що впливають на характер комунікацій в колективі.

Загалом, під час підбору медичних працівників необхідно визначити рівень їх знань про: нормативно-правову базу у сфері праці та охорони здоров'я; правил і норм охорони праці, техніку безпеки, виробничу санітарію та протипожежний захист; санітарно-епідемічні норми; основи судово-медичної експертної справи; сучасні методи діагностики, лікування та лікарського забезпечення пацієнтів; методи надання невідкладної медичної допомоги; способи взаємодії з іншими спеціалістами, різними профільними службами, установами, організаціями, зокрема зі страховими компаніями; володіння теоретичними знаннями та практичними навичками за своєю спеціальністю (зокрема з анатомії, фізіології, патології, фармакології) з питань діагностичної, лікувальної, профілактичної та організаційної роботи; правил внутрішнього трудового розпорядку; положень про охорону конфіденційної інформації підприємства та медичної таємниці пацієнтів; юридичної відповідальності за неналежне виконання своїх посадових (чи професійних) обов'язків, яке спричинило заподіяння шкоди пацієнтам чи підприємству тощо [1; 4; 5].

Г. Корицький і М. Чорна у своїх дослідженнях пропонують такі рекомендації управлінцям закладів охорони здоров'я:

- визначати роль і місце штатного розкладу при введенні ефективного контракту, організувати сучасний підхід до організації системи нормування праці в лікувально-профілактичному закладі;

- проаналізувати діючу нормативно-правову базу з питань праці та можливості її повноцінного використання в практиці охорони здоров'я;

- ознайомитися із сучасною номенклатурою посад медичних працівників, кваліфікаційними вимогами, професійними стандартами і новою системою акредитації;

- оцінити забезпеченість організації медичними кадрами відповідно до нормативів;

- впровадити ефективні методи управління кадрами і розрахунку потреби в працівниках з урахуванням ролі медичного персоналу в лікувально-діагностичному процесі, програми державних гарантій, видів і умов пропонованої установою медичної допомоги населенню;

- за необхідності вносити корективи в прийнятну систему оплати праці, методи розрахунку фонду заробітної плати, структуру зарплати працівників;

- встановити компенсаційні виплати та посадові оклади відповідно до вимог діючих правових норм у системі охорони здоров'я;

- визначити пріоритети діяльності медичної організації в умовах економічної кризи, розробити програми мотивації працівників;

- вибрати найбільш адекватні й такі, що відповідають цілям і завданням організації показники, умови і критерії нарахування медичним працівникам стимулюючої частини оплати праці [6].

У процесі емпіричного дослідження нами було визначено потребу у профілактиці емоційного вигорання фахівців, що відображено нами у наступній рекомендації: *7) упровадити систему профілактики і корекції емоційного вигорання фахівців закладів охорони здоров'я, що враховуватиме навчання конструктивній взаємодії у ситуації конфлікту.*

Таким чином, нами сформульовані рекомендації з підвищення продуктивності праці персоналу закладу охорони здоров'я: 1) налагодження партнерської діяльності з неурядовими медичними організаціями, об'єднаннями пацієнтів і громадськістю об'єднаних територіальних громад задля контролю якості медичних послуг і ефективності роботи медичного персоналу; 2) побудова стратегії та реалістичних для

упровадження ціннісних засад діяльності закладу охорони здоров'я, що враховуватимуть методи оцінки та підвищення продуктивності праці персоналу; 3) у процесі оцінювання рівня продуктивності праці персоналу користуватися перевіреним діагностичним інструментарієм і методами оцінювання; 4) створення обґрунтованої та дієвої системи мотивації працівників закладу охорони здоров'я з урахуванням їх показників продуктивності праці; 5) забезпечити навчання управлінців щодо методів і засобів оцінювання продуктивності праці персоналу з урахуванням об'єктивних і суб'єктивних умов; 6) у процесі працевлаштування фахівців враховувати не лише кваліфікаційні вимоги до певної посади, але їх особистісні риси, що впливають на характер комунікацій в колективі; 7) упровадити систему профілактики і корекції емоційного вигорання фахівців закладів охорони здоров'я, що враховуватиме навчання конструктивній взаємодії у ситуації конфлікту.

Упровадження означених рекомендацій у процес управління персоналом закладу охорони здоров'я дозволить мотивувати співробітників до продуктивної діяльності; покращити якість медичної допомоги і медичних послуг, що надаються закладом; забезпечити конкурентоспроможність закладу охорони здоров'я; сформувати позитивний імідж закладу в очах громадськості.

Список використаних джерел:

1. Базелюк В.Г., Кубіцький С.О., Михайліченко М.В., Михнюк С.В. (2022). Техніка управлінської діяльності : навчальний посібник. К.: Міленіум, 424 с.
2. Баєва О.В. (2008). Менеджмент у галузі охорони здоров'я. К.: Центр учбової літератури. 640 с.
3. Борщ В.І. (2019). Сучасна парадигма системи управління персоналом закладу охорони здоров'я. *Проблеми системного підходу в економіці*. Вип. 1 (1). С. 73-79.
4. Граціотова Г.О., Ясіновська М. О. (2020). Управління персоналом та підвищення кадрового потенціалу закладів охорони здоров'я України в умовах Європейської інтеграції. *Економіка: реалії часу. Науковий журнал*. № 6 (52). С. 25-34.
5. Гречаник С., Гречаник Н. (2022). До питання про формування емоційно-етичної компетентності особистості: зарубіжний досвід. *Наука і техніка сьогодні*. Вип. 6. С. 158-166.
6. Корицький Г., Чорна М. Механізм управління персоналом закладу охорони здоров'я. <http://dspace.wunu.edu.ua/bitstream/316497/38639/1/86.pdf>
7. Кубіцький С.О., Неділько Н.В. (2010). Особливості професійної комунікативної взаємодії майбутніх медпрацівників. *Вісник Національної академії оборони України: Зб-к наук. праць*. К.: НАОУ, Вип. 2 (15). С. 49-55.
8. Кубіцький С.О. (1999). Підходи до оцінювання ефективності підготовки майбутніх офіцерів та їх сутність. *Збірник наукових праць «Соціалізація особистості»*. К.: Вид-во НПУ ім. Драгоманова, Спец. випуск. С. 170-180.
9. Матвієнко А.С. Продуктивність праці в системі управління персоналом. *Механізм регулювання економіки*, 2005, № 3. С. 150-159.
10. Молнар І.М., Кубіцький С.О. (2023). Рекомендації щодо удосконалення технологій добору персоналу в заклади охорони здоров'я. *Міжгалузеві диспути: динаміка та розвиток сучасних наукових досліджень: матеріали III Міжнародної наукової конференції*, м. Хмельницький, 27 січня, 2023 р. / Міжнародний центр наукових досліджень. Вінниця: Європейська наукова платформа, С. 121-128.
11. Ровенська В.В., Саржевська Є.О. Управління персоналом закладів охорони здоров'я в нових умовах господарювання та перспективи розвитку в Україні. *Економічний вісник Донбасу*. 2019. № 3 (57). С. 162-168.
12. Ураскій Ю.А., Кубіцький С.О. (2020). Роль лідера в мотивації персоналу. *Вісник Чернівецького торговельно-економічного інституту*. Чернівці: ЧТЕІ КНТЕУ, Вип. I-II (77-78). Економічні науки. С. 325-338.
13. Шумілова І.Ф. (2016). Самоосвіта студентів з питань формування загальнокультурної компетентності. *Наукові записки Бердянського державного педагогічного університету. Сер.: Педагогічні науки*. Вип. 1. С. 318-328.

СЕКЦІЯ V. МІЖНАРОДНІ ВІДНОСИНИ

ГЕОПОЛІТИЧНИЙ ВИБІР КРАЇН БАЛТІЇ

Гольцов Андрій Геннадійович

доктор політичних наук,

доцент кафедри філософії та міжнародної комунікації

Національний університет біоресурсів і природокористування України, Україна

Країни Балтії (Естонія, Латвія та Литва), порівняно з іншими колишніми республіками СРСР, вже значною мірою втратили типові пострадянські риси. Після руйнації СРСР вони зробили свій геополітичний вибір – приєдналися до «Заходу». Ці країни перебувають у потенційній небезпеці від неоімперської геостратегії РФ. Держави Балтії постають як «форпост» НАТО на кордонах з Росією. Вони активно підтримують Україну в її протистоянні російській агресії.

Узбережжя Балтійського моря відіграло вагомий роль у стратегічних планах Московської держави принаймні з XVI ст., коли Іван IV (Грозний) розв'язав невдалу для своєї держави Лівонську війну за здобуття широкого виходу до цього моря. У XVII ст. державою-гегемоном в басейні Балтійського моря стала Швеція, яка встановила свій геополітичний контроль над значною частиною його узбережжя. Внаслідок успішного для Росії закінчення Північної війни в 1721 р. за Ніштадтським договором вона отримала, крім інших територій, Естляндію та велику частину Ліфляндії. На герцогство Курляндія та Семігалія, що формально перебувало у васальній залежності від Речі Посполитої, російський вплив протягом XVIII ст. дедалі більше посилювався. Внаслідок третього поділу Речі Посполитої в 1795 р. території Курляндського герцогства та Литви увійшли до складу Російської імперії.

Під час Першої світової війни, наприкінці 1917 р., значна частина території Балтії була завойована німецькими військами, а за Брестським миром від 3 березня 1918 р. Радянська Росія поступилася на користь Германії всією Прибалтикою. За умов німецької окупації 16 лютого 1918 р. Литовська Таріба ухвалила «Акт про незалежність» Литви, яку навіть спробували перетворити на маріонеткову прогерманську монархію (королівство). На теренах Естонії незалежну республіку проголосили ще 24 лютого 1918 р., проте національне естонське державотворення припинила німецька окупація. Геополітичним інтересам Германської імперії відповідало створення Балтійського герцогства.

Одразу після поразки Четвертого союзу у війні з Антантою керівництво Радянської Росії скористалося зручною нагодою і Постановою ВЦВК від 13 листопада 1918 р. анулювало Брестський мир. Радянська Росія розпочала експансію на прибалтійські землі задля «звільнення» тамтешніх трудящих, сподіваючись створити в Прибалтиці маріонеткові радянські республіки. Деградація германського окупаційного режиму сприяла успіху визвольної боротьби прибалтійських народів. Ще 2 листопада 1918 р. було відновлено Литовську Республіку, в Естонії 12 листопада формується Тимчасовий уряд, 18 листопада проголошується Латвійська Республіка. Безпосередня загроза радянської окупації стимулювала консолідацію в прибалтійських країнах націоналістичних сил. За дуже складних умов вони

спромоглися здобути підтримку значної частини населення й організувати опір радянській експансії. Республіки Прибалтики раціонально скористалися громадянською війною в Росії, а також радянсько-польською війною для ствердження своєї незалежності. Варто також відзначити певну допомогу з боку держав Антанти. 21 вересня 1921 р. усі три країни Балтії стали членами Ліги Націй, їхнє міжнародно-правове визнання не викликало сумнівів. Провідні держави Антанти з прагматичних геополітичних міркувань долучили країни Балтії до «санітарного кордону» для захисту від Радянської Росії.

За умов стрімкого зростання могутності Третього рейху актуалізувалася геополітична конкуренція між ним та СРСР з приводу територій невеличких прибалтійських країн. Щодо останніх названі великі геополітичні «гравці» вдавалися до прямого тиску, шантажу та ультиматумів. Так, внаслідок ультиматуму Германії Литва в березні 1939 р. змушена була поступитися на її користь Мемельською областю («Мемельландом»). Невдовзі геополітичний компроміс між Москвою та Берліном був досягнутий, що знайшло відображення в секретних протоколах до пакту Молотова-Ріббентропа від 23 серпня 1939 р., де північний кордон Литви слугував в якості межі, що розділяла «сфери інтересів» СРСР та Германії.

На початку Другої світової війни, після «розчленування» Польщі, 28 вересня 1939 р. між СРСР та Третім рейхом був укладений Договір про дружбу та кордони, за секретним протоколом до якого більша частина Литви потрапила до радянської сфери впливу. Таким чином, країни Балтії виявилися фактично беззахисними перед радянською експансією. Західні держави, зайняті війною з Рейхом, не мали змоги надати їм якоїсь допомоги. Вже восени 1939 р. Радянський Союз в ультимативній формі нав'язав тодішнім урядам країн Балтії договори щодо спільного захисту їхньої безпеки. Згідно з укладеними договорами, на території Естонії, Латвії та Литви було введено обмежені військові контингенти СРСР, які взяли під контроль низку стратегічно важливих об'єктів. 14 червня 1940 р. Кремль висунув ультиматум Литві, а 16 червня – Естонії та Латвії, після чого на їхні території було введено Червону армію. 21 липня 1940 р. в країнах Прибалтики були проголошені радянські соціалістичні республіки, які звернулися до Москви з проханням щодо вступу до СРСР. І вже на початку серпня 1940 р. відбулося офіційне приєднання до складу СРСР Естонії, Латвії та Литви в якості союзних республік.

Після Другої світової війни прибалтійські республіки залишилися у складі СРСР. У нелегальній суспільній думці населення країн Балтії укорінилися позитивні геополітичні образи власних суверенних держав і спільний негативний образ Радянського Союзу як уособлення тоталітарної імперії, що окупувала їх і силоміць включила до свого складу. Під час «перебудови» в Естонії, Латвії та Литві націонал-патріотичні сили розпочали боротьбу за відновлення незалежності. Ці визвольні рухи (народні фронти) отримали підтримку з боку держав Заходу, де геополітичні образи невеличких суверенних прибалтійських країн, поглинутих СРСР під час трансформацій європейського геополітичного порядку в 1940-х рр., сприймалися цілком органічно. Наприкінці 1980-х рр. народні фронти вже домінували у політикумі країн Балтії, на виборах до парламентів (тоді Верховних Рад) перемогли комуністів і зробили свою боротьбу за відновлення незалежності легітимною. На підставі результатів референдуму в Литві (незалежність підтримали 90,5% населення) 11 березня 1990 р. було оголошено про відновлення незалежності Литовської Республіки. 4 травня 1990 р. Верховна Рада Латвійської РСР ухвалила Декларацію щодо відновлення державної незалежності Латвійської Республіки, а також її Конституції (1922 р.). Верховна Рада Естонської РСР 8 травня 1990 р. ухвалила закон

щодо відновлення дії Конституції Естонської Республіки (незалежної держави). Таким чином, країни Прибалтики де-юре відновили свою незалежність, що не було визнано союзним «центром». Але в серпні 1991 р. вони стали незалежними і де-юре, і де-факто.

Після відновлення незалежності у суспільній свідомості населення країн Балтії переважала ідея «повернення до Європи» і, відповідно, дистанціювання від Росії. Євроінтеграційні та євроатлантичні прагнення країн Балтії були підтримані переважною більшістю західних держав. Для Естонії, Латвії та Литви вступ до НАТО та ЄС в 2004 р. мав насамперед геополітичний сенс, означаючи гарантії їхньої національної безпеки, а також відповідав нагальним геоекономічним інтересам.

Прибалтійські країни нині вирізняються вразливим геополітичним положенням, і для них загрози з боку Росії є, дійсно, екзистенціальними. За експертними оцінками, саме держави Балтії як союзники НАТО, найбільш незахищені та вразливі щодо російського нападу [1, р. 42]. У 2014 р. в Естонії та Латвії небезпека виникнення конфлікту за «кримським сценарієм» розглядалася як актуальна. Протягом наступних років країнами Балтії були терміново вжиті численні заходи щодо підвищення своєї обороноздатності, проте їхні власні можливості захистити себе є досить обмеженими. Прибалтійські держави орієнтуються на підтримку США як головної захисниці їхньої безпеки. Зі свого боку, впливові американські кола вважають за необхідне трактувати захист безпеки країн Балтії як життєві інтереси США [3].

НАТО вжив низку заходів щодо зміцнення свого східного «форпосту». Було здійснено дислокацію батальйонних груп підвищеної боєготовності: у Латвії – батальйон Канади, в Естонії – Великої Британії та в Литві – Німеччини. У принципі, така стратегія Альянсу щодо дислокації в країнах Балтії декількох батальйонів, які за умов кризи можуть бути посилені додатковими військами, може виглядати як «нестійка» [2, р. 13]. Згадані батальйонні групи мають лише обмежене тактичне значення, проте в разі воєнних дій неминуче зіткнення російських військ безпосередньо з військами провідних держав-членів НАТО є для РФ занадто ризикованим. Захист Балтії, безумовно, є одним з вагомих викликів для Альянсу [1, р. 42]. Сили союзників надають дієву допомогу Естонії Латвії та Литві в захисті їхніх аероторій та акваторій.

Країни Балтії заінтересовані в посиленні НАТО та збільшенні військових контингентів країн-союзників на своїх територіях. З геостратегічного погляду, країнам Альянсу варто зосередити в Балтійському регіоні значно потужніші, ніж нині, контингенти сухопутних сил, а також розмістити нові військово-морські та авіаційні бази. Геополітичним інтересам країн Балтії відповідає військово-політична інтеграція країн у Балто-Чорноморському регіоні за участі України. Історія початку ХХІ ст. наочно засвідчила правильність геополітичного вибору країн Балтії. Їхній досвід європейської та євроатлантичної інтеграції становить суттєву користь для України.

Список використаних джерел:

1. Rumer E. *Russia and the Security of Europe*. Washington, DC: Carnegie Endowment for International Peace, 2016. 56 p.
2. Van Herpen M. *Russia's Nuclear Threats and the Security of the Baltic States*. *Cicero Foundation Great Debate Paper*. 2016. No 16/05. 24 p.
3. Wilson D., Nordenman M. *A US Strategy for Building Defense and Deterrence in the Baltic States*. *Atlantic Council*. 2016. June 3. URL: http://www.atlanticcouncil.org/images/publications/A_US_Strategy_for_Building_Defense_and_Deterrence_web_060516.pdf

СЕКЦІЯ VI. ПРАВО ТА МІЖНАРОДНЕ ПРАВО

ЗАБЕЗПЕЧЕННЯ ПРАВА ЛЮДИНИ – ПРІОРИТЕТ СОЦІАЛЬНОЇ ДЕРЖАВИ

Гайдамака В. О.

аспірантка кафедри права Європейського Союзу
Національний юридичний університет імені Ярослава Мудрого, Україна

Права людини та роль, яку вони відіграють у становленні та функціонуванні соціальної держави неможливо заперечувати. Для багатьох науковців дане питання було в межах їх наукового інтересу, проте правам людини у соціальному виміру європейської інтеграції присвячено значно менше уваги. Соціальна держава є тим інститутом суспільства, який становиться на захист основних прав людини найбільш уразливих груп населення. «Соціальність» держави виступає важливим напрямком забезпечення соціальної захищеності громадян в умовах розвитку ринкової економіки і здійснюється шляхом формування особливої «ділянки» об'єктивного юридичного права – так званого соціального права – і відповідної галузі законодавства (соціального законодавства) [1, с. 55-70].

Традиційно точкою відліку в історії формування соціального законодавства вважається елизаветинський Закон про бідність, що набрав чинності в Англії 1601 р. Відповідно до цього закону виділялися три категорії одержувачів допомоги: здорові; безпорадні; неповнолітні. Цей закон забороняв надавати допомогу тим нужденним, чий родичі могли їх забезпечувати. Закон був ухвалений англійським парламентом, а виконувати його повинні були міські або комунальні округи. На ці цілі витрачалися кошти, отримані у вигляді пожертвувань, податків на землю і будинки, церковної десятини. На допомогу округу могли розраховувати лише ті, хто мешкав у ньому не менше трьох років.

Відповідно до Закону був запроваджений стандарт соціальної допомоги, що її надавав уряд Великобританії, який проіснував 300 років [2].

Обсяг прав і свобод людини, рівень їх гарантованості залежать від ступеня розвиненості держави і права, стану, який має особистість в суспільному і державному житті. Держава і право є такими складними соціальними явищами, які протягом останніх двох століть демонструють стійку тенденцію до безперервної еволюції своєї сутності і соціального призначення. Протягом другої половини ХХ ст. розвиток державності країн Заходу відбувався відповідно до концепції демократичної, соціальної правової держави. В рамках цієї концепції право сприймається як міра свободи і відповідальності особистості. Найбільш яскраво це відображено у Загальній декларації прав людини, яка була прийнята ООН (1948 р.). Ухваленням цього історичного документа світове товариство засвідчило, що відтепер головним критерієм оцінки діяльності кожної держави повинно стати ставлення до людини, її життя, честі і гідності, до всього комплексу її прав і свобод [3].

Обов'язок держави із забезпечення гідного (достатнього) рівня життя своїх громадян відображений як у Загальній декларації прав людини (ст. 25), так і в

Міжнародному пакті про економічні, соціальні і культурні права (ст. 11). У першому документі говориться про те, що кожна людина має право на такий життєвий рівень, включаючи їжу, одяг, житло, медичний догляд та необхідне соціальне обслуговування, який є необхідним для підтримання здоров'я і добробуту її самої та її сім'ї, і право на забезпечення в разі безробіття, хвороби, інвалідності, вдовства, старості чи іншого випадку втрати засобів до існування через незалежні від неї обставини. У другому документі закріплено право кожної людини на достатній життєвий рівень для нього та його сім'ї, що включає достатнє харчування, одяг і житло, а також на неухильне поліпшення умов життя. Вагому роль при цьому відіграє міжнародне співробітництво [4; 5]. Ці положення вказують на міжнародний характер питання забезпечення гідного рівня життя людини, що розтлумачує, у свою чергу, гідний як достатній для людини, для її нормального життя, розвитку та взаємодії з навколишнім світом.

Завданням правової держави є вдосконалення юридичних механізмів та інститутів захисту прав і свобод особистості. Створення ж необхідних передумов для захисту, зокрема, економічних, соціальних і культурних прав – це завдання соціальної держави. Таке визначення завдань має умовний характер, оскільки всі категорії прав захищаються державою [1].

Однак таке визначення становить теоретичний і практичний інтерес, оскільки способи захисту прав «другого покоління» – соціально-економічних, культурних – відрізняються від тих, які використовуються для захисту політичних і особистих прав. Визначальним чинником їх відмінності є те, що юридичні механізми захисту соціально-економічних прав повинні підкріплятися певним рівнем економічного розвитку, зростанням виробництва, а в підсумку – всім накопиченим національним багатством.

Правова держава відповідно до закономірностей розвитку громадянського суспільства, підвищення ролі всіх категорій прав людини дедалі більше збагачується соціальними засадами, що значною мірою трансформують її владні функції, мета яких – вирівнювання соціальної нерівності. Чим більше держава бере на себе відповідальності за стан справ у суспільстві, за встановлення принципу справедливості, який в ринкових умовах не може вийти за межі забезпечення кожному індивіду достатнього рівня життя, тим більше вона стверджує себе як соціальна держава.

Правову основу функціонування соціальної держави становлять норми конституції, а також право соціального забезпечення, предметом якого є відносини, що виникають у соціальній сфері у зв'язку з реалізацією громадянином його фізичних (життєвих, вітальних), особистих, культурних та економічних прав, забезпечення яких є обов'язком держави згідно з її конституцією та міжнародно-правовими зобов'язаннями.

Дослідники виділяють три основні функції права соціального забезпечення. По-перше, воно покликане слугувати забезпеченню людської гідності кожного індивіда не тільки через безпеку інституційно-бюрократичного вторгнення, але й у повсякденній боротьбі за гідні людини умови життя. По-друге, це право повинно виступати гарантією рівності громадян у державі, а забезпечити таку рівність неможливо, не реалізуючи ідею благоденства. По-третє, у правовому сенсі воно означає задоволення потреб і розвиток здібностей кожної людини за умови, що цей вільний розвиток індивіда гармонійно поєднується із свободою усіх інших [6].

Тобто, соціальна держава повинна бути соціальною для всіх, а не виконувати функцію інтернату для знедолених. Отже, соціальна держава зобов'язана

забезпечити здоровим і працездатним громадянам можливості і умови працювати, створювати матеріальні та духовні блага, а тим, хто потребує державної допомоги, надати її у повному обсязі за рахунок державних коштів.

У науковій літературі наголошується на зв'язку поняття соціальної держави з системою соціально-економічних прав, закріплених в Конституції України, а тому соціальна держава розуміється як детермінанта конституційного розвитку України [7, с. 93]. Як зазначає Погребняк С. П., соціальна держава забезпечує кожному члену суспільства гідний рівень життя та інші соціальні права і з цією метою перерозподіляє соціальні, економічні та культурні блага відповідно до принципів солідарності, соціальної справедливості та субсидіарності [8, с. 25].

Підбиваючи підсумок, слід зазначити, що соціально-економічні права є не менш важливими за громадянські та політичні, оскільки права та свободи людини є нероздільними та взаємопов'язаними, які лише разом складають єдину систему (наприклад, триваюча місяцями невплата заробітної плати може вилитися в більший конфлікт, який загрожує значними соціально-політичними потрясіннями). Саме права «другого покоління» покликана захищати соціальна держава, приділяючи особливу увагу захисту та забезпеченню цих прав найбільш уразливих груп населення.

Список використаних джерел:

1. Конституційно-правові засади становлення української державності / В. Я. Тацій, Ю. М. Тодика, О. Г. Данильян та ін.; за ред. В. Я. Тація, Ю. М. Тодики. Харків: Право, 2003.
2. Яковюк І. В. Виникнення та розвиток концепції соціальної держави. *Вісник Академії правових наук України*. 2001. № 2. С. 25–34.
3. Яковюк І. В. Розвиток концепції соціально-економічних прав як передумова формування соціальної держави. *Проблеми законності*. Харків : Нац. юрид. акад. України, 1998. Вип. 35. С. 22–27.
4. Ковтун В. І. Соціальні права в аспекті системи прав людини. *Право і суспільство*. 2016. № 3(1). С. 17–21.
5. Битяк Ю. П., Яковюк І. В. Права і свободи людини в умовах глобалізації. *Філософія права і загальна теорія права*. 2013. № 2. С. 92–93.
6. Панкевич О. З. Соціальна держава: проблеми загальної теорії: монографія ; за заг. ред. П. М. Рабіновича. Львів : Львівський юридичний інститут МВС України, 2004. 183 с.
7. Яцкевич І. І. Реалізація соціальних прав людини в умовах формування соціальної держави. Матеріали VI Міжнародної науково-практичної конференції «Малиновські читання», м. Острого, 17 листоп. 2017 р. Острого, 2017. С. 93–94.
8. Погребняк С. Соціальна держава: обґрунтування концепції. *Вісник Академії правових наук України*. 2011. № 2. С. 15–25.

ОСОБЛИВОСТІ ОРГАНІЗАЦІЇ СУДОВО-ЕКСПЕРТНОЇ ДІЯЛЬНОСТІ В НІМЕЧЧИНІ

Лоза Тетяна Василівна

здобувач

Державний податковий університет, Україна

Ефективна організація судово-експертної діяльності є основою всього судочинства. Експертні докази у сфері судової криміналістики відіграють ключову роль у вирішенні багатьох справ, і те, яким чином ці докази обробляються та надходять від місця злочину до суду, має першочергове значення для правильного функціонування системи кримінального правосуддя. Експертні висновки та дослідження, що проводяться в даній галузі, мають вирішальне значення для винесення судових рішень. Якість та достовірність експертних висновків безпосередньо впливають на результат судових справ та на справедливість розгляду юридичних питань, а населення отримує впевненість у судовій системі як важливому інструменті забезпечення правопорядку та справедливості в країні. З урахуванням наведеного, звернення до досвіду європейських країн, пов'язаного з організаційними питаннями, компетенціями та методами роботи судових експертів, буде дуже корисним для покращення організації судово-експертної діяльності в Україні. Це дозволить винести уроки з чужого досвіду як у галузі успішних інновацій, так і у сфері помилок та непорозумінь, допущених при організації судово-експертної діяльності.

Судова експертиза в Німеччині та інших європейських країнах, використовується для розслідування злочинної діяльності, аналізу доказів та підтримки судового переслідування. Роль судового експерта в німецькому кримінальному процесі охоплює широкий спектр обов'язків. Основними аспектами даної діяльності є аналіз матеріальних доказів, проведення лабораторних досліджень (як поверхневих, так і ретельних), а також надання експертних висновків на вимогу.

Сфера діяльності судових експертів у сфері кримінального процесу в Німеччині регулюється розділом VII книги першої Кримінально-процесуального кодексу (Strafprozeßordnung, StPO) [9] (федеральний рівень регулювання). Окремі норми (ст. 161a, 222, 246a, 248, 256 тощо), що стосуються участі експерта в кримінальному судочинстві, містяться і в інших книгах та розділах Кримінально-процесуального кодексу. Регулювання окремих аспектів судово-експертної діяльності перебуває у віданні місцевих адміністрацій (рівень земель). Що стосується державних та громадських службовців, які залучаються в якості експертів, то до них також застосовуються спеціальні положення закону про державну службу. Якщо вони є членами уряду, то до них застосовуються спеціальні правила, встановлені як на федеральному рівні, так і на рівні земель.

Відповідно до ч. 1 ст. 75 StPO експерт є офіційно призначеною або уповноваженою особою, яка за родом своєї професійної діяльності займається наукою, мистецтвом або ремеслом, знання в яких є передумовою для надання висновку [9]. StPO регулює порядок призначення експертів, їх права та обов'язки, обов'язки суду під час призначення експертизи, функції експертних висновків під час розгляду справи, гонорар експерта та інші питання. При цьому законодавець не деталізує процедуру призначення та проведення судової експертизи, структуру постанови про призначення судової експертизи та висновку експерта. Сама ж експертна діяльність, як і в Україні, охоплює широке коло питань, відповідь на які

може дати лише експерт – людина, яка має спеціальні знання, якими суд та інші суб'єкти кримінального процесу не володіють.

Що ж до системи органів, які здійснюють судову експертизу в Німеччині, то вона має свою специфіку. Незважаючи на існуючу в країні систему акредитації, всі судові експертизи здійснюється інститутами судової медицини, які належать, в основному, до державних експертних установ. Судово-медичні розслідування проводяться державними інститутами як на федеральному рівні, так і на рівні земель. Так, Інститут судово-медичної експертизи (КТ), що знаходиться в структурі Федерального управління кримінальної поліції (Das Bundeskriminalamt, ВКА) та Інститут судово-технічної експертизи (LKA KTI), який є центральним відділенням судової експертизи та технологій у складі Департаменту поліції Берліна, в рамках кримінальних розслідувань проводять експертизи для поліцейських дільниць, прокуратури та судів Берліна, а також у якості адміністративної підтримки надають експертну допомогу різним федеральним органам. Результати досліджень надсилаються заявнику у вигляді звітів та експертних висновків (як скорочених, так і повних). Співробітникам не експертних установ судова експертиза в Німеччині не довіряється.

У німецькому законодавстві відсутня згадка про те, що експертні установи мають бути лише державними, внаслідок чого в країні функціонує мережа як державних, так і недержавних експертних установ. В основному, вони створюються та функціонують при університетах. З найвідоміших можна виділити Інститути судової медицини при Боннському, Фрайбурзькому, Мюнстерському, Дюссельдорфському університетах. Існують, однак, і експертні установи, які функціонують самостійно, незалежно від університетів. Так, одним із найзнаменитіших вважається Інститут судово-медичних експертиз і тестів на батьківство (Institut Für Forensische Untersuchungen und Abstammungsgutachten, IFUAG GbR), який отримав сертифікат у DGAB. Більше того, інститути судової медицини всіх видів об'єднані в одне Німецьке товариство судової медицини (die Deutsche Gesellschaft für Rechtsmedizin). Усі інститути в цьому Товаристві поділяються на регіональні групи (північну, південну і групу верхів'їв Рейну) з центром у одному з найбільш значущих інститутів кожної території. До осіб, які можуть здійснювати судову експертизу в цих інститутах, належать: професори, які мають статус чиновників, навіть якщо вони вже вийшли у відставку; доценти державних університетів, які не мають статусу чиновників; апробовані лікарі [4, с. 123]. Щодо державних органів, то на них покладається відповідальність за контроль над діяльністю інститутів судової медицини. Зазначимо, що отримати статус «державної експертної установи» в Німеччині дуже важко, оскільки він присвоюється в результаті проходження складного процесу сертифікації.

Експерти можуть працювати як у державних, так і в приватних експертних установах. Обсяг роботи може змінюватися в залежності від експертної установи, і може включати: дослідження речових доказів (крові та інших рідин організму, відбитків, волокон тощо), зібраних на місці злочину, проведення лабораторних досліджень, проведення досліджень на виїзді (роботи «в полі») і т.д. Хоча сторони можуть замовити експертизу незалежно, для підтримки своєї позиції в ході судового розгляду справи, лише суд має право ухвалити рішення про розгляд експертизи як засобу доказування.

Питання фінансування експертів, які залучаються судом, регулюються нормами Закону про судові винагороди та компенсації (Justizvergütungs und entschädigungsgesetz, JVEG) [8]. Залучення експерта поліцією від імені або за попереднім дозволом прокуратури також підпадає під дію JVEG. Якщо обвинувачений внаслідок судового розгляду був визнаний винним, то на нього, як правило,

покладаються витрати на експертизи, що проводяться в ході розслідування. Але, доки затриманого офіційно не буде визнано винним, всі витрати несе держава. Загалом, на відміну від тієї ж Англії, гонорари за проведення експертиз у Німеччині досить високі, оскільки JVEG встановлює цінові рамки більшості предметних сфер, у яких можуть проводитися експертизи. Так, почеркознавча експертиза та експертиза документів має ставку в 105 євро/год., балістична експертиза – 85 євро/год. тощо. Щодо окремих судово-експертних послуг законодавець передбачив фіксовані ціни. Так, підготовка експертного висновку про батьківство має фіксовану ціну 170 євро; підготовка зразка для генетичного аналізу та перевірка його придатності (наприклад, кількість ДНК, людське походження, ступінь деградації) зі скороченим експертним висновком – до 250 євро; розтин – 460 євро і т.д. Аналіз JVEG показав, що будь-яка дія, яка входить до компетенції експерта та буде ним проведена – підлягає оплаті, також передбачені компенсації за втрачений експертом, не з його вини, час.

Незважаючи на організаційну та фінансову незалежність інститутів судової медицини, в Німеччині всю методичну роботу з розробки нових методів і стандартів досліджень беруть на себе громадські об'єднання. В галузі судової медицини – це Німецьке товариство судової медицини (Deutsche Gesellschaft für Rechtsmedizin, DGRM). Воно організовує регіональні наукові конференції та обов'язковий підсумковий річний науковий конгрес, який відвідує більшість судових медиків. В рамках наукового товариства працюють на громадських засадах різні робочі групи, наприклад, група проблем ідентифікації або група слідів крові. Після підготовки робочою групою оновлених стандартів дослідження дані публікуються в журналі DGRM і з цього моменту стають фактично загальнонімецьким стандартом [6, с. 32].

Варто наголосити на тому, що рішення про призначення судової експертизи обумовлюється обов'язком судді стежити за обсягом судових витрат. Тому судові органи, наскільки це можливо, намагаються не залучати експертів там, де без них можна обійтися. Такий підхід призвів до того, що в Німеччині величезною популярністю користуються ті експертні професії, не звертаючись до носіїв яких суд не може прийняти зважене рішення. Сторона захисту, як і прокурор, також може подати прохання про залучення експерта, і суд має задовольнити його, якщо немає об'єктивних причин для відмови. В окремих випадках суд може відмовити у проведенні експертизи, якщо, на його думку, ситуація є очевидною та не потребує додаткового розгляду, якщо стан справ уже доведений або в суді наявний висновок експерта.

Якщо при судовому розгляді сторона надасть свій експертний висновок, то він розглядатиметься не як доказ, а як кваліфікована заява, яку суд зобов'язаний взяти до уваги. Суд не може проігнорувати експертний висновок, незважаючи на те, що він не був ініціатором проведення експертизи. У випадках, якщо суд не погоджується з таким експертним висновком, то він, найімовірніше, призначить ще одну експертизу вже зі свого боку. Якщо перші два висновки будуть різними по суті, то буде призначено та проведено третю експертизу. Німецьке законодавство передбачає призначення лише «нової експертизи» за участю того чи іншого (інших) експертів (ст. 83 StPO [9]). Нова експертиза може бути призначена, якщо експертний висновок буде визнано незадовільним за такими підставами: 1) існують сумніви щодо компетентності експерта та встановлених в експертному висновку фактів; 2) висновок суперечливий чи незрозумілий; 3) в основу експертного висновку були покладені фактичні передумови, що не відповідали дійсності; 4) експертний висновок містить протиріччя; 5) новий експерт має в своєму розпорядженні науково-дослідні засоби, які значно перевершують засоби колишнього експерта. У решті випадків суд не зобов'язаний призначати експертизу і сам вирішує, чи потрібен йому для прийняття рішення експертний висновок, чи ні, і якщо потрібен, то в якій формі: письмовій чи усній.

Суд у Німеччині є вільним у виборі експерта, визначенні необхідної кількості експертиз, та у кількості експертів, що залучаються для їх проведення. При цьому, щоб стати експертом у Німеччині, необхідно отримати ступінь бакалавра наук в галузі судової медицини чи суміжної галузі та пройти сертифікацію. Для більш кваліфікованих посад та для проведення розвинених експертиз також може знадобитися ступінь магістра. Сертифікацію (ліцензування) проводить Національний орган з акредитації (die Deutsche Akkreditierungsstelle, DAkkS), який створив особливу систему підтвердження якості експертиз, що здійснюються експертними установами, обов'язкову на всій території країни. Крім того, існують окремі служби, які, з дозволу DAkkS, мають право видавати сертифікати на здійснення окремих специфічних експертиз. Так, видачею сертифікатів на проведення експертиз для визначення батьківства займається Комісія щодо визначення кваліфікації експертів з питань походження (Die Kommission zur Feststellung der Qualifikation von Abstammungsgutachtern), що функціонує в структурі Німецького товариства з перевірки батьківства (Die Deutsche Gesellschaft für Abstammungsgutachterschaft). DGAB розробило програму навчання, яка дозволяє перевірити професійну кваліфікацію експертів, що працюють у цій галузі. Програма включає як практичне навчання в лабораторії, подальше теоретичне навчання (підвищення кваліфікації), так і додаткові навчальні заходи та отримання висновку. Вартість розгляду заяви на сертифікацію – щонайменше 500 євро, в середньому витрати на отримання статусу експерта становлять від 1000 до 3000 євро. Процес сертифікації включає письмовий та практичний іспит, а також перевірку судимості. Термін дії ліцензії – 5 років, після чого можна подавати заяву на її продовження.

Проведення судових експертиз покладається німецьким законодавцем на державних експертів. В окремих випадках проведення експертиз може бути довірене недержавному експерту: необхідний експерт з кваліфікацією, яка є вищою, ніж кваліфікація державного експерта; необхідний експерт із спеціальною кваліфікацією; державний експерт через об'єктивні фактори тимчасово не може підготувати експертний висновок. В особливо важливих випадках підготовка висновку може бути доручена профільним відомствам. Під час призначення експерта суд зобов'язаний пояснити експерту його обов'язки. Однак, це відбувається не завжди, і далеко не всі експерти розуміють, що входить до їх компетенції. Досвідчений експерт при комунікації із судом може встановити рамки, в яких він діятиме, і, насамперед, обговорити як тривалість експертизи, так і перелік питань, на які він зможе дати відповіді. Тривалість судових експертиз законодавством не визначена. Однак, у німецькому кримінальному судочинстві тривалий час судового розгляду, може суттєво вплинути на вирок, сприяти призначенню м'якшого покарання. У разі процесуальної затримки з боку судових органів, що порушує часові межі судового розгляду, частина вироку за певних обставин може бути оголошена виконаною. Таким чином, тривалість експертизи в німецькому кримінальному процесі істотно впливає на перебіг судового розслідування. Розуміючи важливість цього питання, законодавець зобов'язав суд при призначенні експертизи заздалегідь обговорювати часові межі експертизи.

У Німеччині, з дозволу головуєчого колегіального суду, учасники процесу можуть допитати експерта, ставлячи йому питання, необхідні для з'ясування обставин справи. Такий допит вважається складовою висновку експерта (особливо у випадках, коли експерт не надає письмового висновку). Відомості, отримані від експерта при проведенні допиту, заносяться секретарем суду до протоколу судового засідання. Якщо експерт надає висновок у письмовому вигляді, то він додається до протоколу. Підкреслимо, що в судах не ведеться окремої картотеки стосовно експертиз, тому конкретний експертний висновок можна знайти лише в тому випадку, якщо знати, в рамках якої справи було проведено експертизу.

Німецький законодавець, на відміну від вітчизняного, не прагне конкретизувати процесуальний статус експерта в кримінальному процесі, не деталізує процедуру призначення та проведення судової експертизи, часові рамки та вимоги, що визначають обов'язковість її призначення. Ключовою фігурою у кримінальному процесі Німеччини є суд, який несе тягар доказування та встановлення істини у справі, поєднуючи функції звинувачення та вирішення справи по суті. Для досягнення зазначених цілей суд може використовувати «засоби судового доказування», до яких, згідно з теорією німецького кримінального процесу, і належать експерти. Суддя має право керувати діяльністю експерта (формулювати доручення, надавати матеріали справи, юридично інформувати експерта тощо), але не має права втручатися у професійну сферу діяльності експерта, що гарантує незалежність останнього в рамках німецького кримінального процесу.

Можна сказати, що судово-експертна діяльність в Німеччині та інших європейських країнах, незважаючи на окремі труднощі, все ж перебуває у фазі розвитку. Створення різних експертних установ та їх розвиток справді позитивно вплинули на ефективність розслідувань, що проводяться в цих країнах. Причому з тим, що справи йдуть позитивно, погоджуються багато суб'єктів, які прямо чи опосередковано пов'язані із судово-експертною діяльністю, в тому числі судді, правоохоронці, адвокати, страхові компанії тощо. При цьому, аналіз досвіду Німеччини свідчить, що організація судово-експертної діяльності в цих країнах не може розглядатися як еталонна модель для України (у світлі тих труднощів і помилок, яких дані країни припустилися і подолати які намагаються й досі). Аналіз зарубіжного досвіду підтверджує необхідність удосконалення законодавчого регулювання організаційних аспектів судово-експертної діяльності в нашій країні. Крім того, підвищення якості експертних послуг вимагає створення конкурентного середовища між учасниками судово-експертної діяльності, чого можна досягти шляхом активної підтримки незалежної судової експертизи.

Список використаних джерел:

1. Габрелян А. Ю. (2020). Об'єкт правопорушення передбаченого ст. 181-1 КУпАП. *Journal «ScienceRise: Juridical Science»*, 3(13). 27-33.
2. Габрелян А. Ю. (2020). Аналіз сучасного стану ринку інтимних послуг в світі та в Україні. *Траектория науки*, 6(10). 2001-2013.
3. Габрелян А. (2021). Вектор розвитку України: дилема вибору. *Матеріали конференцій МЦНД*. Вилучено з <https://doi.org/10.36074/mcnd-19.02.2021.lawgov.02>
4. Головенков П., Спица Н. (2012). Уголовно-процессуальный кодекс Федеративной Республики Германия – Strafprozessordnung (StPO) – Научно-практический комментарий и перевод текста закона со вступительной статьёй профессора Хелльманна «Введение в уголовно-процессуальное право ФРГ». Потсдам, Университетское Издательство Потсдама
5. Чепель О. В., Габрелян А. Ю. (2023). Показання свідка в кримінальному процесі: поняття, зміст, вимоги. *Аналітично-порівняльне правознавство*, 4. 451-458.
6. Эдвин Э. (2015). Судебно-медицинская экспертиза в Германии: процессуальные, организационные и методологические аспекты. *Судебная медицина*, 1(2). 31-32.
7. Artemenko O, Melnyk O. A., Yarosh A. O., Lytvyn O. V., Gabrelyan A. (2021). Administrative and legal culture of driving a vehicle as a factor in the social consciousness of a road user. *Revista Relações Internacionais do Mundo Atual Unicuritiba*, 3(32). 50-63.
8. Gesetz über die Vergütung von Sachverständigen, Dolmetscherinnen, Dolmetschern, Übersetzerinnen und Übersetzern sowie die Entschädigung von ehrenamtlichen Richterinnen, ehrenamtlichen Richtern, Zeuginnen, Zeugen und Dritten vom 05.05.2004. Вилучено з <https://www.gesetze-im-internet.de/jveg/BJNR077600004.html>
9. Strafprozessordnung vom 07.04.1987. Вилучено з <https://www.gesetze-im-internet.de/stpo/>

ОСОБЛИВОСТІ ПРАВОВОГО РЕГУЛЮВАННЯ СОЦІАЛЬНОЇ БЕЗПЕКИ ДЕРЖАВНИХ СЛУЖБОВЦІВ В УКРАЇНІ

Стрельцова О.І.

студентка

навчально-наукового інституту права та інноваційної освіти, м.Дніпро, Україна

Науковий керівник: Тищенко І.О.

канд.юрид.наук.,доцент кафедри загальноправових дисциплін

ННІП, Україна

***Анотація.** Стаття присвячена науковому дослідженню соціальної безпеки праці державних службовців які розглядаються як працівники з особливим правовим статусом. Доведено актуальність і соціальна значимість наукового дослідження, проаналізовано право на достойний рівень соціальної безпеки праці та елементи соціальної безпеки та аргументовано важливість закріплення правового статусу державних службовців у сфері безпеки праці для створення умов праці, які будуть мотивувати до якісного виконання обов'язків та як наслідок підвищать престижність праці державних службовців серед інших категорій працівників.*

Постановка проблеми та її актуальність. Дослідження правового регулювання соціального захисту державних службовців є досить актуальним, адже від нього залежать результати праці та довіра до влади. Це питання зумовлено насамперед особливим правовим статусом державних службовців в Україні, їх особливим спрямуванням праці, що впливає на розвиток держави загалом. Тема потребує глибокого дослідження для подальшого розроблення заходів, які вплинуть на ефективність діяльності державних установ та не допустять дестабілізації соціального життя державних службовців.

Аналіз останніх досліджень і публікацій. Слід зазначити, що, хоча питання забезпечення правового регулювання соціальної безпеки державних службовців є малодослідженим, проблемним та дискусійним, проте проблематика цього питання завжди була предметом уваги науковців і практиків таких як М.І. Ануфрієв, Н.Б. Болотіна, І. Г. Благун, В.С. Венедіктов, Л.І. Лазор, Л.П. Амелічева, С.В. Вишновецька, О.В. Паньков, С.М. Прилипко, Ю.М. Кушнірчук, Р.П. Підлипна, Т.А. Шахматова.

Виклад основного матеріалу. Згідно діючого законодавства забезпечення соціальних умов діяльності державних службовців забезпечується згідно статті 55 Закону України «Про державну службу» від 10.12.2015 N 889-VIII [1]. Забезпечення соціальної захищеності передбачене статтею 54 Закону України «Про державну службу» від 10.12.2015 N 889-VIII [1]. А згідно Закону України «Про загальнообов'язкове державне пенсійне страхування» від 09.07.2003 N 1058-IV [2] здійснюється пенсійне забезпечення державних службовців.

Соціальна безпеки держави розглядається як захищеність життєво важливих інтересів людини, громадянина, суспільства, за якої забезпечуються соціальний прогрес та економічний розвиток, своєчасне виявлення, запобігання і нейтралізація реальних та потенційних загроз національним інтересам у соціальній сфері, зокрема у сфері соціальної політики та пенсійного забезпечення, міграційної політики, охорони здоров'я, освіти, культурного розвитку населення тощо [3, с. 255-263].

Важливим є те, що соціальна безпека має бути забезпечена відносно кожного без винятку громадянина України, незалежно від раси, політичних, релігійних та інших переконань, статі, етнічного та соціального походження, майнового стану, місця проживання, за мовними або іншими ознаками, від роду діяльності. Варто зазначити, що існують окремі категорії громадян які потребують додаткових гарантій соціальної безпеки в силу їх професійної діяльності. Окремою групою працездатного населення України з особливим правовим статусом, що відрізняється від інших працівників є державні службовці, і, від їх праці напряму залежить розвиток держави. Але зазначимо, що державні службовці є окремою групою працездатного населення України і їх правовий статус має відмінності [4, с. 293–313], специфічні прояви та характерні особливості реалізації. Державні службовці є носіями передбачених Конституцією України прав (ст. ст. 3, 8, 23, 24, 26, 46, 48, 49, 52, 56, 64), а на неврегульовані відносини Законом «Про державну службу», поширюється дія норм законодавства про працю (ч. 3 ст. 5 Закону України «Про державну службу»). На державних службовців діють елементи загальної системи соціального захисту, які закріплені в основних законодавчих актах: Конституція України, Кодекс законів про працю України, Основи законодавства України про загальнообов'язкове державне соціальне страхування, тощо. Також існує необхідність виділення критеріїв, що формують статус цієї групи у сфері безпеки праці, до яких відносяться наступні характеристики: спеціалізація, етапи професійної кар'єри, професійні загрози. Ще важливо враховувати права, обов'язки, функціональні повноваження, заохочення, обмеження, стан здоров'я, спосіб життя, рівень індивідуального добробуту, загальнокультурний рівень, індивідуальний психофізіологічний рівень. Всі наведені характеристики в сукупності визначають необхідний рівень соціальної безпеки праці для державних службовців. На думку вченого К.Ю. Мельник важливим є ефективно врегулювання умов праці і відпочинку трудовим законодавством та належним наглядом за його дотриманням. Вивчення чинного законодавства із властивими інституційними особливостями, розпорошеністю та прогалинами дасть змогу з'ясувати місце і роль соціальної безпеки державних службовців у розрізі трудового права [5, с. 23].

Існує багато різноманітних поглядів на соціальну безпеку, які свідчать про відсутність єдності розуміння цього явища. Але саме соціальна безпека праці впливає на рівень життя та є основою для здійснення ефективної і результативної трудової діяльності. Як зазначає П.І. Шевчук, «соціальна безпека людини – це певний стан життєдіяльності, забезпечений комплексом організаційно-правових та економічних заходів, спрямованих на реалізацію соціальних інтересів, формування сприятливої демографічної ситуації, збереження генофонду держави і трансформацію трудових ресурсів відповідно до ринкових вимог» [6, с. 108]. Спираючись на наведене варто виокремити певні етапи досягнення безпеки праці, а саме: виявлення певних життєвих обставин, за яких необхідний той чи інший вид соціального забезпечення; проведення заходів підсилення та зміцнення людей у потрібних ситуаціях задля недопущення загроз; досягнення високого рівня безпеки людей задля формування міцного генофонду держави та наявності високоефективних трудових ресурсів.

У чинному законодавстві України спостерігається відсутність визначення соціальної безпеки і лише наявні закріплені норми та стандарти соціальної безпеки, які втілені у нормативно-правовому документі ДСТУ ISO 22320:2017 «Соціальна безпека. Управління у надзвичайних ситуаціях. Вимоги щодо реагування» (ISO 22320:2011, IDT) [7], дають розуміння регулювання національного рівня соціальної безпеки. Згідно ст. 46 Основного Закону держава гарантує соціальний захист

громадянам у частині «забезпечення їх у разі повної, часткової або тимчасової втрати працездатності, втрати годувальника, безробіття з незалежних від них обставин, а також у старості та в інших випадках, передбачених Основним Законом».

Тобто соціальне забезпечення праці це наявність благ, а соціальний захист – наявність способів надання таких благ, які спрямовані на гарантування гідного рівня життя працівників, зважаючи на виникнення соціально важливих життєвих ситуацій та обставин. Суб'єктом підтримання соціальної безпеки праці державних службовців є держава і її соціальна функція – створення відповідних органів, фондів для забезпечення безпеки праці державних службовців, на охорону здоров'я, освіти, пенсії, різні види соціальних допомог.

Законодавство України демонструє невизначеність у поняттях «соціальний захист» та «соціальне забезпечення». Наприклад, Закон України «Про прокуратуру» вживає і «забезпечення» і «захист» (ст. 49 «Матеріальне і соціальне забезпечення працівників прокуратури», ст. 50 «Заходи правового і соціального захисту працівників органів прокуратури» [8]. Стаття 18 Закону України «Про державне бюро розслідувань» визначає «Правовий захист працівників Державного бюро розслідувань» [9]. Отже, спостерігаємо, що на законодавчому рівні існує невизначеність у застосуванні понять для убезпечення людських цінностей. Основний закон не містить поняття «соціальна безпека праці» і ст. 46 гласить про соціальний захист, який держава гарантує для громадян у частині «забезпечення їх у разі повної, часткової або тимчасової втрати працездатності та в інших випадках, передбачених Основним Законом».

Проаналізувавши вищевикладене, на нашу думку, саме соціальні гарантії є ключовим фактором досягнення соціальної безпеки праці державних службовців. На думку В.П. Горин – соціальні гарантії є невід'ємними детермінантами демократичної правової та соціальної держави, що становить об'єктивну складову частину системи забезпечення суспільного добробуту [10, с. 13]. А це значить, що наявність високих соціальних гарантій, можуть затримати на посадах кращих фахівців та стимулювати їх до більш результативної праці. На даний час в Україні не спостерігається покращення соціальних безпекових норм для праці державних службовців: заробітні плати лишаються низькими, проблема безкоштовного житла та медицини не вирішується, не збільшуються і соціальні виплати. Тому пропонуємо:

- переглянути нормативно-правове забезпечення цієї категорії працівників;
- виділити необхідні соціальні блага, їх розмір, можливість їх забезпечення, що стало б актуальною гарантією захищеності праці державних службовців (при переході на іншу державну посаду, при виході на пенсію, при реорганізації органу державної влади тощо);
- закріпити соціальну безпеку праці державних службовців в Україні на законодавчому рівні, що б максимально гарантувало реалізацію права на соціальне забезпечення;
- розробити механіку забезпечення соціальної безпеки державних службовців.

Висновки. Отже, можемо зробити висновок, що соціальну безпеку державного службовця варто розуміти як забезпечення достатнього життєвого рівня для нього і його сім'ї, збереження здоров'я державного службовця та забезпечення умов для комфортного здійснення ним службових обов'язків.

Треба зазначити, що соціальна безпека праці державних службовців є ключовою в усіх видах безпеки і показує стан правового регулювання соціальних благ у суспільстві. Отже, соціальна безпека це: забезпечення соціальних умов діяльності державного службовця; забезпечення соціальної захищеності державного

службовця; забезпечення стійкості державного службовця до впливу чинників соціального ризику. Важливою складовою соціальної безпеки державних службовців є: забезпечення достатнього життєвого рівня для державного службовця та членів його сім'ї; забезпечення соціальної захищеності державного службовця; забезпечення охорони здоров'я державних службовців.

Список використаних джерел:

1. Про державну службу: Закон України від 10.12.2015 № 889-VIII, редакція від 01.01.2022р. URL: <https://zakon.rada.gov.ua/laws/show/889-19> (дата звернення 30.09.2023р).
2. Про загальнообов'язкове державне пенсійне страхування: Закон України від 09.07.2003 № 1058-IV, редакція від 15.04.2023р.) URL: <https://zakon.rada.gov.ua/laws/show/1058-15> (дата звернення 30.09.2023р).
3. Благун І. Г., Кушнірчук Ю. М., Підлипна Р. П. Соціальне страхування: навч. посіб.; Львів. держ. ун-т внутр. справ. Львів: СПОЛОМ, 2015. 270 с.
4. Іншин М.І. Правове регулювання службово-трудової діяльності державних службовців як особливої категорії зайнятого населення України : навчальний посібник. Харків : ФІНН, 2010. 672 с.
5. Мельник К. Ю. Трудове законодавство та належний нагляд і контроль за його дотриманням як чинник забезпечення соціальної безпеки в Україні. Правове забезпечення соціальної безпеки в умовах євроінтеграційних процесів: тези допов. учасн. Всеукр. наук.-практ. конф. За ред. проф. М.І. Іншина. Київ, 2017. С. 22–25.
6. Шевчук П. І. Соціальна політика. Львів, Світ, 2003. 400 с.
7. ДСТУ ISO 22320:2017 Соціальна безпека. Управління у надзвичайних ситуаціях. Вимоги щодо реагування (ISO 22320:2011, IDT), затверджений наказом від 31.05.2017 № 134 Про прийняття національних нормативних документів, гармонізованих з міжнародними нормативними документами.
8. Про прокуратуру : Закон України від 14.10.2014р. № 1697-VII. Відомості Верховної Ради (ВВР), 2015. № 2–3. Ст. 12.
9. Про державне бюро розслідувань: Закон України від 12.11.2015р. № 794-VIII. Відомості Верховної Ради (ВВР), 2016. № 6. ст. 55.
10. Горин В. П. Концептуалізація соціальних гарантій в теорії державних фінансів. Науковий вісник: Фінанси, банки, інвестиції. 2011. № 4. С. 13.

ПОВОЄННЕ ВІДНОВЛЕННЯ ТЕРИТОРІАЛЬНИХ ГРОМАД: ДО ВИЗНАЧЕННЯ РОЛІ ОРГАНІВ МІСЦЕВОГО САМОВРЯДУВАННЯ

Баймуратов Михайло Олександрович
доктор юридичних наук, професор,
Заслужений діяч науки і техніки України,
академік Української академії наук,
професор кафедри політичних наук і права
*Південноукраїнський національний педагогічний
університет імені К.Д. Ушинського, Україна*

Кофман Борис Якович
доктор юридичних наук, старший дослідник,
Заслужений юрист України, професор кафедри права
Університет імені Альфреда Нобеля, Україна

1. Проблематика, що досліджується пов'язана з темпоральною стратегічною перспективою існування та розвитку Української держави, коли після Перемоги у війні з Росією перед Україною повстануть і ще досить тривалий період часу стоятимуть не менш важливі стратегічні задачі відновлення суспільства і держави. Дійсно, хоча війна ще не закінчилася, а нанесені Україні людські, матеріальні та екологічні втрати вже вимірюються не тільки трильйонами гривень, а й тривалістю бойових дій та терористичних бомбових, підривних, ракетних, з використанням БПЛА руйнувань цивільної інфраструктури територіальних громад (далі – ТГ). Їх масштаби неминуче зростатимуть, а це – актуалізує і контекстуалізує питання повоєнного відновлення – *реінтеграції, реновації, реабілітації та реанімації* як територій з їх довоєнним інфраструктурним наповненням, так й самих ТГ, особливо в контексті відновлення та розвитку:

- по-перше, їх людського складу та номенологічних ознак (з їх відповідними кількісними та якісними характеристиками) (*антропологічний чинник* – авт.),

- по-друге, їх функціонально-змістовних властивостей, щодо організації їх індивідуального, групового і колективного життєвого циклу (*екзистенційний чинник* – авт.),

- по-третє, особливо їх стабілізації та сталості розвитку в сферах економічного, фінансового, технологічного, екологічного, управлінського, людського та ін. ресурсних потенціалів (*ресурсний чинник* – авт.), а також

- по-четверте, їх політико-правової та економіко-правової суб'єктності, належного нормативно-статусного забезпечення тощо територій, а також людського соціуму, що на них мешкає та здійснює свій життєвий цикл – отже у вимірюванні та оцінці як окремої людини, так й її груп, асоціацій місцевих жителів та всієї ТГ (*статусний чинник* – авт.).

Отже, можна констатувати, що наведені вище напрями виступають як *предметно-об'єктний склад повоєнного відновлення України*.

В той же час, необхідно зазначити, що вирішення наведених задач повоєнного відновлення повинно вирішуватись не тільки державою, – активну участь у зазначених процесах повинні приймати й самі ТГ (їх жителі-члени), що очолюються законно сформованими ними органами місцевого самоврядування (далі – ОМСВ).

Крім того, українське суспільство, яке відстоює незалежність і демократичні цінності не тільки своєї країни, а й усього цивілізованого світу, сподівається на допомогу держав світу, широкого кола суб'єктів, що функціонують на їх теренах у різній якості та у різних правових статусах (індивідів, підприємницьких структур, органів державної публічної влади, муніципальних органів тощо) в розбудові зруйнованого.

Отже, вважаємо, що саме так можна визначити *суб'єктний склад повоєнного відновлення України*.

Діяльність щодо повоєнного відновлення ТГ України повинна будуватися на вже апробованій раніше в світовій практиці управлінсько-діяльнісній парадигмі в системі координат «донор – реципієнт», але в сучасних умовах, вважаючи на широке коло суб'єктів-учасників профільної діяльності, можливість формування якісно нових та інтенсивних форм міжнародного співробітництва з зарубіжними партнерами, – вона може модифікуватися та розвиватися, насамперед, до форм спільного партнерства, сумісного виробництва, цільового співробітництва, патронату над відповідними об'єктами відновлення, фінансового забезпечення окремих програм реновації територій (включаючи й фінансові гарантії [1]), реалізації пілотних проєктів, підготовка муніципального персоналу з найбільш перспективних форм відновлення для ТГ та їх муніципального господарства тощо.

Отже, вважаємо, що в цьому контексті можна говорити про формування відповідної *управлінсько-діяльнісній парадигми повоєнного відновлення України*.

Разом з тим, треба зазначити, що перед початком розбудови українське суспільство має визначитися зі своїм баченням майбутнього та проаналізувати організаційні та компетенційно-ресурсні можливості наведених суб'єктів, що входять до кола суб'єктного складу повоєнного відновлення України.

Отже, якщо діяльність органів держави в основному забезпечена відповідними компетенційними повноваженнями в умовах екстраординарного функціонування державності, зокрема в умовах воєнного стану, то такого не можна сказати відносно ОМСВ. По-перше, треба зазначити, що в умовах воєнного стану ОМСВ фактично позбавлені більшості своїх компетенційних повноважень, завдяки діяльності військових адміністрацій, що діють в цей період замість виконавчих органів ОМСВ. По-друге, аналіз існуючих компетенційних повноважень ОМСВ свідчить про те, що є відсутніми цільові повноваження, що спрямовані на вирішення задач повоєнного відновлення нашої держави.

Крім того, на сьогодні є відсутніми концептуальні положення щодо легалізації діяльності іноземних суб'єктів у вирішенні наведених профільних задач в Україні (йде період тільки обговорення і ідентифікаційна проробка окремих форм міжнародного співробітництва – авт.), бо сьогоднішній рівень та форми такої допомоги, що переважно охоплюються наданням благодійної допомоги ТГ нашої держави (ми ні в якому разі не торкаємось вирішальної ролі наших держав-союзників у забезпеченні ЗСУ зброєю та іншими видами забезпечення – авт.), – їх вирішити, особливо в комплексному і перманентному розумінні, вирішити не зможе, об'єктивно вважаючи на обсяги, масштаби та темпоральні характеристики такої діяльності.

Отже, можна говорити про формування об'єктивної потреби в *нормативно-компетентному супроводженні і забезпеченні процесів повоєнного відновлення України на рівні ТГ*.

Крім того, треба зазначити, що у всіх країнах світу бачення майбутнього стану і розвитку ТГ відображує відповідна Візія – уявне представлення жителями-членами ТГ свого майбутнього, характерних його рис.

Але, якщо така візія вже є наробленою у загальних рисах на рівні держави у

вигляді Плану відновлення України (з інтерактивною та актуальною мапою інфраструктурних руйнувань, переліком національних програм відновлення, з визначенням плану відновлення України, що базується на 5 основних принципах: 1. Негайний початок і поступовий розвиток; 2. Нарощування справедливого добробуту; 3. Інтеграція в ЄС; 4. Відбудова кращого, ніж було, в національному та регіональному масштабах; 5. Стимулювання приватних інвестицій тощо), що проєкт якого був презентований ще у 2022 році в межах Міжнародної конференції в Лугано (Швейцарія) [2], то на рівні місцевого самоврядування та ТГ, що його втілюють, вона фактично є відсутньою.

На думку В. Обуха, цьому є пояснення, бо: доки триває війна, складно визначити, якою буде відправна точка «українського ренесансу», бойові дії й ворожі ракетні атаки ледь не щодня вносять корективи в будь-які плани. Але це не означає, що планувати не треба. І йдеться не лише про національну візію, а й про стратегічні програми та конкретні проєкти у регіонах і на місцях. Адже зрозуміло, що єдиного рецепту відновлення для маленького села й великого обласного центру чи міста-мільйонника бути не може. Десь пошкодження незначні, а подекуди цілі міста стерті рашистами з лиця землі. Десь на звільнених від ворога територіях вже відновлюють окремі будинки, квартали й мікрорайони, а кудись щодня «прилітає». Десь збереглися бюджетоутворюючі підприємства, а деінде їх зруйновано вщент. І таких відмінностей – безліч. Врахувати усі нюанси «за рознарядкою з центру» неможливо. Тому тут, – «м'яч на полі громад» та громадськості, яка має підказувати, допомагати й обов'язково контролювати місцеву владу [3].

Отже, саме тому держава запропонувала нову філософію повоєнного відновлення ТГ держави, що фактично базується на якісно новій методології. По-перше, замість того, щоб спускати згори конкретні завдання громадам, влада за підтримки міжнародних партнерів вирішила запропонувати в цілому методологію планування майбутнього відновлення в загальних рисах. По-друге, таку собі оболонку, що буде вже апіорі сформованою, мають наповнювати конкретним змістом самі ТГ за рахунок розроблених конкретних заходів з вказівкою на локальні та регіональні пріоритети відновлення. По-третє, план дій з розробки Програм комплексного відновлення областей або територій ТГ (їх частин), що містить чіткі алгоритми розроблення таких програм, вже обговорювався у травні 2023 року на засіданні робочої групи Комітету Верховної Ради України з питань організації державної влади, місцевого самоврядування, регіонального розвитку та містобудування.

В основі плану дій лежить аналіз структури бізнесу, майна, населення і всієї ресурсної бази ТГ, зроблений експертами Програми USAID DOBRE. Фахівці на основі такого аналізу вже взяли за підготовку пілотних проєктів програм комплексного відновлення у 18 громадах Кіровоградської, Миколаївської, Харківської та Херсонської областей [3].

Отже, можна говорити про *формування методології та методологічного забезпечення повоєнного відновлення ТГ в Україні, що відповідає та кореспондує з загальнодержавними настановами такої реанімації, за безпосередньою участю самих ТГ та їх громадськості.*

Крім того, вважаючи на невизначений характер продовження та закінчення військових дій з боку Росії, вважаємо за потрібне визначитись зі строками початку такого повоєнного відновлення ТГ України. Якщо йти від метафізичних уявлень до конструктиву, то таке повоєнне відновлення необхідно вже розпочинати сьогодні, ще до закінчення активних воєнних дій, – тобто треба відбудовувати та будувати країну

в період війни, використовуючи позитивний досвід держави та громад Ізраїлю, які в умовах постійного ворожого оточення з боку терористичних угруповань, навчилися будувати, розвивати та відроджувати свою інфраструктуру, створивши сучасну країну, що характеризується високим рівнем економічного і соціального розвитку, сучасними і розвиненими системами будівництва, транспорту, зв'язку, освіти, охорони здоров'я тощо.

Отже, можна говорити про *визначення темпоральних характеристик повоєнного відновлення ТГ в Україні, що відповідає передовому світовому досвіду його реалізації в екстремальних умовах існування і функціонування державності.*

2. Треба зазначити, що автори вже зверталися до дослідження цієї проблематики раніше, коли досліджували роль органів місцевого самоврядування (далі – ОМСВ) в період воєнного стану в Україні [4]; в процесі дослідження і аналізу соціально-правових аспектів виникнення та формування в Україні мілітарного конституціоналізму [5] та мілітарного муніципалізму [6]; а також в процесі дослідження законодавчого забезпечення формування і реалізації державної політики України в умовах воєнного стану [7].

Отже, ще на самому початку прямої російської агресії, в процесі визначення теоретико-праксеологічних засад мілітарного конституціоналізму фактично визначили й основоположні засади мілітарного муніципалізму, що органічно пов'язаний із основними сферами (формами) загальної діяльності ОМСВ та ТГ, які вони очолюють, на територіях свого існування і функціонування, – авторами було визначено відповідні сфери (правові стани), які напрямую впливають на правовий режим реалізації та захисту прав людини, та можуть бути ефективно і продуктивно застосовані до воєнного стану та стану війни на території держави.

На нашу думку, в умовах воєнного стану в Україні можна визначити чотири такі основні сфери (форми), а саме:

а) *в умовах функціонування ОМСВ та ТГ на територіях, що не задіяні у воєнних діях*, тобто там, де існують умови для відносно стабільного здійснення діяльності ОМСВ у контексті виконання ними своїх компетенційних повноважень з управління територіями і можливості для забезпечення відповідних умов для функціонування ТГ, отже, з ординарними та стабільними умовами правового режиму реалізації та захисту прав людини;

б) *в умовах функціонування ОМСВ та ТГ на територіях, де проходить воєнне протистояння з агресором*, тобто там, де умови для відносно стабільного здійснення діяльності ОМСВ у контексті виконання ними своїх компетенційних повноважень з управління територіями і можливості для забезпечення відповідних умов для функціонування ТГ є фактично відсутні, отже, правовий режим реалізації та захисту прав людини не може бути забезпечений;

в) *в умовах функціонування ОМСВ та ТГ на територіях, що тимчасово опинились під контролем окупаційних військ*, тобто там, де умов для відносно стабільного здійснення діяльності легітимних ОМСВ у контексті належного виконання ними своїх компетенційних повноважень з управління територіями і можливості для забезпечення відповідних умов для функціонування ТГ не існує, як результат або блокування таких дій з боку окупантів, або перешкоджання такій законній діяльності ОМСВ з боку окупантів без безперечного визнання їх окупаційної влади і колаборації з ними, тут також ОМСВ не тільки вельми проблематично, а й фактично не може бути забезпечений правовий режим реалізації та захисту прав людини;

г) *в умовах функціонування ОМСВ та ТГ на територіях, що тимчасово були під контролем окупаційних військ та які повернулися під контроль (юрисдикцію)*

української влади – тобто, йдеться фактично про початок функціонування ОМСВ на територіях, що зазнали руйнування критичної інфраструктури та в межах ТГ, мешканці яких зазнали злочини окупаційної влади у всьому їх розмаїтті та зазнали втрат свого людського потенціалу, бо понесли суттєві людські жертви. Питання забезпечення правового режиму реалізації та захисту прав людини набувають у таких умовах підвищеного значення, особливої актуалізації та акцентуації.

Отже, тут насамперед актуалізуються питання повоєнного відновлення та організації функціонування ТГ та їх ОМСВ в умовах гуманітарної катастрофи та післявоєнної реабілітації локального господарства, включаючи розмінування, прибирання завалів, території, відновлення доріг, забезпечення первинних потреб населення (медичне забезпечення, торгівля хлібом та іншими продуктами первинної необхідності, транспорт, відновлення виробництва тощо), тобто фактично йдеться про відновлення управлінської та соціальної можливостей території та реанімацію людської спільноти для створення елементарних і мінімальних можливостей функціонування ТГ та діяльності ОМСВ на визволеній території громади.

Отже, залежно від кожної з форм такої діяльності ОМСВ та ТГ, які вони очолюють, повинні здійснювати відповідний комплекс організаційних та організаційно-правових заходів [5], що насамперед скеровані на:

а) на забезпечення стабільної життєдіяльності ТГ та одночасну підтримку зусиль ЗСУ щодо відбиття нападу агресора;

б) на захист членів ТГ від негативного впливу вражаючих факторів воєнних дій, що відбуваються на території ТГ;

в) на організації функціонування ТГ в умовах воєнної окупації її території з метою недопущення негативних наслідків такого правового режиму та формування його відповідно до норм і звичаїв міжнародного гуманітарного права;

г) на відновлення стабільних умов функціонування ТГ після деокупації територій ТГ.

У зв'язку з цим, автори зазначали, що системний аналіз компетенційних повноважень ОМСВ України свідчить, що адекватних повноважень для вирішення зазначених завдань у них не існує, що:

- по-перше, актуалізує завдання їх розробки та легалізації; а,

- по-друге, враховуючи, що це завдання є системно-комплексним, воно, безумовно, повинно вирішуватись у межах мілітарного муніципалізму, що фактично отримує:

а) відповідний конкретний та екзистенціально-важливий предмет (об'єкт) свого регулювання,

б) який повинен бути підкріплений методом свого правового регулювання (імперативний метод через законодавчу регламентацію та врегулювання).

Отже, результатом аналізу наведених правових сфер (форм) діяльності ОМСВ в контексті повоєнного відновлення можуть виступати три з них, за виключенням форми функціонування ОМСВ та ТГ на територіях, що тимчасово опинились під контролем окупаційних військ, – які, зазвичай, після деокупації можуть бути залучені до процесу післявоєнного відновлення.

3. Великого праксеологічного значення та функціональної об'єктивації в процесі післявоєнного відновлення ТГ набуває організаційна та організаційно-правова діяльність ОМСВ. Особливо привабливим з наукової точки зору в рамках організаційного супроводження і забезпечення цього мегапроцесу, тут виступає формування відповідної етапно-стадійної характеристики профільної діяльності, до якої, на нашу думку, повинні увійти наступні етапи:

А) планування комплексу заходів повоєнного відновлення на території відповідної ТГ. Наприклад, треба мати на увазі, що для подальшого стратегічного планування можуть бути використовувані вихідні дані, що можуть бути отримані громадами від Програми USAID DOBRE для підготовки до розробки програм комплексного відновлення, розроблення концепцій інтегрованого розвитку, комплексних планів просторового розвитку територій ТГ. Більш того ця Програма вже сьогодні готова надати усім зацікавленим ОМСВ підготовлені опитувальники, покрокові алгоритми та зразки рішень з коментарями [3];

Б) створення відповідних організаційних структур в межах ОМСВ, що від імені ТГ та в їх інтересах, під контролем представницьких ОМСВ та належних державних структур будуть займатися профільними питаннями (організація, керування, курування, контроль тощо). В цьому контексті треба звернути увагу на діяльність Кабінету Міністрів України, що затвердив порядок створення та функціонування єдиної Геоінформаційної системи (ГІС) здійснення моніторингу та оцінювання розвитку регіонів і територіальних громад. На думку віце-прем'єр-міністра з відновлення України – міністра розвитку громад, територій та інфраструктури О. Кубракова, «ГІС є одним з ключових цифрових рішень, які впроваджує Міністерство для успішного відновлення і розвитку ТГ. Відновлення неможливо робити наосліп, і система дозволить ухвалювати рішення, впроваджувати плани відбудови та моніторити їх виконання, ґрунтуючись на актуальних даних. Це робить її сучасним і потужним інструментом реалізації державної політики регіонального розвитку» [3]. Система, за його словами, матиме три блоки: збір інформації про громади, планування відбудови, оцінка діяльності на національному, регіональному та місцевому рівнях. Окремі шари ГІС вже працюють, але повний функціонал системи буде доступний у найближчий час;

В) вирішення питань належного кадрового забезпечення профільних муніципальних інституцій фахівцями з різних сфер муніципально-комунального господарства;

Г) вибір оптимальних організаційно-правових форм відновлення, включаючи й вибір ефективних організаційно-правових форм міжнародного співробітництва, тобто таких, що вже знайшли своє позитивне апробування на практиці або є технологічно обґрунтованими;

Г') здійснення пошуку відповідних партнерів-донорів на рівні міжмуніципального, міжрегіонального та міждержавного, а також іншого міжсуб'єктного співробітництва (приватні суб'єкти), включаючи й зарубіжних;

Д) вирішення питань ресурсного забезпечення проектів та профільних напрямків;

Е) реалізація наведених організаційно-правових форм відновлення з урахуванням їх кадрового і ресурсного забезпечення;

Є) врахування результативності та ефективності діяльності ОМСВ щодо повоєнного відновлення ТГ.

При цьому, необхідно акцентувати увагу, що будь-якому етапу, що нами визначений, відповідає процес залучення широких верств локального суспільства, включаючи жителів-членів ТГ, їх груп і асоціацій, а також інституцій громадянського суспільства.

Відносно ролі ОМСВ в організаційно-правовому супроводженні і забезпеченні повоєнного відновлення ТГ України, треба звернути пильну увагу на їх діяльність в сфері саме локальної нормотворчості, що повинна і буде ефективно забезпечувати оперативну частину профільного процесу. Така локальна нормотворчість: по-перше,

орієнтується на ординарне, мілітарне та спеціальне профільне постмілітарне законодавство держави в цій сфері; по-друге, вона детермінує його оновлення і модернізацію в контексті формування профільної компетенції ОМСВ, що може торкатися формування окремого блоку компетенційних повноважень в контексті мілітарного муніципалізму (компетенційне вимірювання ролі ОМСВ в умовах воєнного стану і війни, стану деокупації територій, повоєнного відновлення ТГ тощо); по-третє, об'єктивує процеси формування належної правосуб'єктності ТГ, особливо в контексті формування в них оптимального блоку повноважень щодо самостійного управління територіями та реалізації актуальних потреб ТГ.

Підсумовуючи, необхідно зазначити, що:

- участь ОМСВ в повоєнному відновленні ТГ в Україні не має альтернативи;
- держава створює відповідні позитивні умови організаційного та нормативно-правового характеру для участі ОМСВ в процесі повоєнного відновлення ТГ;
- ОМСВ в процесі повоєнного відновлення ТГ набувають суттєвої самостійності щодо формування локальних програм відновлення територій та реанімації громад та пошуку партнерів-донорів для участі в цьому процесі;
- разом з тим, треба констатувати, що на сьогодні ОМСВ не володіють необхідними компетенційними повноваженнями щодо участі в профільному процесі, що об'єктивує та актуалізує внесення змін і доповнень до національного законодавства про місцеве самоврядування щодо формування відповідного блоку їх повноважень, особливо в контексті розвитку мілітарного муніципалізму (повноваження ОМСВ в різний період воєнного стану та війни в державі, а також в залежності від правового статусу територій ТГ в цей період та період війни).

Список використаних джерел:

1. Одесу і Одеську область відбудують під патронатом Італії. URL: <https://budport.com.ua/news/27527-odesu-i-odesku-oblast-vidbuduyut-pid-patronatom-italij>
2. План відновлення України на 2023 – 2033 роки: URL: <https://recovery.gov.ua/>
3. Обух В. Роль громад та громадськості у повоєнному відновленні. URL: <https://www.ukrinform.ua/rubric-vidbudova/3714133-rol-gromad-ta-gromadskosti-u-povoennomu-vidnovlenni.html>
4. Баймуратов М.О., Кофман Б.Я. Про роль органів місцевого самоврядування в період воєнного стану в Україні. *Деокупація. Юридичний фронт - De-Occupation. Legal front: Матеріали міжнародного круглого столу* (Київ, 18 березня 2022 року) URL: <https://www.facebook.com/groups/642611143466211/permalink/646573919736600>. (Дата звернення: 19.09.2022).
5. Баймуратов М. О., Кофман Б. Я. Мілітарний конституціоналізм: до питання про формування, розуміння і оформлення феноменології. *Наукові записки Інституту законодавства Верховної Ради України*. 2022. № 3. С. 6-18; 2022. № 4. С. 6-18.
6. Баймуратов М.О., Кофман Б.Я. Мілітарний муніципалізм: до розуміння онтологічних засад формування та виникнення. *Децентралізація публічної влади в Україні: здобутки, проблеми та перспективи*: матеріали V Міжнародної науково-практичної конференції (12 травня 2023 р., м. Львів) / [за наук. ред. проф. О. В. Батанова, доц. Р. Б. Бедрія]. Київ; Львів; Щецин: ЛНУ імені Івана Франка, 2023. С. 29-42.
7. Баймуратов М.О., Кофман Б.Я. Захист прав людини органами місцевого самоврядування. Законодавче забезпечення формування та реалізації державної політики України в умовах воєнного стану: кол. монографія у 4-х т. / заг. ред.: Стефанчук Р.О., Мищак І.М., Савченко Л.А; Т. 3 /відп. ред. Копиленко О.Л. Інститут законодавства Верховної Ради України. Київ: Вид-во «Людмила», 2020. С. 263-286.

ЦИВІЛЬНИЙ КОДЕКС НАПОЛЕОНА

Борецький Богдан Орестович

адвокат, викладач правознавства

*Фаховий коледж Інженерії, управління та землевпорядкування
Національного авіаційного університету, Україна*

У світі та світовій історії, Наполеон Бонапарт більше відомий як політичний і військовий діяч, але мало хто знає Наполеона як покровителя наук, який особливу увагу приділяв юриспруденції.

Нові часи в яких опинилася Франція на початку XIX століття вимагали нових законів, а особливо уніфікованих та кодифікованих, які були б однаковими на всій території країни.

Так, за період від початку Французької революції і до введення в дію Цивільного кодексу Наполеона у 1804 році, у Франції було проголошено п'ять конституцій: Конституція 1791 року (проголосила Конституційну монархію); Конституція I року (24 червня 1793 року), була проголошена, але так і не вступила в силу; Конституція III року (22 серпня 1795 року) – проголосила владу Директорії; Конституція VIII року (13 грудня 1799 року), проголосила Консулат; Конституція X року (2 серпня 1802) – змінила Консулат, який став позитивним. Кожна наступна політична влада, яка змінювала попередню, проголошувала і свою конституцію.

Починаючи з 1799 року влада у Франції фактично належала Наполеону.

Користуючись цим, Наполеон як справжній державний діяч, зайнявся розвитком своєї країни – приділяв увагу промисловості та торгівлі, наукам та мистецтву. Проте, розвивати належним чином будь-яку галузь, було не можливо без її правової регламентації.

У 1800 році, провівши адміністративну реформу (закон «Про поділ території та адміністрації») згідно якої вся Франція була поділена на департаменти та округи, Наполеон зосередився над своїм Цивільним кодексом.

Через чотири роки, робота над Кодексом була завершена. 21 березня 1804 року власним указом, Наполеон Бонапарт ввів у дію Цивільний кодекс Франції (фр. Code Civil des Français), який не офіційно називають «Кодексом Наполеона» (фр. Code Napoléon).

Французьки юристи стверджують, що з 2281 статей, з яких спочатку складався Кодекс, близько 1200 не зазнали змін до нашого часу.

Над Кодексом працювала спеціально створена Наполеоном комісія, до якої увійшли видатні юристи Франції того часу, а саме: Франсуа Дені Тронше, Жан Етьєн Марі Порталіс, Фелікс Біго де Преаменьйо, а також Жак де Мальвіль. Всі ці юристи, окрім Порталіса були суддями касаційного суду Франції. Порталіс був членом Державної Ради, яка зокрема виконувала функції вищої судової інстанції в адміністративних справах.

Наполеон обрав саме цих юристів для розробки Кодексу за відповідною логікою, двоє з них: Порталіс і Мальвіль були спеціалістами з римського права, а Тронше і Біго були знавцями кутюмного права Франції. Кутюмним правом (Coutumes de Beauvaisis) називаються середньовічні збірники звичаєвого права, які переважно діяли у Північно-східній частині Франції, в провінції Бовезі. Таким чином, Наполеон хотів збалансувати та об'єднати силу знань цих юристів, серед яких Наполеон виконував роль «судді», і приймав остаточне рішення у спірних формулюваннях та нових нормах Кодексу.

До прийняття Цивільного кодексу Наполеона, у Франції діяли десятки «місцевих» кодексів, ордонансів короля, звичаїв. Більше того, південь Франції «регулювався» одними нормами права, які були встановлені ще з часів завоювання римлянами Галії – тобто «залишками» римського цивільного права, а Північ Франції була «під дією» інших – переважно звичаїв германських племен та кутюмного права.

Перш за все ці «діючі» закони не завжди відповідали проголошеним Французькою революцією правам та свободам, які були відображені у Декларації прав людини і громадянина (26 серпня 1789 р.). Можна також припустити, що саме проведення адміністративної реформи Наполеона у 1800 році, особливо гостро показало необхідність уніфікації та кодифікації норм цивільного права. Приміром, префекти, які очолювали департаменти на місцях або ради префектур, не могли діяти однаково, користуючись різними нормами цивільного права.

Цивільний кодекс Наполеона нарешті ліквідував найбільші прояви феодальних відносин, які ще залишалися у постреволюційному французькому суспільстві.

В основу Кодексу було покладено принципи цивільно-правової рівності всіх перед законом і необмеженої приватної власності. Цивільний кодекс як ми зазначали вище, містив 2281 статтю, складався з трьох книг та вступу [1].

У першій книзі «Про осіб» сформульовано основні принципи рівності й цивільно-правових свобод французьких громадян та передбачено рівність шлюбно-сімейних відносин. Складався з 13 титулів: «Про цивільні права», «Про акти цивільного стану», «Про шлюб», «Про розірвання шлюбу», «Про батьківські права» і т.д. Нові положення Кодексу було спрямовано на скасування панівного становища в сім'ї чоловіка та встановлення повної рівноправності чоловіка і дружини, а також на вдосконалення правового регулювання актів цивільного стану, походження дітей, батьків, та їх прав [2].

Проте, залишалися й не зовсім демократичні норми, зокрема у сімейних правовідносинах. Наприклад, влада над дітьми майже повністю належала батьковій сім'ї, що було схожим з римським цивільним правом. Так, «якщо батько має досить серйозні причини для незадоволення поведінкою своєї дитини, то коли вона досягне 16 років, він може позбавити її волі на строк до шести місяців» [3].

Другу книгу «Про майно та про різні різновиди власності» було присвячено правовому регулюванню речових прав, в основу якої закладено класичну класифікацію з римського приватного права. Складався з 4 титулів: «Про різні види майна», «Про право власності», «Про узуфрукт, про право користування і проживання в жиллому приміщенні» та «Про сервітути і земельні повинності». Лише з часом, ця книга зазнала незначних змін, що може свідчити про неухильне дотримання політичною владою та громадянами принципу непорушності права приватної власності.

У третій книзі «Про різні способи набуття права власності» було передбачено правила придбання майна в силу правонаступництва, дарування, заповіту або внаслідок зобов'язань. Ця книга, також не зазнала значних змін з часом, за винятком положень, що регулювали права спадкування. Складалася з 20 титулів: «Про спадкування», «Про дарування і заповіти», «Про договори або договірні зобов'язання в цілому», «Про зобов'язання, що виникають за відсутності угоди» і т.д. Ця книга містила загальні основоположні принципи, що стосувалися договірних та зобов'язальних відносин. В основі договірних відносин була закладена «свобода договору» та вільне волевиявлення кожного учасника угоди. За кодексом передбачалося, що угода повністю усуває втручання держави в договірні правовідносини, а також їхню занадто бюрократично правову регламентацію.

На момент свого ухвалення, Кодекс Наполеона звичайно не був першим і єдиним, проте був розроблений настільки якісно, що був покладений в основу цивільного законодавства багатьох інших країн в різну епоху [4].

Слава «Кодексу Наполеона», була відображена і в мистецтві. У 1833 році, відомий французький художник Жан-Батист Мозез створює свою величну картину «Наполеон підписує Кодекс».

Список використаних джерел:

1. Історія держави і права зарубіжних країн. Хрестоматія. // Кол. упорядників. Керівник В.Д. Гончаренко, видавничий дім «Ін Юре», 2002 рік.
2. Кодекс Наполеона // Юридична енциклопедія: у 6 т. / ред. кол.: Ю. С. Шемшученко (відп.ред.) та ін. - К.: Українська енциклопедія ім. М. П. Бажана, 2001 рік.
3. Шевченко О.О. Історія держави і права зарубіжних країн: навчальний посібник для студентів юрид. вузів та факультетів. – Київ, Вентурі, 1997 р.
4. Сирко М. В. Цивільний кодекс Франції 1804 року та його вплив на цивільне законодавство країн Європи (на прикладі Польщі та Румунії). Дисертація на здобуття наукового ступеня кандидата юридичних наук за спеціальністю 12.00.01 — теорія та історія держави і права; історія політичних і правових учень. — Львів: Львівський національний університет імені Івана Франка, 2015. — 215 с.

СЕКЦІЯ VII. ВЕТЕРИНАРНІ НАУКИ

ПОШИРЕННЯ ГЕЛЬМІНТОЗІВ У СОБАК

Соловйова Л.М.

канд. вет. наук, доцент

Білоцерківський національний аграрний університет, Україна

Поліводська А.В.

магістрантка

Білоцерківський національний аграрний університет, Україна

Гельмінтози собак мають широке розповсюдження і займають вагоме місце серед інших захворювань, створюючи напружену епізоотичну та епідеміологічну ситуацію в містах і селах. У даний час стало популярним розведення собак та котів елітних порід, власники яких об'єднуються в клуби. Ці тварини регулярно беруть участь у виставках, переміщаються по країні і за рубежем, тому їх господарі проводять комплекс профілактичних заходів, що включає дегельмінтизацію [1].

В останні десятиліття в силу різних об'єктивних і суб'єктивних причин, дрібним домашнім тваринам у ветеринарії відводилося другорядне значення, порівняно з сільськогосподарськими. Проводилася недостатня кількість наукових досліджень, направлених на вивчення інфекційної та інвазійної патологій даних тварин, була відсутня спеціалізація в підготовці ветеринарних лікарів, кінологів, як наслідок не розроблялися ефективні методи діагностики, лікування і профілактики захворювань собак. У даний час спостерігається збільшення чисельності собак, головним чином за рахунок тварин, які належать приватним власникам. Зростання кількості собак не тільки домашніх, але і безпритульних, призвело до поширення інвазійних хвороб. Економічні збитки в при інвазійних хворобах собак досить важко вираховувати в матеріальному плані, але вони чітко проявляються в уповільненому рості і розвитку хворих цуценят з моменту народження до року. Це пов'язано з втратою поживних речовин – вітамінів, мікро- і макроелементів, необхідних для розвитку молодого організму [2]. Інвазуючи організм хазяїна, гельмінти, як біологічні подразники, спричиняють на нього механічну, алергічну, токсичну, інокуляторну та трофічну дії, внаслідок чого проявляється відповідна реакція організму. За даними сучасної науки, алергічна дія гельмінтів має провідну роль у патогенезі гельмінтозів. Внаслідок взаємодії хазяїна і гельмінта у інвазованих тварин виникає явище сенсibilізації (підвищеної збудливості) організму дорослими гельмінтами, продуктами їх обміну і розпаду личинкових стадій, які мають алергенні властивості [1, 3]. Міграція личинок гельмінтів по судинній і лімфатичній системах, внутрішніх органах організму хазяїна супроводжується порушенням цілісності й травматизацією тканин, розривом капілярів та патологічними змінами в органах і тканинах. Необхідно також враховувати те, що собаки є джерелом інвазування багатьма паразитарними хворобами сільськогосподарських тварин, а також людини зоонозами. Найбільшу небезпеку становлять інвазовані бродячі собаки. Інтенсивність екскреції яєць статевозрілими гельмінтами, що мешкають в кишечнику тварин, стійкість яєць у

зовнішньому середовищі є визначальними факторами поширення інвазії. Обстеженнями, проведеними в різних країнах, встановлена значна забрудненість ґрунту в населених пунктах яйцями гельмінтів, з коливаннями від 2,9 до 60 % позитивних проб [1–3]. Так, результати санітарно-гельмінтологічних досліджень ґрунту на території Сумської області свідчать про значний ризик зараження людей токсокарозом. Рівень забрудненості ґрунту яйцями геогельмінтів коливається в межах 3–9 %, у той же час від 29 до 48 % проб ґрунту з виявленими збудниками паразитозів містять яйця токсокар; у ґрунті на території дитячих закладів їх частка досягає 58–67 %, на дитячих майданчиках житлових будинків – 90 %, на пляжах – від 86 до 100 % позитивних проб. Чинниками передачі є забруднені яйцями токсокар ґрунт, шерсть тварин, предмети догляду за ними, овочі, столова зелень, руки [3–5]. Знання видового складу гельмінтів у собак, вивчення поширення гельмінтозів, екстенсивності та інтенсивності інвазії, а також вікової і сезонної динаміки необхідні для визначення епізоотології гельмінтозів домашніх м'ясоїдних тварин і епідеміології інвазійних хвороб. Це допоможе більш правильно і ефективно проводити профілактичні та лікувальні заходи за даних паразитозів.

Встановлено, що собаки в Тростянецькому районі Сумської області на 48,4 % заражені кишковими гельмінтами. Гельмінтози реєстрували у вигляді як моно- так поліінвазій. Переважна більшість збудників інвазій належала до класу *Nematoda*. Тварини на 18,3 % були заражені токсокарозом – збудник *Toxascaris canis*, максимальна інтенсивність токсокарозної інвазії сягала 39,3 екз.яець в одній краплі флотаційного розчину. Яйця *Toxascaris leonine*, виявляли в 21,4 % досліджених проб, інтенсивність інвазії коливалася від 1,9 до 27,6 екз. яець в одній краплі флотаційного розчину. Екстенсивність трихуриозної інвазій становила 39,1 %, збудник *Trichuris vulpis*, інтенсивність інвазії становила 27,9 3 екз.яець в одній краплі флотаційного розчину [3–5].

Слід зазначити, що у 4,5 % собак реєстрували капіляріоз. Яйця гельмінта *Sarillaria plisa* виявляли саме у тих тварин, яких господарі використовували для полювання, що на нашу думку пояснюється більш вірогідним контактом з проміжними господарями, що підвищує можливість зараження. Інтенсивність капіляріозної інвазії досягала значення 6,9 екз. яець в одній краплі флотаційного розчину [3–5].

Унцинаріозом було заражені 13,4 % тварин, збудник *Uncinaria stenocephala*, родина *Ancylostomidae*. Інтенсивність унцинаріозної інвазії коливалася в межах 0,6–16,3 екз. яець в одній краплі флотаційного розчину.

У 2,9 % дослідних тварин виявляли яйця теній, видуవు належність яких встановити дуже складно [3–5].

При дослідженні фекалій від 326 собак різного віку м. Харкова, 252 з них були інвазовані різними видами гельмінтів, екстенсивність інвазії 18 (EI) становила 77,3 %. При цьому уражених лише унцинаріями було 72 собаки (EI 22,1 %), токсокарами – 108 (EI 33,1 %), трихурисами – 52 (EI 15,9 %) [3, 5].

Собаки, відловлені на території м. Харкова та доставлені у притулок КП «Центр поводження з тваринами» були уражені токсокарозом EI 33,1 %, унцинаріозом EI 22,1 %, трихуриозом EI 15,9 %, дипілідіозом EI 6,1 %; кішки – токсокарозом (EI 37,8 %), унцинаріозом (EI 18 %), трихуриозом (EI 6,3 %), дипілідіозом (EI 8,1 %) [3, 5].

За даними авторів, у місті Дніпро наступна ситуація. У результаті експериментальних досліджень рівня забруднення навколишнього середовища інвазійними елементами, проведених у період наймасовішого відвідування парків і скверів населенням міста (липень – жовтень 2010 р.), на обстежених ділянках (парки

ім. Л. Глоби та Т. Шевченка) виявлено яйця та личинки гельмінтів, які належать до класів Nematoda та Cestoda. Визначено видовий склад нематод: *Uncinaria sp.*, *Ancylostoma sp.*, *Dictyocaulus immitis*, *Strongyloides stercoralis*, *Spirocerca lupi*. У 16,7 % досліджуваних проб ідентифіковано членики *D. caninum*, яйця *T. vulpis*, *T. canis*. Личинок *S. stercoralis*, яйця *Uncinaria sp.*, ооцисти паразитичних найпростіших *Cystoisospora sp.* та *T. gondii* визначено у 33,3 % випадків [2,4].

Збудники дипілідіозу (*D. caninum*), стронгілоїдозу (*S. stercoralis*) та токсоплазмозу (*T. gondii*) паразитують не тільки в організмі м'ясоїдних, а й уражують організм людини. Найнебезпечнішим серед цих паразитів вважається *T. gondii* – збудник зоонозу, який вражає нервову та ендокринну системи, систему мононуклеарних фагоцитів, викликає порушення обміну речовин, патологію вагітності, нервові розлади [2, 4].

Отже, на території м. Дніпро, зокрема парків ім. Л. Глоби та Т. Шевченка, паразитофауна представлена 10 видами. Серед них визначено 7 видів нематод (*Uncinaria sp.*, *Ancylostoma sp.*, *D. immitis*, *S. stercoralis*, *S. lupi*, *T. vulpis*, *T. canis*), 1 – цестод (*D. caninum*) та 2 види паразитичних найпростіших (*Cystoisospora sp.* та *T. gondii*) [2, 4].

Найбільше видове різноманіття та найвищий рівень ураження субстратів зареєстровано у період наймасовішого відвідування парків, а саме з липня по жовтень. У ряді випадків у досліджених пробах екскрементів собак виявлено змішані інвазії, які включали два види паразитів. До таких асоціацій гельмінтів входили, як правило, токсокари, трихуриси, стронгілоїдеси, цистоізооспори та токсоплазми у різних співвідношеннях (ооцисти *T. gondii* зареєстровано у фекаліях лише котів, що пояснюється особливостями життєвого циклу паразита).

Дані літератури далекого зарубіжжя свідчать про наступне. У 2010 році 140 мільйонів людей у Південній Азії були заражені анкілостомами, 117 мільйонів у країнах Африки на південь від Сахари, 77 мільйонів у Південно-Східній Азії, 64 мільйони у Східній Азії, 30 мільйонів у Латинській Америці та Карибському басейні, 10 мільйонів в Океанії і 4,6 млн на Близькому Сході та в Північній Африці. Найбільше розповсюдження було в Океанії (49 %), за нею – країни Африки на південь від Сахари (13 %), Південно-Східна Азія (12,6 %), Південна Азія (8,6 %), Східна Азія (5 %), Латинська Америка та Карибський басейн (5 %) [6–14].

Це дослідження було проведено в Мехіко, порівнюючи два округи: перший був урбанізованою територією, розташованою на північному сході міста (Мігель Ідальго), а другий був сільською місцевістю (Мільпа Альта). Міський округ має чудову інфраструктуру та економічний розвиток. Сільський округ розташований на південному сході міста. Зразки калу були зібрані в селі Сан-Антоніо Текомітль, де клімат субвологого помірного клімату з регулярними дощами. Зразки фекалій були зібрані у цуценят (віком 3–5 місяців) у період з весни по літо 2013 року [6–14].

Зважаючи на велику ймовірність ураження людей паразитозами-зоонозами від собак і значним розповсюдженням гельмінтозів у м'ясоїдних, дана тематика досліджень є актуальною.

Метою даних досліджень було з'ясувати епізоотологічну ситуацію щодо інвазійних хвороб собак в місті Вінниця за даними ветеринарної клініки «Айболіт».

Матеріали і методи досліджень. Роботу виконували упродовж 2023 року в умовах ВК «Айболіт» м. Вінниця та в умовах лабораторії кафедри паразитології та фармакології. Діагноз ставили на основі епізоотологічних даних, клінічних ознак, а для підтвердження діагнозу проводили лабораторне дослідження.

Копроовоскопічне дослідження проводили флотаційним методом у модифікації Котельникова-Хренова, з використанням насиченого розчину нітрату амонію.

Результати досліджень. У місті Вінниця, за даними ветеринарної клініки «Айболіт», ми виявили, що найбільш поширеними паразитами-гельмінтозами у собак були токсокароз, токсамароз, дипілідіоз, трихуроз, стронгілятози та ін. Токсокарозом було уражено 16 тварин (14,4 %), токсамарозом – 20 (18,0 %), трихурозом – 19 (17,1 %), капіляріозом – 4 (3,6 %), унцинаріозом – 13 (11,7 %), дипілідіозом – 6 (5,4 %). 33 тварини (29,8 %) мали мікстінвазію.

У 38,9 % (111) м'ясоїдних тварин були виявлені різні гельмінтози. Найбільше нематодози виявлялися у тварин віком від 3 місяців до 2 років 20,5–25,3 %. Але найсприйнятливою віковою групою були собаки від 6-місячного віку до 1 року. Тварини, старші 2–4 років, хворіли на гельмінтози значно рідше, ніж молоді собаки. У молодняку до 3-х місяців гельмінти зустрічалися лише у 2,7 % випадків.

Таблиця 1

Вікова сприйнятливність собак до гельмінтозної інвазії

Вік хворих собак	Кількість хворих собак	% від загальної кількості
До 3 місяців	3	2,7
Від 3 до 6 місяців	24	21,6
Від 6 місяців до 1 року	28	25,3
Від 1 до 2 років	23	20,7
Від 2 до 4 років	16	14,4
Старше 4 років	17	15,3
Разом	111	100,0

Аналіз отриманих даних свідчить про те, що собаки в зоні обслуговування приватної ветеринарної клініки «Айболіт» міста Вінниця уражені гельмінтозами впродовж усього року. Проте, інвазія перебігає із наявною сезонною динамікою. Так, навесні, влітку до серпня та наприкінці зими рівень ураження тварин, порівняно, невисокий і коливається в межах від 16,0 до 36,0 %. Упродовж осені та на початку зими спостерігається значне збільшення рівня ураженості з піком інвазії у жовтні – 65,2 %. Середній відсоток захворюваності складає 39,6 %.

Таблиця 2

Сезонна динаміка гельмінтозів у собак

Місяці	Досліджено тварин	Виявлено хворих	% захворюваності
Січень	23	6	26,1
Лютий	24	6	25,0
Березень	25	4	16,0
Квітень	25	5	20,0
Травень	24	7	29,2
Червень	26	8	30,8
Липень	25	9	36,0
Серпень	23	10	43,5
Вересень	22	14	63,6
Жовтень	23	15	65,2
Листопад	23	14	60,9
Грудень	22	13	59,1
Разом	285	111	39,6

Висновки. Гельмінтози в умовах міста Вінниця реєструються у 38,9 % собак, які постійно мешкають на території міста. Реєстрували наступні види гельмінтів — *Toxocara canis*, *Toxascaris leonine*, *Uncinaria stenocephala*, *Trichuris vulpis*, *Capillaria plica*, *Dipylidium caninum* у вигляді як моно-, так і мікстинвазій. Найбільш сприйнятливими до інвазій виявилися тварини у віці від 6 місяців до 1 року, рівень їх ураження склав 25,3 %. При цьому гельмінтозна інвазія перебігає з наявною сезонною динамікою. Найбільший рівень ураження собак було встановлено в осінній період з піком інвазії 65,2 % у жовтні.

Екстенсивність токсокаразної інвазії становила 14,4 %, токскаррозної – 18,0 %, трихурозної – 17,1 %, капіляріозної – 3,6 %, унцинаріоз виявляли у 11,7 % досліджених тварин. Екстенсивність дипілідіозної інвазії становила 5,4 %. Мікстинвазію виявили у 29,8 % досліджених собак.

Список використаних джерел:

1. Сорока Н. М., Дахно Ю. І. Гельмінтофауна собак центральної частини України. *Науковий вісник НУБіП України*. К., 2010. Вип. 151. Ч. 2. С. 176–178.
2. Особливості епізоотології гельмінтозів м'ясоїдних в умовах великих промислових міст України / В. С. Шеховцов, Л. І. Луценко, С. В. Павленко, А. В. Пригодін, П. А. Руденко, С. М. Тресницький. *Зб. наук. праць Луган. нац. аграр. ун-ту*. Луганськ, 2003. № 31/43, Т. 2. С. 569–574.
3. Пономаренко В. Я., Федорова О. В. Поширення гельмінтозів серед безпритульних собак м. Харкова. *Проблеми зооінженерії та ветеринарної медицини : збірник наукових праць ХДЗВА*. Х., 2009. Вип. 19 (44), ч. 2, т. 1. С. 219–224.
4. Шеховцов В. С., Луценко Л. І., Павленко С. В. Особливості епізоотології гельмінтозів м'ясоїдних в умовах великих промислових міст України. *Тези доп. II конф. асоц. паразитологів (7–10.03, м. Луганськ)*. Луганськ, 2003. С. 145–146.
5. Приходько Юрій Олександрович : біобібліографічний покажчик наукових праць за 1982–2015 роки : до 60-річчя від дня народження / укладачі : З. І. Шакула, Г. В. Свириденко, Т. О. Зінченко ; Інформаційно-бібліотечний та редакційно-видавничий центр ХДЗВА. Харків, 2016. 61 с.
6. <https://ktvm.com.ua/?p=36361>
7. <https://www.cdc.gov/dpdx/zoonotichookworm/index.html>
8. <https://www.aavp.org/wiki/nematodes/strongylida/ancylostomatoidea/ancylostoma-braziliense/>
9. <https://wcvm.usask.ca/learnaboutparasites/parasites/uncinaria-stenocephala.php>
10. <https://www.aavp.org/wiki/nematodes/strongylida/ancylostomatoidea/ancylostoma-tubaeforme/>
11. <https://www.sciencedirect.com/science/article/pii/B9781416036616000572>
12. <https://wcvm.usask.ca/learnaboutparasites/parasites/ancylostoma-caninum.php>
13. <https://www.ncbi.nlm.nih.gov/pmc/articles/PMC6348211/>
14. <https://vcahospitals.com/know-your-pet/hookworm-infection-in-dogs>
15. <https://www.nature.com/articles/nrdp201688>

СЕКЦІЯ VIII. АТОМАТИЗАЦІЯ ТА ПРИЛАДОБУДУВАННЯ

ПРИСТРІЙ ЗАХИСТУ АСИНХРОННИХ ДВИГУНІВ ВІД АВАРІЙНИХ РЕЖИМІВ РОБОТИ

Квітка Сергій Олексійович

ORCID ID: 0000-0001-9234-9274

канд. техн. наук, доцент,

завідувач кафедри електротехніки і електромеханіки ім. професора В.В. Овчарова
*Таврійський державний агротехнологічний університет ім. Дмитра Моторного,
Україна*

Вовк Олександр Юрійович

ORCID ID: 0000-0003-0154-6972

канд. техн. наук, доцент,

доцент кафедри електротехніки і електромеханіки імені професора В.В. Овчарова
*Таврійський державний агротехнологічний університет ім. Дмитра Моторного,
Україна*

Асинхронні двигуни знаходять масове застосування в різних галузях промисловості, агропромислових та комунальних підприємствах. Головна перевага асинхронних двигунів - простота конструкції та висока надійність. Однак відсоток виходу з ладу цих двигунів дуже високий і за наявною оцінкою становить в середньому близько 20 % від загальної кількості за рік, що вимагає великих витрат на ремонтні роботи [1 - 4].

При експлуатації електродвигунів можливе виникнення пошкоджень різного виду. Можливі також і аномальні режими роботи електродвигунів [1 - 5, 7, 8]. Обидві ці причини зумовлюють необхідність застосування ефективного захисту асинхронних двигунів, для забезпечення якого доцільно застосовувати багатофункціональні пристрої захисту [3, 4, 6 - 9].

В запропонованому пристрої захисту асинхронних двигунів від аварійних режимів роботи (рис. 1) передбачено вимірювання струмів і фазних напруг в живильній лінії, температури ізоляції обмотки статора, обертового моменту на валу та кутової швидкості обертання ротора електродвигуна.

Пристрій захисту асинхронних двигунів складається з датчиків струму 1, датчиків напруги 2, аналогового фільтра 3, що виділяє параметри якості електроенергії, датчика температури ізоляції обмотки статора 4, датчика обертового моменту на валу електродвигуна 5, датчика кутової швидкості 6, мікроконтролера 7, блоку вводу даних 8, блоку цифрової індикації 9, блоку світлової сигналізації 10, виконавчого органу 11, блоку живлення 12. Виходи датчиків 1, 4, 5, 6 і аналогового фільтра 3 під'єднані до входів мікроконтролера 7, вихід якого під'єднано до входу виконавчого органу 11, а вихід останнього є виходом пристрою.



Рис. 1. Структурна схема пристрою захисту асинхронних двигунів від аварійних режимів роботи

Пристрій захисту працює таким чином. У нормальному режимі за допомогою датчиків 1 вимірюються струми, що споживаються електродвигуном по фазах, датчиків 2 вимірюються напруги в живильній лінії електродвигуна, датчика 3 вимірюється температура ізоляції статорної обмотки. За допомогою аналогового фільтра 3 виділяються параметри якості електроенергії. Аналогові сигнали від датчиків 1, 4, 5, 6 і фільтра 3 надходять на вхід мікроконтролера 7.

Якщо величина сили струму по фазах перевищує значення уставок за струмом або температура ізоляції статорної обмотки електродвигуна перевищує значення уставки за температурою, то в мікроконтролері 7 формується сигнал захисту, який надходить на виконавчий орган 11 на відключення електродвигуна. Повторний запуск електродвигуна можливий у разі зниження температури ізоляції статорної обмотки нижче на 15...20 °С, ніж гранично допустима температура її нагрівання.

Із виміряної напруги в живильній лінії додатково виокремлюються параметри якості електроенергії, визначається максимальний момент електродвигуна M_{\max} і формується сигнал захисту, що діє на вимкнення електродвигуна, якщо вимірюваний обертовий момент на валу електродвигуна $M_{\text{об}}$ близький до максимального моменту M_{\max} . Водночас максимальний момент електродвигуна визначається з урахуванням виділених параметрів якості електроенергії в поточний момент часу.

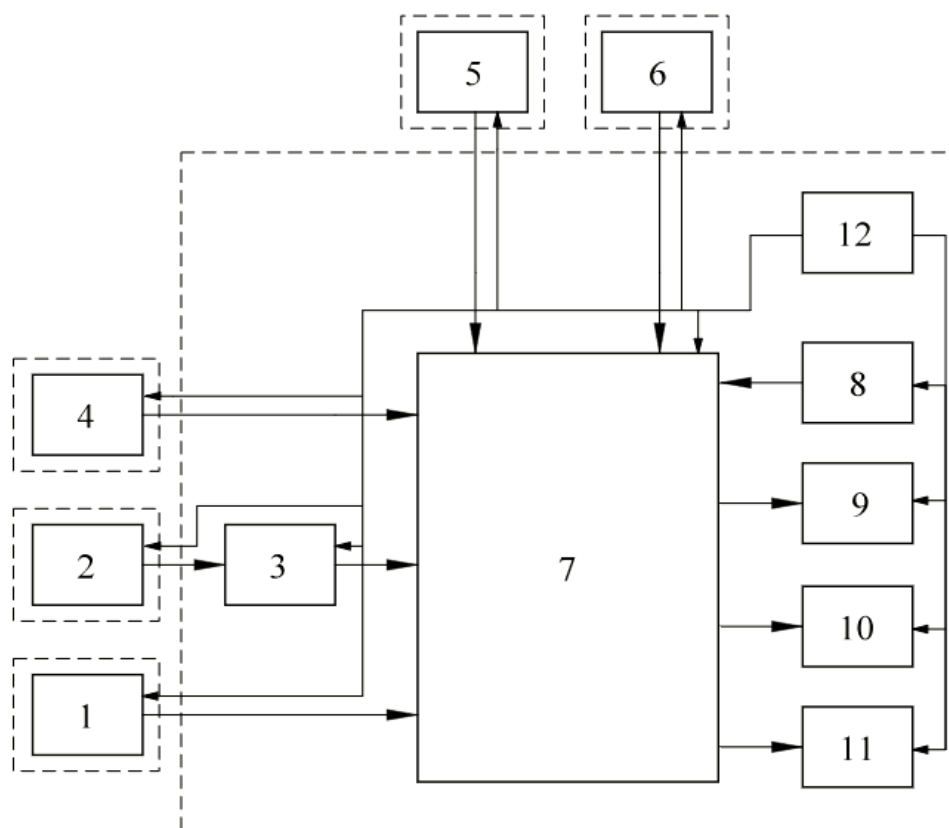
У даному випадку контрольованою величиною є δM , як відношення між максимальним моментом M_{\max} і обертовим моментом на валу електродвигуна $M_{\text{об}}$, які визначаються за відповідних параметрів якості електроенергії в поточний момент часу.

За виділеними параметрами якості електроенергії мікроконтролером 7 визначається значення максимального моменту електродвигуна M_{\max} . За

значеннями M_{\max} і $M_{\text{об}}$ визначається δM . Оскільки електродвигун працює в нормальному режимі, то значення δM менше за задану величину спрацьовування захисту і сигнал на вимкнення електродвигуна мікроконтролером 7 не формується.

У разі виникнення аварійного режиму, наприклад при нахилі механічної потужності на вал електродвигуна, наслідком чого можливе перевантаження або зупинка електродвигуна, значення δM перевищить задану величину спрацьовування захисту, і мікроконтролер 7 сформує сигнал захисту на вимкнення електродвигуна від мережі.

Значення M_{\max} визначається мікроконтролером 7 за заданим масивом даних, з урахуванням параметрів якості електроенергії та обертового моменту на валу електродвигуна.

Залежність впливу параметрів якості електроенергії на максимальний момент можна визначити, використовуючи елементи математичного моделювання електричних машин. M_{\max} визначається за заданих параметрів якості електроенергії, під час моделювання в режимі реального часу. По черзі змінюючи параметри якості електроенергії, можна отримати масив даних для визначення M_{\max} . Отриманий масив даних програмується в мікроконтролер пристрою.

Висновки. Перевага запропонованого пристрою захисту асинхронних двигунів від аварійних режимів роботи перед відомими полягає в тому, що здійснюється контроль обертового моменту $M_{\text{об}}$ на валу електродвигуна і його порівняння з можливим максимальним моментом M_{\max} , який може розвинути електродвигун. Це дає змогу захистити електродвигун від «перекидання», заклинювання або не запускання ротора. Іншою перевагою є те, що максимальний момент визначається з урахуванням параметрів якості електроенергії, чим збільшується надійність захисту електродвигуна в разі відхилення параметрів якості електроенергії від допустимих значень.

Запропонований пристрій захисту може бути використаний для захисту будь-якого асинхронного двигуна від аварійних режимів роботи, особливо електродвигуна, який живиться напругою з низькою якістю електроенергії та схильний до різких нахилів механічного моменту на його вал.

Список використаних джерел:

1. Овчаров В. В. Эксплуатационные режимы работы и непрерывная диагностика электрических машин в сельскохозяйственном производстве. К. : УСХА, 1990. 168 с.
2. Закладной А. Н., Закладной О. А. Методы оценки срока службы асинхронных электродвигателей // *Енергетика та електрифікація*. 2004. № 4. С. 63-67.
3. Кондратюк О. Ю., Егоров А. Б. Анализ аварийных режимов работы асинхронных двигателей к вопросу выбора их эффективной защиты // *Системи обробки інформації*. 2006. Вип. 4(53). С. 79-86.
4. Бешта О. С., Худий Є. Г., Михайленко О. В. Аналіз аварійних режимів роботи електричних машин з метою побудови інтелектуальної системи захисту // *Гірнична електромеханіка та автоматика* : Наук.-техн. зб. 2004. Вип. 73. С. 93-96.
5. Федоров М. М., Ткаченко А. А. Особенности электромеханических и тепловых процессов в асинхронных электродвигателях при аномальных режимах работы // *Научные труды Донецкого национального технического университета*. Донецк : ДонНТУ, 2006. №112. С.29-32.
6. Исмагилов Ф. Р., Хайруллин И. Х., Пашали Д. Ю., Бойкова О. А. Обзор современных методов и средств оперативной диагностики электромеханических преобразователей энергии // *Вестник УГАТУ*. 2010. Т. 14, № 4 (39). С. 73-79.

7. Квітка С. О., Вовк О. Ю., Квітка О. С. Пристрій контролю функціонального стану та захисту групи асинхронних електродвигунів від аварійних режимів роботи // *Вісник Харківського національного технічного університету сільського господарства імені Петра Василенка. Технічні науки*. Вип. 153 «Проблеми енергозабезпечення та енергозбереження в АПК України». Харків : ХНТУСГ, 2014. С. 85-87.
8. Квітка С. О., Вовк О. Ю., Квітка О. С. Пристрій контролю функціонального стану і захисту асинхронних електродвигунів від аварійних режимів роботи // *Вісник Харківського національного технічного університету сільського господарства імені Петра Василенка. Технічні науки*. Вип. 186 «Проблеми енергозабезпечення та енергозбереження в АПК України». Харків : ХНТУСГ, 2017. С. 90-92.
9. Квітка С. О., Безменнікова Л. М., Вовк О. Ю., Квітка О. С. Пристрій захисту групи трифазних асинхронних електродвигунів від аварійних режимів роботи // *Праці Таврійського державного агротехнологічного університету : наукове фахове вид.*; Вип. 12, Т. 2. Мелітополь : ТДАТУ, 2012. С. 23-27.

СЕКЦІЯ ІХ. ІНФОРМАЦІЙНІ ТЕХНОЛОГІЇ ТА СИСТЕМИ

ДИНАМІКА РОЗВИТКУ ІТ-ГАЛУЗІ УКРАЇНИ ПІД ЧАС ВІЙСЬКОВОГО СТАНУ

Назаров Дмитро Леонідович

Аспірант

Харківський національний економічний університет ім. С. Кузнеця, Україна

Старкова Ольга Володимирівна

д-р.техн.наук, професор,

завідувач кафедри кібербезпеки та інформаційних технологій

Харківський національний економічний університет ім. С. Кузнеця, Україна

Стабільність позитивного розвитку вітчизняної економіки упродовж 2015-2021 рр. змінилася негативними наслідками пандемії Коронавірусу, та зазнала руйнівної сили з початком повномасштабного вторгнення армії росії на територію нашої країни. Найбільшу гнучкість та адаптивність у таких найскладніших умовах проявила така галузь економіки як сектор інформаційних технологій (ІТ), який єдиний серед інших секторів економіки зберіг позитивну динаміку: його зростання у 2022 р. становило 5,8 % [3].

Аналіз динаміки розвитку ІТ-галузі, як найуспішнішої в економіці країни у воєнні часи, дозволить виявити вплив функціонування її учасників (ІТ-компаній та самозайнятих ІТ-фахівців) на макроекономічні показники нашої держави та, в подальших наукових дослідженнях, спрогнозувати активність цієї галузі та взаємозв'язок з підприємствами і установами інших сфер господарської діяльності.

У 2022 р. ІТ-галузь забезпечила 3,5% ВВП [1], а валютні надходження від діяльності ІТ-сектору склали 7,34 млрд дол. США [2]. Це найбільший показник з початку існування галузі в країні. Обсяг експорту ІТ-галузі у 2022 р. проти 2021 р. збільшився на 400 млн дол. США (5,8 %) [3]. У структурі всього експорту послуг з України у 2022 р. частка комп'ютерних послуг у порівнянні з 2021 р. зросла на 7,7 % та становила 45,5%. При цьому слід уточнити, що у період 2015–2021 рр. експорт комп'ютерних послуг зростає значно швидше: у середньому на 26,8% щороку. Основними імпортерами таких послуг є США (майже 40,4% експорту комп'ютерних послуг України), Сполучене Королівство Великої Британії (8,3%), Мальта (7,76%), Ізраїль та Кіпр – близько 5 % обсягів експорту комп'ютерних послуг [2]. Надходження від кожної з цих країн до державного бюджету України у 2022 р. становили близько 80 млн дол. США. Сума податків і зборів до зведеного бюджету України, сплачених ІТ-бізнесом вже у перший місяць 2023 року, становила 32,2 млрд грн, що на 4,4 млрд грн, або на 16% більше за показник попереднього року [1].

Сьогодні очевидним є той факт, що більшість ІТ-фахівців співпрацюють з ІТ-компаніями на умовах ФОП. Згідно Єдиного державного реєстру юридичних осіб та фізичних осіб-підприємців станом на 01.01.2023 р. чисельність платників податків за КВЕД, що стосуються ІТ-галузі, становила 281,6 тис осіб, з них: 272,7 тис. – ФОПи та 8,9 тис. – юридичні особи [1]. За рік війни в Україні кількість ІТ-фахівців, зареєстрованих як ФОПи, збільшилася на 31 793 особи, або на 13%. Такий самий приріст кількості ІТ-фахівців спостерігався у 2022 році порівняно з 2021 роком – на

13%, що дещо менше ніж за попередні 2018-2020 рр., коли приріст цього показника становив 16-23% [1].

Найпопулярнішим кодом КВЕД, який визначає основну сферу діяльності ІТ-фахівця, зареєстрованого як ФОП, залишається «62.01 Комп'ютерне програмування». У 2021 р. порівняно з попереднім 2020 р. кількість спеціалістів, зареєстрованих за цим кодом, збільшилася на 19,5 тисячі осіб і становила 143 549 осіб. На 2-му та 3-му місцях за популярністю залишаються «62.02 Консультування з питань інформатизації» та «63.11 Оброблення даних», за якими працювали 30,6 та 25,9 тисячі ІТ-фахівців відповідно [5].

За даними [4], у 2022 році 87% українських ІТ-фахівців працювали за ФОП-моделлю, близько 6% з них були оформлені за КЗпП, ще 1% — як гіг-контрактори, і у 2023 році можливе зростання кількості ІТ-фахівців, які оформлені таким чином. Мінцифри повідомило, що кількість гіг-контракторів зростає, крім того деякі ІТ-компанії теж декларують відхід від роботи з ФОПами й перехід до інших форм співпраці з ІТ-фахівцями [1].

Розміри ІТ-компанії продовжують зростати, й у 1-му півріччі 2023 р. незважаючи на появу негативної тенденції – зменшення кількості фахівців на 5%. Головна причина зменшення кількості фахівців — релокація до закордонних офісів компаній і легалізація ІТ-фахівців там. Фактично українські ІТ-компанії продовжують активно зростати, але здебільшого вже не в Україні. За кордоном працюють 25% співробітників [6]. ІТ-фахівці переїхали за кордон працювати в інших офісах своїх компаній, легалізуються там і припиняють сплачувати податки в Україну.

Динаміка, яку демонструє ІТ-галузь у воєнні роки є прикладом для багатьох галузей (логістики, банківської та фінансової діяльності тощо), які також є адаптивними, а отже й подальше вивчення досвіду управління (методів та інструментів) ІТ-компаніями та самозайнятими ІТ-фахівцями (побудови та підтримки корпоративної культури, соціальної відповідальності, впровадження сучасних програмно-технічних засобів, ефективної та прозорої комунікації, ефективного та завчасно розробленому механізму антикризових заходів тощо) дозволить забезпечити розробку аналогічних інструментів управління для установ і підприємств інших видів господарської діяльності.

Список використаних джерел:

1. Фактор успіху. Вісім лідерів українського ІТ-бізнесу про результати 2022-го і те, куди рухатиметься ринок – Електронний ресурс: режим доступу <https://forbes.ua/innovations/faktor-uspikhu-visim-lideriv-ukrainskogo-it-biznesu-pro-rezultati-2022-go-i-te-kudi-rukhatimetsya-rinok-28022023-11995>
2. Дудко В. Український ІТ-експорт досяг у 2022 році рекордних \$7,3 млрд. Чому це насправді не дуже добра новина. – Електронний ресурс: режим доступу <https://forbes.ua/innovations/ukrainskiy-it-eksport-dosyag-u-2022-rotsi-rekordnikh-73-mlrd-chomu-tse-naspravdi-ne-duzhe-dobra-novina-31012023-11420>
3. Яценко Л. Ринок праці ІТ-сектору в умовах війни: реалії та перспективи. – Електронний ресурс: режим доступу <https://niss.gov.ua/news/komentari-ekspertiv/gynok-pratsi-it-sektoru-v-umovakh-viynu-realiyi-ta-perpektyvu>
4. Іпполітова І., Яновський І. «Портрета ІТ-спеціаліста» – Електронний ресурс: режим доступу– <https://dou.ua/lenta/articles/portrait-2022/>
5. Іпполітова І., Яновський І. Скільки айтівців в Україні: +32 тисячі ІТ-ФОПів за рік згідно з Мін'юстом. – Електронний ресурс: : режим доступу <https://dou.ua/lenta/articles/how-many-devs-in-ukraine-2023/>.
6. Шелудченко І. 25% за кордоном, легалізація та релокація: топ ІТ-компанії України підбили підсумки кварталу – Електронний ресурс: режим доступу <https://highload.today/uk/it-kompaniyi-ukrayini-pidbili-pidsumki-statistika-zima-2023/>.

СЕКЦІЯ X. ФІЛОЛОГІЯ ТА ЖУРНАЛІСТИКА

METHODOLOGY FOR RESEARCHING THE SPECIFICITY OF AMERICAN AND BRITISH VARIANTS OF ENGLISH IN MODERN LINGUISTICS

Virko Viktoriia

student in Philology department

Oles Honchar Dnipro National University, Ukraine

Scientific advisor: Volkova Maryna

PhD in Philology, associate professor, associate professor in Philology department

Oles Honchar Dnipro National University, Ukraine

The methodology for studying the characteristics of English variants involves practical work on the stages of preparing and conducting, directly, the study of conventional language units. This is due to the need to ensure consistency of actions during analysis in order to ultimately obtain more credible information about the results of the study.

To study the topic of methodology, the scientific works of such authors as V. Hak, I. Franko, N. Sheremeta, M. Lesyuk, I. Matvias, S. Pantso, V. Skibina, G. Shilo, O. Cherednychenko, V. Bereznyak and others who studied the variability of the English language.

Among other works in the direction of determining the stages and variants of methodological research, the peculiarities of the division of differences of forms in varieties of the English language, their personification for further detailed study, the works of A. Ellis are of particular importance, J. McWhorter, E. Scholar, P. Trajil.

The subject of the variability of the English language was presented most extensively and in detail in the works of R. Shui, D. Brozovich, N. Semenyuk, and P. Kaplan.

Linguistic research has shown a growing tendency to apply variability in the methods of learning English. This has led to the fact that linguistic interest has shifted from the study of individual example sentences as manifestations of grammatical forms of speech to the study of changes at all levels of the language organization. The range of methods of modern linguistics has expanded significantly, and various branches of variational linguistics have developed many useful methods for collecting, analyzing and evaluating data. As a result, methodological aspects became one of the most important qualifications for linguists, both beginners and professionals.

Let's consider the stages and options of methodological research of the English language in more detail. As a rule, any research, first of all, begins with the collection of information and data. This item can be divided into:

- Territorial division

This section talks about the study of the linguistic division of the territory. Linguistic communities can be introduced for linguistic research if the researcher takes into account certain conditions; he has the opportunity to observe the linguistic characteristics of the language community, monitor the use of speech for linguistic features. Dialect differences can be represented language atlases and collections.

- Acquisition and systematization of linguistic data

Some very effective methods of collecting linguistic data are identification, that is, encouraging whistleblowers to make appropriate statements or judgments about these statements. Language questionnaires and interviews as well as strictly controlled experimental conditions are suitable tools for identifying interesting forms and structures of linguistic research.

- Variability of standard research methods

In modern linguistics, corpus analysis is the most widely used method for studying linguistic changes. If a researcher is interested in learning a language that goes beyond what is documented in generally accessible standard sources, he may consider studying textual aspects, historical documents, etc. In this way, he has access to historical dialect data used in the attached electronic version of the Oxford or Cambridge English Dictionary as a database. In addition, it is possible to combine two or more approaches.

The next stage of the research process is the analysis of systematized data. This method consists of:

- Corpus analysis

The corpus method is an important topic in the study of rare phenomena in speech. It is based on a qualitative or quantitative analysis of a set of written texts or transcripts of spontaneous or semi-spontaneous speech.

- Phonetic analysis

Phonological systems and features, analysts have at their disposal various auditory, acoustic and articulatory methods (the modern method of variational linguistics and dialectology).

Ultimately, the results obtained, after applying any of the methods of language research, it is necessary to evaluate and make a consistent conclusion. To do this, there are their own methods of analysis, the most commonly used are:

- Basic statistical analysis

Statistical analysis is a useful skill for linguists and psycholinguists, which allows them to understand the quantitative structure of their data; studies the process by which people develop the ability to perceive, reproduce, understand and communicate with natural language in all its aspects (phonologically, syntactically, lexically, morphologically, semantically).

- Multifactorial analysis

With this approach, the texts (or other linguistic samples) presented as a small number of hidden dimensions revealed in order to cover the underlying patterns of data changes (usually corresponding to correlations between large groups of features).

References:

1. Manfred Krug and Julia Schlüter. *Research Methods in Language Variation and Change*. Cambridge, University Press. 2013. 26p.

ЛЕКСИКА ДИСКУРСУ РОСІЙСЬКО-УКРАЇНСЬКОЇ ВІЙНИ: СТРУКТУРНО-СЕМАНТИЧНИЙ АСПЕКТ

Кирилюк Ольга Леонідівна

кандидат філологічних наук, доцент,
завідувач кафедри української філології та журналістики
Центральноукраїнський державний університет
імені Володимира Винниченка, Україна

Періханян Артур Мгерович

здобувач освіти другого (магістерського) рівня
Центральноукраїнський державний університет
імені Володимира Винниченка, Україна

З 2014 року лінгвальний інструментарій став засобом віддзеркалення в інформаційному просторі російської збройної агресії проти України, а отже, привернув увагу дослідників різних наукових галузей. Окремі аспекти особливостей мовного супроводу воєнного конфлікту репрезентовано в працях таких науковців, як Т. Вільчинська, Н. Шульська, Н. Костусяк, Л. Підкамінна, К. Близнюк, В. Супрун, С. Гриценко, Г. Вусик та Н. Павлик, М. Жулінська, О. Круглій, І. Божко, О. Воляннюк, І. Шаховська та ін.

Мова активно реагує на суспільно-політичні процеси, увиразнюючи їх у певних словах: або неологізмах, або в розширенні значень готових номінативних одиниць.

Мета пропонованої розвідки – визначити семантичні та словотвірні особливості лексики російсько-української війни.

Завдання: 1) зібрати, класифікувати матеріал; 2) виявити семантичні трансформації вже наявних слів; 3) встановити словотвірні характеристики новотворів досліджуваного дискурсу.

Матеріал дослідження (128 одиниць) дібрано із текстів українських та російських ресурсів: а) сайтів; б) телеканалів; в) публікацій і коментарів на facebook.com, twitter.com.

Обраний масив слів згруповано за двома ознаками – повної та часткової дегуманізації. Під *дегуманізацією* розуміють дії, спрямовані на публічне заперечення належності особи до людського роду та приписування їй ознак тварин, речей, казкових персонажів та ін. [Haslam 2006: 252; Enge 2015: 3]. Таке явище є характерним для збройних протистоянь, воно віддзеркалює ставлення учасників конфлікту до своїх опонентів. У процесі аналізу обраного масиву мовних одиниць нами виокремлено дві групи назв – з *повною* і *частковою дегуманізацією*.

І. Часткова дегуманізація (41 назва – 32%) полягає в тому, що використовувані на позначення ворога лексеми зберігають сему 'людина', однак позначають людей як множинність, без індивідуальних рис, переважно іменниками у формі множини або збірними іменниками. На семантичному рівні виокремлено такі групи: 1) негативні позначення групи осіб на основі ситуативних негативних характеристик; 2) відантропонімні позначення осіб, стосовно яких негативні конотації створено переважно штучно, в результаті пропаганди.

1. Негативні позначення групи осіб на основі ситуативних характеристик (усього 22 назви – 17%):

1. Похідні від назви резонансної події або явища: особи, які в усьому звинувачують владу: *зрадофіли* (від слів *зрада* та грец. *φίλος* — люблю), *всепропальці*

(від *все пропало* + суфікс **-ець**); прихильники капітуляції: *мизамірці, мизамирці* (від гасла *Ми за мир!*); люди без чіткого цивілізаційного орієнтиру: *какієразніци* (від усіченого варіанта гасла рос. *Какая разница, на каком языке?!*); люди, які негативно ставляться до української мови: *рускочелюстні, рускощелепні* (утворено від сполуки *російська щелепа / рос. русская челюсть*; мотивовано резонансним інтерв'ю з мешканкою Криму, яка сказала, що не може розмовляти українською, бо будова її щелепи для цього не пристосована), до цієї ж категорії належить слово *москвороті; недовсіхи* (від зрощення усіченої сполуки слів **«не до всіх дійшло, що йде війна»**).

2. **Фонетичні мімікрії**. До цієї групи зараховуємо лексеми фонетично схожі із жаргонною, обсценною лексикою чи будь-якою іншою лексикою з пейоративною (негативною) семантикою, а також із назвами захворювань чи аномалій. Наприклад: а) лексеми, утворені від назви генетичної аномалії; їх використовують із образливою метою: *даунбасята* (від *даун + донбасята*); б) *свідоміти* (мотивоване терміном «свідомі українці», вживають із негативним відтінком на позначення українців-патріотів з метою фонетичної асоціації із «содомітами» (розпусниками); в) *кримнашисти* (фонетична асоціація із терміном *фашисти*); г) утворені від нецензурних слів: *кремляді* (від *Кремль + б#яді*) тощо.

2. Відантропонімні пейоративні деривати (19 назв – 14,8%).

Українська мережева спільнота вживає на позначення опонентів слова, утворені від прізвищ учасників незаконних збройних формувань, підтримуваних Росією: *пригожинці* (від прізвища російського воєнного злочинця *Є. Пригожина*), *гіві* (проросійський бойовик з позивним *Гіві*), *мотороли* (російський бойовик з позивним *Моторола*) та ін. Подібні лексеми утворюють від прізвищ російського президента (*путінята*) та російських пропагандистів (*скабейчата, солов'ята*).

У російському сегменті мережі українців називають словами, утвореними від прізвищ Степана Бандери, а також нинішніх учасників російсько-української війни, наприклад: рос. **«Будановцы и бандеровцы, снова атакуют Севастополь»** (сторінка «Наталья Поклонская¹» на twitter.com, 23.09.2023). Лексема *буданівці* утворена від прізвища *К. Буданова*, очільника Головного управління розвідки Міністерства оборони України.

II. Повна дегуманізація (87 назв – 68%). Полягає в тому, що на позначення опонента/ворога використовують лексеми, які в своєму первинному значенні не мають семи 'людина'. Така сема з'являється тільки в результаті вторинної номінації, коли ці слова починають використовувати на позначення певної соціальної групи. Однак у свідомості мовця домінантним залишається первинне значення.

1. **Метонімічні перенесення** (38 назв – 29,7%). Назви осіб здійснено на основі умовно пов'язаних з ними предметів.

Терміни з компонентом ват-. Популярність апелятива *ватник* сприяла виникненню усіченої похідної лексеми *вата* (від *ват-ник*) на позначення проросійських поглядів або осіб із такими поглядами [Кирилюк 2014: 188; Кирилюк 2015: 56]. Фіксуємо творення багатьох фразеологізмів: *вата головного мозку* (трактування проросійських поглядів як захворювання); *ватомна бомба* і *ватні вкиди* (російська пропаганда), а також похідні *ватозлобствувати* (агресивно нав'язувати або відстоювати російській погляди), *ватність* (проросійські погляди), *ватани*, *ватонаселення* й онім *Ватостан* на позначення Росії. З часом словом *вата* почали позначати й проукраїнських активістів, які під дією російської пропаганди надмірно критикують свою владу, часто звинувачуючи її в зраді. Це стало мотивом для появи лексеми *зрадовата*. Наприклад: **«Олігархи, русня і зрадовата не простять Ющенку й**

¹ Н. Поклонська – громадянка України, яка з 2014 року почала співпрацю з окупаційною владою Криму.

Порошенку проєвропейського курсу країни» (сторінка «Володимир Сергієнко» на facebook.com, 30.05.2023).

Кольороназви. На позначення опонента використовують слово *аквафреші* зі значеннями: 1) росіяни; 2) особи з проросійськими поглядами. Спочатку назва *аквафреш* унаслідок апелятивації прагмоніма Aquafresh¹ та відповідної метафоризації була перенесена на російський прапор (через схожість кольорів продукту із забарвленням прапора). Згодом на основі метонімічного перенесення лексею почали позначати осіб, які підтримують агресора.

2. Метафоричні перенесення (49 назв – 38%) полягають у намаганні мовця прирівняти своїх опонентів до тварин або предметів.

Назви предметів і комп'ютерних програм (*кремлеботи, Z-боти, Z-ботва* та ін.). Фіксуємо лексеми з компонентом *-бот* (від *ро-бот*), який означає комп'ютерну програму, що виконує певні дії відповідно до алгоритму; використовують також збірний термін *-ботва*. Такі лексеми розлюднюють денотат, замінюючи концепт ЛЮДИНА концептом БОТ/РОБОТ. На початку війни 2014 року поширеним був термін *кремлеботи*, яким позначали як програми, так і реальних користувачів, що писали коментарі з підтримкою анексії Криму та війни на Донбасі. У 2022 році виникло слово *Z-боти* (від одного із символів агресії) на позначення осіб, які підтримують росію.

Фітоморфізми (*укропи*). Термін «*укропи*» російські та проросійські сили використовують на позначення українців. Причиною такого маркування став збіг початкових приголосних слова «*українець*» та російської лексеми «*укрон*», аналога українського *кріп*.

Зооморфна семантика. Такий прийом вже давно є традиційним способом представлення ворога суспільству.

Порівняння з жуками. Лексема *колоради* походить від розмовної назви стрічки, яка за кольоровим забарвленням нагадує колорадського жука, оскільки має чорні та помаранчеві смужки. У 2014 році вона стала символом протестного руху за від'єднання Донбасу від України, а тому почала асоціюватися із сепаратизмом². Відтак людей, які були прихильниками сепаратизму, маркували словами «*колоради*», «*колорадоси*», «*колорадські жуки*».

Порівняння з мавпами. Лексеми *укропитеки* використовують користувачі російського сегменту мережі на позначення українців. Лексема утворена за схемою «укр-аїнці + пітеки», де слово «пітеки» походить від грец. *πίθηκος* – «мавпа».

Порівняння з тваринами без прив'язки до виду. Зафіксовано лексеми зі значенням збірності із компонентами *бидло* (свійська рогата худоба), *скот* (свійські тварини), *падло* (труп тварини). Переважно це лексем на позначення прихильників певного політика – *путіноскот*, *путінобидло* (від *Путін*). Також трапляються назви утворені від ситуативних характеристик: *всепропадли* (від *все пропало*) – ті, хто звинувачує владу у всіх проблемах.

Імпліцитні зооморфні характеристики. У деяких випадках зооморфна семантика виражена імпліцитно, тобто замість зооназв вживають інші іменники із зооморфною семантикою. Наприклад: «*Штурмовики продовжували полювати на ворога посеред поля бою — у населеному пункті, який кишить росіянами*» (lb.ua, 16.09.2023), де лексема *кишить* має в своєму складі зооморфну сему: «безладно рухатися в різних напрямках; комахитися, роїтися (про безліч комах, тварин, людей і т. ін.)» [СУМ-20].

¹ Aquafresh – торгова марка; в Україні відома за рекламою зубної пасти, виробленої як поєднання трьох кольорів (червоного, білого, синього).

² З 2017 року виготовлення та розповсюдження «георгіївської стрічки» забронене українським законодавством.

Результати дослідження дають підстави зробити низку висновків.

1. Дискурс російсько-українського конфлікту має сформовану систему мовних засобів, серед яких чільне місце посідають слова із семантикою дегуманізації, спрямовані на розпалювання міжнаціональної ворожнечі.

2. У процесі аналізу виділено дві групи назв: із повною та частковою дегуманізацією.

3. Часткова (32% назв) полягає в тому, що використовувані на позначення ворога лексеми зберігають сему 'людина', однак позначають осіб як множинність, без індивідуальних рис. Такі слова вживають переважно в множині або як збірні іменники. На семантичному рівні виокремлено такі групи: а) негативні позначення осіб на основі ситуативних характеристик; б) відантропонімні пейоративні деривати.

4. Повна дегуманізація (68%) полягає в тому, що на позначення опонента/ворога використовують лексеми, які в своєму первинному значенні не мають семи 'людина'. Її слово набуває тільки в результаті вторинної номінації, коли ним позначають певну соціальну групу. Ці називання здійснено на основі метонімічних та метафоричних перенесень. Метонімічні полягають у маркуванні осіб відповідно до умовно пов'язаних з ними предметів, метафоричні – у намаганні мовця прирівняти своїх опонентів до тварин, рослин або предметів.

Список використаних джерел:

1. Haslam Nick. (2006). Dehumanization: An Integrative Review. *Personality and Social Psychology Review*. Vol. 10. No. 3. P. 252–264. DOI: 10.1207/s15327957pspr1003_4.
2. Enge Erik. (2015). Dehumanization as the Central Prerequisite for Slavery (англ.). GRIN Verlag, 2015. P. 3.
3. Кирилюк О. Л. Мовні реакції на суспільно-політичні процеси (на прикладі інтернет-дискурсу). *Науковий часопис НПУ імені М. П. Драгоманова. Серія 10 «Проблеми граматики і лексикології української мови»*. 2014. № 11. С. 187–190.
4. Кирилюк О. Л. „Вогнехреще“, або неологізми як відображення військового протистояння. *Наукові записки КДПУ*. Серія: Філологічні науки (мовознавство). Кіровоград 2015. Вип. 137. С. 52–56.
5. СУМ-20: Словник української мови: в 20 томах. Онлайн-ресурс. URL: <https://services.ulif.org.ua/expl/Entry/index?wordid=1&page=0>

ЛЕКСИЧНІ ЗАСОБИ РЕАЛІЗАЦІЇ КОМІЧНОГО У РОМАНІ МАРКА ТВЕНА «ADVENTURE OF TOM SAWYER AND HUCKLEBERRY FINN»

Мартинюк Назарій Володимирович
здобувач вищої освіти факультету іноземних мов
Прикарпатський національний університет
ім. Василя Стефаника, Україна

Науковий керівник: Мельник Ярослав Григорович
кандидат наук з філології,
професор кафедри загального та германського мовознавства
Прикарпатський національний університет
ім. Василя Стефаника, Україна

Комічні сюжети у літературі 19-20 століть, зокрема у зазначених романах, мали важливе місце і залишалися актуальними з часом. Відомо, що сміх має великий вплив, оскільки ніщо так ефективно не висвітлює недоліки, як розуміння їх через гумор [Рубан, с. 166].

Аналізуючи гумористичний роман «Пригоди Тома Соєра» (“The Adventures of Tom Sawyer”) варто підкреслити, що автор відображає особливості мовлення жителів штату Міссурі, які розмовляють на різних діалектах [Рубан, с. 167]. Тому насамперед Марк Твен досягає ефекту комічності завдяки діалектизмам:

«*Lord, pap can tell, easy. Pap says when they keep looking at you right stiddy, they're a-witching you, specially if they mumble. Becuz when they mumble they're a-saying the Lord's Prayer backards*» [ATS].

Через викривлення орфографічної норми [Кухаренко, с. 5], відтворюється недотримання іншої мовної норми (граматичної, лексичної і т. д.), що викликає сміх у читача.

У сюжеті художнього тексту комічність виникає внаслідок уведення в репліки героїв вульгарних слів, редукованих зворотів, що не є характерними для літературної мови. Крім того Марк Твен надає мовленню комічних героїв фонетико-граматичні відхилення - вживання *d* замість *th*: *de* (the), *dis* (this), *den* (then), *wid* (with), *dey* (they). Граматичні аномалії мають наступні ознаки: використання форм першої особи однини замість третьої та третьої замість першої; форм однини замість множини; використання подвійного заперечення і т.д. «*Say - if you give me much more of your sass, I'll take and bounce a rock off'n your head*» [ATS]. У цьому фрагменті саме «*off'n*» виступає фонетичною помилкою. У той же час, лексема «*sass*» за словником «Longman Dictionary of Contemporary English» [LDCE] стає неформальною та позначає «нахабну розмову».

Роман Марка Твена насичений сленгізмами - «*I dunno. But they've got to do it...*» [ATS], фразеологізмами на кшталт: «*Shut your heads and let Tom go on! What did he say, Tom?*» [ATS]

Також мова персонажів є насичена архаїзмами - «*Can't, Mars Tom. Ole missis, she tole me I got to go an'git dis water an' not stop foolin' roun' wid anybody. She say she spec' Mars Tom gwine to ax me...*» [ATS].

Мова героїв роману є стилістично неоднорідною, редукованими словами і словосполученнями. Ефект комічного також виникає за рахунок використання семи

різних соціолектів, що є нестандартним мовленням у романі М. Твена «Пригоди Гекльберрі Фінна» [Liulka, с. 97]. Автор використав діалект афро-американців Міссурі, найбільш екстремальну форму південно-західного діалекту, діалект округу Пайк та чотири його різновиди [Тиха], що створює міцну основу для побудови комічного.

Отже, поєднання широкого вибору розмовної лексики, зокрема діалектизмів, використання фразеологізмів, архаїзмів, орфографічних та граматичних відхилень становлять особливість досліджуваних художніх текстів за рахунок наявності в них вербалізаторів комічного. За допомогою діалектизмів письменник створює ефект іронії та комічності, розкриваючи вустами своїх героїв пануючу несправедливість.

Список використаних джерел:

1. Кухаренко В. А. Інтерпретація тексту. Вінниця: Нова книга, 2004. 272 с.
2. Рубан Л. М. Компаративний аналіз засобів вираження комічного в повісті Марка Твена «Пригоди Тома Соєра». *Наукові записки Національного університету «Острозька академія»*. 2014. Вип.. 46. С. 166-169.
3. Тиха У. Мовностилістичні засоби реалізації гумору, іронії та сарказму в авторському дискурсі Дж. К. Роулінг: <http://conferences.neasmo.org.ua/node/288>
4. (ATS) Twain M. The Adventures of Tom Sawyer. URL: <https://www.gutenberg.org/files/74/74-h/74-h.htm>
5. (LDCE) Longman Dictionary of Contemporary English. Harlow: Pearson Education Ltd., 2013. 1949 p.
6. Liulka V., Tarasova N. Genre specifics of “The Adventures of Tom Sawyer” by Mark Twain. *Вісник ЛНУ ім. Тараса Шевченка*. 2022. № 2 (350). С. 95-104.

НОВИЙ ТИП ГЕРОЯ В РОМАНІ АРТЕМА ЧЕХА «ДОС 1»

Майборода Анастасія Сергіївна

Магістрантка

Дніпровський національний університет імені Олеся Гончара, Україна

Кропивко Ірина Валентинівна

доктор філологічних наук, професор

Дніпровський національний університет імені Олеся Гончара, Україна

Доробок Артема Чеха, письменника наймолодшого покоління українських літераторів, презентує новий тип героя – молодого людини, чия юність припала на початок 2000-х років. У романах «Цього ви не знайдете в Яндексі», «Анатомічний атлас», «Дос 1» автор, залучаючи автобіографічні мотиви, створює галерею образів ерудованих юнаків, які, вирізняючись із натовпу, являють собою мислячу частину свого покоління. Проблематика останнього із згаданих романів нерозривно пов'язана із представленим у ньому новим типом героя. На прикладі Андрія Левченка (Дюші) із роману «Дос 1» досліджено специфічні риси, притаманні героєві Артема Чеха порівняно із аналогічними персонажами у творах письменників «підліткової постмодерної літератури» (за визначенням Р. Харчук) – Сергія Жадана та Любка Дереша.

Проблематика роману пов'язана із типом молодого циніка-інтелектуала, самотнього й дисгармонійного, що постає в романі «Дос 1» – Андрія Левченка, або Дюші – головного героя-розповідача. Він являє собою той новий прошарок молоді 2000-х, яка, на відміну від молоді «втраченого покоління» 90-х років ХХ ст., схильна не до самознищення й заперечення традиційних цінностей, а до більш складної й неоднозначної форми протесту.

Проблематика роману постає у зв'язку із розкриттям домінуючих рис образу Дюші. У творі Чеха акцентовано проблеми:

- самотності, відчуженості від світу, спричиненої родинними конфліктами,
- внутрішньої дисгармонії, незгоди із собою,
- стихійного протесту проти «системи», який виливається у форму протесту проти тих, хто «воює» проти системи – нонконформістів (на відміну від героїв, наприклад, Сергія Жадана, які, по суті, є нонконформними, почасти навіть декласованими елементами),
- соціальної самоідентифікації,
- протистояння особистості і «системи»,
- інтелектуальної прірви між інтелігенцією та так званим пролетарським прошарком,
- історичної спадщини, зв'язку поколінь,
- батьків і дітей,
- міжстатевих відносин, першого кохання, зміщення гендерних ролей (як у ранніх стосунках Дюші і Варі), брутальної маскулінності, пов'язана із цим проблема підлітості у ставленні до жінки,
- пошуку себе, усвідомлення власної духовної й моральної недосконалості,
- необхідності творчої реалізації,
- відсутності духовного контакту з оточуючими,
- глобального самообману покоління головного героя.

Герой Артема Чеха, на перший погляд, протиставлений масі однолітків як думаючий, читаючий, цинічний юнак із тонкою духовною організацією. Але насправді таке протиставлення досить оманливе, адже, за власними спостереженнями Дюші, все його покоління страждає однаково: Дюша заперечує свою потребу в друзях так само, як хлопці з його двору заперечують те, що їх зворушує поезія, хоча вимагають від Дюші читати її. Даша Кащенко, закохана в головного героя «акселератка з відсутністю будь-якого смаку», через відмову Дюші намагається повіситися. Так само й Дюша тяжко страждає через розрив із коханою Варєю. Світ дорослих, який лякав Дюшу в юності, підкорений ним у зрілому віці: Андрій, на відміну, наприклад, від героїв Жадана, не є майже декласованим елементом суспільства – у нього престижна робота, власне житло. Однак так само, як і Даша, він переконує себе, що щасливий, хоча не є таким – це стратегія виживання покоління 2000-х: прагнення до спокою, стабільності, матеріальної забезпеченості, запевняння себе в тому, що це і є щастя. Це реакція нової генерації на деконструктивну саморуйнацію 90-ків, на їхню філософію «пофігізму» та жебрацтва. Саме в цій проблемі самообману, спроби виходу із кризи самотності через усвідомлену необхідність творчості й полягає новаторство Артема Чеха. У фіналі роману головний герой виходить на новий виток своєї особистої еволюції – на реалізацію духовного потенціалу у творчості, що є правдивою рефлексією внутрішнього світу. Саме такий вихід пропонує автор усім, хто губить себе у світі «системи», і в цьому його унікальність порівняно із попереднім поколінням письменників-авторів «підліткової» літератури.

ОБРАЗ ЖІНКИ В ПОВІСТІ АРКАДІЯ ЛЮБЧЕНКА «ВЕРТЕП»

Підплетько Анастасія Сергіївна

Магістрантка

Дніпровський національний університет імені Олеся Гончара, Україна

Гонюк Олександра Валеріївна

кандидат педагогічних наук, доцент

Дніпровський національний університет імені Олеся Гончара, Україна

Феномен творчості Аркадія Любченка не можливо збагнути без осмислення інтерпретації ним такої концепції, як людина і революція, яка синтезує всі аспекти тогочасної дійсності видатного майстра слова. У ній, на наш погляд, відчувається якнайяскравіше неповторність, самотність авторської позиції, голосу митця, осягнення його авторського задуму, виокремлення творчої індивідуальності, виклик долі, життєстверджуючий оптимізм віри в майбутнє. Це той ключ, який дозволяє під новим кутом зору побачити, розпізнати новий характер дійсності в революційній перспективі.

Як відомо, особистість людини, її суперечливий внутрішній світ стали об'єктом художнього осмислення в літературі 20-х років ХХ століття. Творчість Любченка розвивалась у русі нових художніх прагнень епохи, зокрема романтичного прагнення до високого ідеалу. Саме тому йому близький пафос боротьби за свободу, справедливість та щастя.

Найкраще, на наш погляд, гуманістична концепція особистості Аркадія Любченка виявляється в ліричній повісті в новелах «Вертеп», яка складається з дев'яти органічно поєднаних в єдине ціле частин, вступу («Слово перед завісою») та заключного розділу («Наказ»).

У цій унікальній повісті зроблено сміливу спробу синтезу світогляду, філософії українського відродження двадцятих років, спробу своєрідного трактування самого стилю активного романтизму. Новели «Вертепу» написані в різній манері, що пояснюються самими їх назвами, наприклад, «Пантоміма», «Мелодрама». Зовні - це вкраплення різних видовищних жанрів, які тільки можливі у вертепі (ліричне соло - мелодрама - містерія - танок - лялькове дійство - атлетика).

У розділі «Mystere Profane» автор змальовує потужність української землі, висловлює віру в майбутнє своєї нації.

«Вертеп» в цілому - твір про українське відродження. Ключовим образом, у якому закодована провідна ідея повісті, є образ жінки, прообраз України.

Назва повісті «Вертеп» Аркадія Любченка, на нашу думку, працює на розкриття ідейного змісту пафосу твору. На думку самого автора, «...цим прекрасним словом, - (пише він в «Слові перед завісою») у нас називали колись дуже розповсюджене пересувне видовище містерій та інтермедій. Але - веде далі автор, - життя змінилося, і тому у нашому вертепі все буде трохи інакше» [1, с.266].

Назва твору також відкриває шлях до розуміння часопростору події в символічному ключі триєдиної системи, а саме, кімната автора, героя твору, у центрі, що символізує собою теперішній час; вікна, які виходять на цвинтар, - минулий час; вікна, які виходять на нове місто, - майбутнє. Тож зовсім не випадковим є те, що дія у «Вертепі» весь час повертається до цих рамок, бо світ повісті весь час у русі, у динаміці.

Через показ системи символів, абстракцій, розширеного часопростіру Аркадій Любченко зумів показати нові прагнення людства, дії, породжені революційною дійсністю.

Слід підкреслити, що важливим у розкритті концепції людини в «Вертепі» є гра контрастів образної системи, втілення діаметрально протилежних ціннісних орієнтацій в житті, акцент на внутрішніх станах людини, поглиблений психологізм, фрагментарне висвічування окремих кризових моментів у долях героїв. У повісті привертають увагу міркування про добро і зло, які існують в замкненому просторі. Тут варто сказати про наявність у творі дуже складної образної системи. У різних розділах, для різних творчих завдань Любченко потребував героїв різного ступеня співвіднесеності з побутом і навіть з емпіричною дійсністю взагалі. Виходячи з цього твердження, можна погрупувати персонажі «Вертепу». На наш погляд, їх можна віднести до трьох типів, а саме: ті, які існують в надемпіричному побуті (автор, жінка, могильники, дівчинка, робітник з розділу «Найменням – Жінка» тощо); умовно лялькові (з розділу «Лялькове дійство, або повстання крові»); незримі персонажі, уявні (степ, місто, простір). Зауважимо, що між цими групами чіткої межі немає, оскільки наявні переходи між ними. Ця зміна форматів показу героїв, говорячи мовою кінематографічною, – загальних, середніх і великих – виражає певну авторську позицію: конкретне зображення, локальні події співвідносяться, подаються в зіставленні з усією революцією, долею краю, долею виборювання.

У концепції людини Аркадій Любченко йде за філософією Сковороди. Для нього джерелом життя є воля, яка здатна вивести людину за межі її можливостей, зламати застарілі усталені канони, сприяти подальшому розвитку нових сил в революційній дійсності.

Слід зазначити, що у творі «Вертеп» нема дійових осіб, що проходили б крізь усі епізоди, крізь усі розділи. Але вже при першому читанні помітно, що на початку твору і в кінці нього фігурує та сама героїня – Жінка. На початку твору вона з'являється в момент, можна сказати, хресної муки, у момент похорону її коханого, що впав з риштовань, ним самих збудованих, і близька до того, щоб зректися життя: «За труною жінка. У чорному вбранні, печальна жінка, яку дбайливо підтримують друзі. Молода, але тепер зовсім, зовсім безсила. Мовчазна, але очі її кричать невимовним благанням» [1, с.275].

У розділі «Найменням – Жінка» ми зустрічаємо героїню вже весною, коли в грозі і бурі, під грим і блискавки зароджується нове кохання її з героєм – «атлетом з металевими м'язами», що є символом нового життя, нових сил, навіяних символом духовного відродження, революційними змінами, що приносить їй досвід будівничого, силу і буйну пристрасть, але пристрасть не тільки захвату, а водночас і мудрої мужності.

Цей герой вже не впаде з риштовань. Він прийшов зі степу і скорив місто, і вже готовий для своєї дружини збудувати величезну споруду – збудувати вільну і величну Україну: «Жінку, що мусить болям коритися, але радіти, в зойках вагатися, але родити – щасливу!» [1, с.282].

Образ жінки є центральним образом твору, осередком усіх роздумів і почуттів автора. Хоча Аркадій Любченко приділив йому кількісно небагато місця, та все ж таки зумів піднести його, використовуючи такі художні засоби, як поетичне тло, на якому він виводить цей образ (весна і яблуні цвітуть на цвинтарі, музика похорону, перша весняна гроза), зображення атмосфери напруженого очікування («Слово перед завісою», «Сеанс індійського гастролера», «Mystere Profane»), ефект натяку, сконцентрованість змістів і значень, якими відзначається цей образ.

У цьому контексті можна наголосити на тому, що образ жінки в повісті «Вертеп» багатофункціональний у своїй символіці: це втілення боротьби, України, землі, вічної молодості, вічної плідності, вічної чистоти і вічного життя. Образ піднесено на культовий рівень. Це культ жінки, коханки і матері, вічно прекрасної і вічно страждаючої, вічно сповненої життєтворчих сил.

Виокреслюючи поліфонічність звучання «Вертепу» А. Любченка, можна сказати, що цей досконалий у художньому плані твір є найзвучнішим акордом ваплітянської прози та взагалі всієї творчості Аркадія Любченка, в якій митець осягнув людину, її психіку на тлі епохальних подій революції.

Список використаних джерел:

1. Любченко А. Вибрані твори. – К.: Смолоскип. 1999. – 515 с.

СПЕЦИФІКА РЕЦЕПЦІЇ ОБРАЗІВ І МОТИВІВ СВЯТОГО ПИСЬМА В РОМАНІ ТАРАСА АНТИПОВИЧА «ХРОНОС»

Гладких К. В.

студентка

Дніпровський національний університет імені Олеся Гончара, Україна

Корнілова К. О.

кандидат філологічних наук,

доцент кафедри української літератури

Дніпровський національний університет імені Олеся Гончара, Україна

Біблійні мотиви в літературі завжди були та залишаються й сьогодні найважливішим провідником ідей про духовні основи людського буття. Їхнє використання в художньому творі визначає характер і напрямок духовно-моральних пошуків не тільки цілого народу, але й окремої особистості в ту чи ту епоху. Звертаючись до вічних тем із Святого Письма, письменники з'ясовують для себе найважливіші, найгостріші світоглядні питання. Використання біблійних алюзій переносить читача у сферу символічного, сакрального, дає змогу ширше зрозуміти контекст твору. До проблематики, сюжетів, образів Біблії, зокрема апокаліптичних, нерідко зверталися такі письменники, як Ю. Андрухович («Московіада», «Рекреації»), В. Єшкілев («Імператор повені», «Шлях Богомола»), М. Лазарук («Інавгурація»), Г. Пагутяк («Смітник Господа нашого», «Кіт з потонулого будинку»), Є. Пашковський («Щоденний жезл», «Осінь для ангела») та ін.

Інтерес до біблійних мотивів сучасних письменників привів їх до пошуків нових концепцій – історичних і духовних, до переосмислення попередніх здобутків людської цивілізації, переоцінки й нового формулювання потрібних ідей. Творчий доробок Тараса Антиповича в такому аспекті викликає особливий інтерес, оскільки можна стверджувати, що у своїй творчості автор часто звертається до Святого Письма, переосмислює біблійні історії, використовує біблійну символіку. Серед найпопулярніших мотивів, до яких звертається письменник, є мотив Апокаліпсису. Найпоказовішим у цьому аспекті є роман «Хронос», у якому автор робить спробу прочитання й осмислення біблійного тексту, прагне до здійснення катарсичного духовного оздоровлення читачів.

Футурологічний роман Тараса Антиповича «Хронос: історія одного винаходу» вийшов друком у 2011 році, увійшов до фіналу премій «ЛітАкцент» та «Книга року ВВС», був лауреатом Літературної премії Валерія Шевчука. Незвичайний сюжет твору (поява нового винаходу професора Койфмана – хромомата) викликав різновекторні рецепції та неоднозначні відгуки критиків. Так, літературознавець І. Славінська відзначила, що безперечною перевагою «Хроносу» є не опис апокаліптичного світу, а тонке переосмислення реалій сьогодення [6]. О. Гольник наголосила, що роман «Хронос» є перехідним явищем «між уже-не-постмодернізмом, але ще не постпостмодернізмом» [4, с. 110]. О. Михед підкреслив, що роман є «однією з яскравих спроб української літератури вийти на новий рівень і наблизитися до переосмислення актуальної соціальної ситуації» [5]. Попри питомий інтерес літературознавців до роману Т. Антиповича, залишається відкритим питання щодо інтерпретації мотивів та образів Святого Письма в романі «Хронос», що й зумовлює актуальність нашого дослідження.

Біблійні образи й мотиви є часто вживаними в художній літературі, позаяк їх універсальність дозволяє «осмислити як конкретно-національні, так і загальнолюдські процеси» [1, с. 4]. Проза Тараса Антиповича – це своєрідний інтертекст відносно біблійного тексту, спроба його прочитання й осмислення, текст, зітканий з біблійних цитат. Художня експлікація біблійних, зокрема апокаліптичних мотивів у романі «Хронос» відбувається на двох рівнях тексту: образно-смысловому (семантично навантажені образи-символи) й оповідному (способи композиційного оформлення та подачі смислів). Складником мотиву апокаліпсису на образно-смысловому рівні є біблійний образ Судного дня, що відсилає читача до претексту – «Об'явлення Івана Богослова». Як слушно зазначає Н. Анісімова, «звертаючись до Об'явлення Івана Богослова, літературне покоління прагнуло осмислити гострі проблеми своєї складної й суперечливої доби, а відтак – художньо вмотивувати й виробити суверенний естетичний світогляд, вільний від будь-якої заангажованості та кон'юнктурних віянь. В умовах духовного очищення суспільства есхатологічне світовідчуття давало можливість змодельовувати оригінальну поетичну історіософію, щільно поєднану з біблійним Апокаліпсисом» [1, с. 94]. У композиційній організації основний смислоутворювальний і сюжетоорганізуючий елемент становлять притчі, проповіді, молитви отця Теодора – одного з головних героїв твору, який намагається зупинити «темпоральний» Апокаліпсис.

Сюжет роману нагадує легенду про створення світу за 7 днів, але якщо у священних текстах ідеться про початок буття, то в романі, навпаки, зображується загибель світу протягом семирічного терміну. У творі кінець світу триває від липня 2040 до квітня 2047 року. З іншого боку, твір нашоує на думку про зв'язок з Біблійним Одкровенням про Апокаліпсис, передвісниками якого стануть 4 вершники, котрі поширюватимуть хаос, голод, війни та хвороби. В Одкровенні Іоанна Богослова йдеться про відкриття 7 печатей, котрі призведуть до приходу того, хто знищить світ. Це ж число зустрічаємо в розділі-новелі «Жовтень 2045. Турбіна», де своєрідною «печаткою» стали заховані від сторонніх очей записи про нову технологію, котра буде знищувати людство надалі. У розділі-новелі «Дівайс» простежуємо алузію на легенду про Каїна та Авеля – образ Макса, котрий забирає час у свого брата. Окрім того, в Апокаліпсисі йдеться про 24 старців, котрі сидять на престолах. У романі простежуємо наявність 12 таких персонажів, від яких залежить доля всього людства. Будь-хто з них, фактично, є уособленням відразу двох людей: перша – це молода персона, в «часотілі» якої перебуває кожен із можновладців, друга – це постать із реально відведеним їй віком.

У протистоянні до панівного ладу перебуває головний герой роману – отець Теодор, який виступає проти темпоральних досліджень, експериментів із живими істотами та проти природних законів. На думку цього героя, втрачена релігійність спричинила втрату моральних принципів, переважна більшість персонажів не боїться гріхів, оскільки страх смерті для них більше не актуальний. Фактично, отець Теодор, Марта й Торн – одні з небагатьох, хто зберіг свої моральні принципи.

За структурою роман «Хронос» нагадує біблійну притчу, у якій кожна історія має свого оповідача. Відокремлені різночасові оповіді різних, у більшості випадків не пов'язаних між собою героїв об'єднуються в цілісну історію-хроніку, що зображує настання кінця світу. Об'єднує усіх персонажів образ отця Теодора, що здійснює апокаліптичний Божий суд над силами зла: він стає посланцем, котрий карає всіх грішників – повертає людям їхній «відведений Богом» вік.

Таким чином, інтертекстуальні вкраплення з «Об'явлення Івана Богослова», численні біблійні алузії допомагають Т. Антиповичу втілити ідею одвічної боротьби

добра і зла: він протиставляє шлях духовного поступу моральній деградації, яка веде суспільство до апокаліптичної прірви. Християнський аспект дослідження роману «Хронос» уможлиблює глибше проникнення у внутрішній світ героїв, виявлення моральних принципів самого автора та їхнє художнє втілення. Біблія стала для Т. Антиповича першоджерелом більшості творів, письменник продовжує осмислювати апокаліптичну тематику, шукаючи відповіді на актуальні питання сьогодення. Тому дослідження мотивів та образів Святого Письма у прозі Т. Антиповича потребує подальшого наукового осмислення.

Список використаних джерел:

1. Анісімова Н. «Немов крізь пальці, витекли віки...»: есхатологічна модель світу в «Бермудському трикутнику» Ігоря Римарука. *Слово і Час*. 2010. № 8. С. 94–109.
2. Антипович Т. *Хронос*. Історія одного винаходу. К. : А-БА-БА-БА-ГА-ЛА-МА-ГА, 2011. 200 с.
3. Біблія або книги Святого Письма Старого й Нового Заповіту [у перекладі проф. Івана Огієнка]. К.: Українське Біблійне Товариство, 2004. 1178 с.
4. Гольник О. Філософські виміри роману Т. Антиповича «Хронос». *Сучасні літературознавчі студії*. 2013. Вип. 10. С. 109-118.
5. Михед О. У пошуках украденого часу [Електронний ресурс]. URL: <http://litakcent.com/2011/10/24/u-poshukah-ukradenoho-chasu/> (дата звернення: 06.10.2023).
6. Славінська І. Книжки жовтня: футбол, безсмертя, еміграція [Електронний ресурс]. URL: <http://life.pravda.com.ua/culture/2011/10/3/86837/> (дата звернення: 06.10.2023).

ТИПОЛОГІЯ ЕТИМОЛОГІЧНИХ БУКВАЛІЗМІВ

Раєвська Ірина Валеріївна

ORCID ID: 0000-0002-5038-6189

канд. філол. наук, доцент,

завідувач кафедри теорії та практики перекладу

Одеський національний університет імені І.І.Мечникова, Україна

Коваленко Ольга Володимирівна

канд. філол. наук, доцент кафедри теорії та практики перекладу

Одеський національний університет імені І.І.Мечникова, Україна

Причиною виникнення етимологічних буквалізмів вважають зовнішню схожість іноземних та українських слів, подібність графічну чи фонетичну. Проте зовнішня схожість не завжди означає ідентичність чи навіть близькість значення. Такі слова, подібні за написанням або звучанням, прийнято називати «**хибними друзями перекладача**» (ХДП). До категорії ХДП належать і псевдоінтернаціональні слова.

Результатом тенденції перекладача встановити хибні еквіваленти є так званий мимовільний буквалізм. Він викликаний помилкою перекладача і проявляється у зближенні слів різних мов на основі звукової або графічної подібності, а не через збіг понять, що позначаються ними, та/або в результаті перекладу слів за основним найбільш поширеним значенням.

У сучасному перекладознавстві ХДП зазвичай визначають як:

1. Слово або вислів, що повністю або частково збігається за звуковою або графічною формою з іншомовним словом, але має інше значення (або інші значення) за певної смислової близькості;

2. Семантичні різні, але однакові за зовнішньою формою лексичні одиниці порівнюваних мов;

3. Семантично різнорідна категорія слів, що містить *інтернаціональну лексику* (міжмовні відносні синоніми, схожі за виглядом), *псевдоінтернаціональні слова* (міжмовні *омоніми*) та міжмовні *пароніми*;

4. Слова двох мов, що збігаються за формою, але мають різне значення.

Проблема ХДП дуже складна й актуальна в теорії перекладу, навіть попри те, що перекладач завжди може звернутися до словника, а іноді й сам контекст може підказати правильне рішення. Проте, по-перше, немає словника ХДП на матеріалі української та англійської мов. По-друге, не завжди словники допомагають розрізнити нюанси відмінностей значень дотичних слів. По-третє, подібність форми психологічно «тисне» на перекладача, притуплює його пильність, що не стимулює його звернення до словника.

Найважливішим і найпоширенішим випадком розбіжності значень у ХДП є розбіжність їх предметно-логічного змісту. При цьому можна виділити 4 види таких розбіжностей і, відповідно, **4 підтипи етимологічних буквалізмів**:

1. Англійське багатозначне слово збігається з українським не у всіх значеннях, а лише в одному-двох. Як правило, це англійські слова з широкою семантикою, лише одне із значень яких аналогічне українському. Наприклад, іменник *record*, крім аналогічного *рекорд*, має десяток інших значень.

2. Українське слово має значення, відсутні у англійського слова. Це зазвичай буває в тих випадках, коли слово в обох мовах запозичене з третьої мови. Так,

наприклад, слово *аудиторія* має два значення: 1) приміщення для занять та 2) люди, які слухають виступ. Слово *auditorium* в англійській мові вживається лише на позначення приміщення. Для другого значення українського слова аудиторія вживається англійське слово *audience*.

3. І в українського, і в англійського слова, крім однакових значень, наявні й свої значення. Наприклад, слово *кореспонденція*, крім спільного з англійським словом *correspondence* значення *лист (business correspondence – комерційна кореспонденція/листування)*, має значення *допис про поточні події в газеті*, якого немає в англійського слова. У свою чергу, англійське слово *correspondence* має значення, відсутні в українського слова: *відповідність; співвідношення, аналогія*.

4. Подібні за формою англійські та українські слова зовсім не мають спільних значень як, наприклад, *magazine – журнал; complexion – колір обличчя*, а не *статура*; *decade – не декада, а десять років*; *compositor – не композитор, а набірник у друкарні*; *division – не дивізіон, а поділ*; *intelligence – не інтелігенція, а розум*; *prospect – не проспект, а перспектива*; *replica – не репліка, а копія*; *angina – стенокардія, а не ангіна*; *genial – добрий, а не геніальний*.

Як бачимо, повна розбіжність плану змісту, тобто відсутність загальних елементів смислу, здебільшого зустрічається у випадкових міжмовних омонімах, які не мають етимологічних зв'язків. Такі омоніми, як правило, не є дуже складними для перекладача, оскільки в більшості випадків ці слова не мають спільних сем і відповідно з'являються в різних контекстах.

Ці міжмовні омоніми часто виникають через те, що різні мови в певні історичні періоди називали різні денотати аналогічними за зовнішньою формою лексемами, які сягали однієї лексеми класичної мови. Наведемо приклад англійського слова *actual*, його французького омоніма *actuele* та українського *актуальний*. Слова цих трьох мов сягають латинського *actualis*. Але англійське слово не має спільних сем ані з французьким, ані з українським омонімами, позначаючи: *справжній, фактичний, дійсно існуючий; поточний, сучасний*.

СЕКЦІЯ XI. ПЕДАГОГІКА ТА ОСВІТА

ДИДАКТИЧНА ГРА ЯК ЗАСІБ ФОРМУВАННЯ МОВЛЕННЕВОЇ КОМПЕТЕНТНОСТІ МОЛОДШИХ ШКОЛЯРІВ

Варга Ю.Ю.

здобувачка освіти II курсу
спеціальності 013 Початкова освіта
*ВСП «Гуманітарно-педагогічного фаховий коледж
Мукачівського державного університету», м. Мукачево, Україна*

Науковий керівник: Синевич І.С.

доктор філософії, викладач педагогічних дисциплін
спеціаліст вищої категорії, викладач-методист
*ВСП «Гуманітарно-педагогічного фаховий коледж
Мукачівського державного університету», м. Мукачево, Україна*

Сучасний розвиток мовної освіти зумовлює широке коло цільових завдань навчального, розвивального й виховного спрямування, розв'язання яких через призму особистісно орієнтованого, компетентнісного й діяльнісного підходів потребує теоретичного обґрунтування й розроблення варіативних методик з використанням інтерактивних технологій навчання, особливо ігрових, бо вони занурюють у міжособистісне спілкування й природно впливають на когнітивно-мовленнєву підготовку зростаючої особистості. За Д. Кавтарадзе, з погляду освіти гра – це спосіб групового діалогічного дослідження можливої дійсності в контексті особистісних інтересів.

Аналіз наукових досліджень і публікацій. Аналіз наукових праць показав, що навчальні аспекти ігрової діяльності школярів визначено в працях педагогів і психодидактів Л. Виготського, Д. Ельконіна, О. Запорожця, О. Пометун, С. Рубінштейна, О. Савченко та ін. У працях учених наявні різноаспектні інтерпретаційні поняття навчально-ігрової діяльності, що свідчить про його складність. Лінгводидактичні питання використання гри в шкільній практиці навчання української мови досліджують О. Горошкіна, С. Караман, О. Кучерук, П. Копосов, М. Пентилук, О. Потапенко та ін.

У процесі реалізації ігрової моделі навчання мови й розвитку мовлення важливо розуміти, що дидактична гра в педагогіці розглядається як різновид пізнавальних спеціально створених ігор, які використовуються в навчальному процесі під безпосереднім керівництвом педагога. Серед визначальних особливостей дидактичних ігор називають наявність, крім ігрової (для вихованців), чітко визначеної дидактичної мети (для вчителя), регламентування ігрової діяльності спеціально визначеними правилами [3, с. 143].

У розрізі лінгводидактики дидактична гра – це гра з навчальною метою: сформувати мовленнєві навички й уміння, підвищити мотивацію до вивчення мови.

Така гра реалізує вимоги розвивального навчання, інтенсифікує формування знань, умінь і навичок, розвиває спостережливість, увагу, пам'ять, мислення [1, с. 92].

Поряд із терміном «дидактична гра» фахівці вживають, очевидно, як синонім «навчальна гра», що означає «організовані на уроках мови ситуативні вправи, виконання яких сприяє багаторазовому повторенню мовного матеріалу, внаслідок чого виробляються мовленнєві уміння і навички» [1, с. 179]. Варто наголосити, що дидактичні ігри є перспективним засобом для опанування учнями норм української мови, поповнення словникового запасу лексикую з різних сфер суспільного життя, ознайомлення учнів із соціокультурними реаліями українського суспільства, створення ситуацій реального спілкування, у яких вони мають змогу реалізувати свою мовно-мовленнєву підготовку.

Оскільки в основі дидактичної гри лежить діалогічна взаємодія між учасниками-гравцями, то в ній виявляються усі важливі аспекти спілкування: комунікація як обмін інформацією між учасниками ігрового спілкування; перцепція – сприймання гравцями один одного в умовах ігрового спілкування; інтеракція – міжособистісна взаємодія учасників дидактичної гри. Реалізація в шкільному курсі української мови моделей навчально-ігрової діяльності має забезпечити ефективне формування мовленнєвої компетентності учнів, що в широкому розумінні передбачає їхню мовну підготовку, збагачення словника, культивування граматичного ладу мовлення, розвиток зв'язного мовлення, чуття мови і мовної свідомості учнів, здатності доцільні добирати мовні засоби відповідно до ситуації спілкування.

Доречно наголосити, що важливе значення серед дидактичних ігор для мовленнєвого розвитку учнів молодшого підліткового віку під час навчання української мови мають операційні, імітаційні та рольові ігри. У процесі операційних ігор учні відпрацьовують конкретні операції (аналізу, узагальнення, порівняння, моделювання та ін.), наприклад: «Хто швидше виконає розбір речення», «Хто назве більше фразеологізмів», «Хто назве більше синонімів (до конкретного слова)», «Хто краще обґрунтує думку» та ін. Специфікою імітаційних ігор («Діалог за особами», «Написання листа», «Дискусія» та ін.) є наслідування, відтворення, відображення конкретної процедури, діяльності, стосунків між людьми, норм соціокультурного життя, чітко виконуючи покрокову інструкцію. Рольові ігри («Бесіда батьків і дітей», «Обговорення плану сімейної поїздки на відпочинок», «Екскурсія в музей», «Засідання клубу юних знавців мови»), характеризуються тим, що між гравцями розподіляються соціальні чи професійні ролі (наприклад: директор музею, касир, гід, відвідувачі; лідер-організатор, секретар, мовознавці, фотокореспондент та ін.), кожний учень-учасник гри перевтілюється в рольовий образ для відпрацювання відповідних дій, серед них і мовленнєвих.

У межах навчально-ігрових технологій окреслені види дидактичних ігор за умови якісного допоміжного дидактичного матеріалу (сценаріїв, алгоритмів дій, опорних текстів, ілюстрацій та ін.) стають засобом для мимовільного усвідомлення норм української мови, духовно-культурних орієнтирів, мовленнєвих технік. Також варто зазначити, що ефективна дидактична гра зазвичай вирізняється навчальною цілеспрямованістю й методичною чіткістю. Навчально-методичною цінністю в аспекті мовленнєвого розвитку учнів характеризуються ті ігри, у яких має місце гра мовних одиниць, зразки текстів, наповнених духовно-культурними смислами, відкриття й розуміння яких робить учнів духовно багатими мовними особистостями.

Особливу цінність для формування мовленнєвої компетентності молодших школярів мають імітаційні та рольові ігри, тому що ці види дидактичної гри активізують учнів-гравців на рівні свідомості й підсвідомості, викликають у них

бажання висловитися, обговорити особисті проблеми, сказати й бути почутими. Такі види дидактичної гри навчають ситуативному мисленню, емпатії, толерантному діалогу, є наближеними до реальних ситуацій спілкування, що вкрай необхідно учням для природного занурення в мовно-мовленнєве освітнє середовище. Особливістю імітаційної гри є те, що вона становить дидактичний «підсилювач» для винайдення смислів шляхом подолання конфліктних ситуацій. Навчальні імітаційні ігри – це складний колективний тренажер, досвід роботи з яким приходить поступово, тому необхідно більше грати [2, с. 114].

Водночас потрібно зазначити, що ефективність дидактичної гри в аспекті мовленнєвого розвитку учнів значною мірою залежить від реалізації таких загальнодидактичних принципів: 1) принцип проблемності в навчально-ігровій діяльності; 2) принцип міжсуб'єктної активності учнів у навчально-ігровій діяльності; 3) принцип партнерського спілкування учасників гри; 4) принцип креативності учасників гри; 5) принцип метафоризації навчального матеріалу.

Таким чином, дидактичні ігри в системі українськомовної освіти забезпечують досягнення основних навчально-предметних цілей. Загальновідомо, що в наш час такі цілі переосмислюються через особистісно-компетентнісний вимір. Відповідні специфічні цілі можна згрупувати за чотирма змістовими лініями й назвати мовою компетентностей: 1) цілі формування мовної компетентності; 2) цілі формування мовленнєвої комунікативної компетентності; 3) цілі формування соціокультурної компетентності; 4) цілі формування діяльнісної компетентності [2, с. 115].

Водночас ефективність застосування дидактичних ігор у шкільній практиці мовної освіти значною мірою залежить від належної підготовки вчителів до організації навчально-ігрової технології. Учитель має бути обізнаним із сутнісними ознаками дидактичних ігор, мати тематичні комплекти таких ігор, уміти самостійно їх розроблювати для урізноманітнення методики навчання мови.

Отже, дидактична гра створює сприятливе освітнє середовище для мовленнєвого розвитку учня та для його особистісного росту. За умови продуманої методики навчання української мови гра може стати ефективним способом у досягненні специфічних цілей мовної освіти й підвищення її якості в аспекті мовнокомунікативної підготовки школярів. Як спосіб навчання гра підвищує мотивацію до уроків, приносить задоволення від навчальної діяльності, забезпечує навчання, розвиток і виховання учнів засобами предмета.

Список використаних джерел:

1. Кочан І. М. Словник-довідник із методики викладання української мови / І. М. Кочан, Н. М. Захлюпана. – 2-ге вид., виправлене і доп. – Львів : Видавничий центр ЛНУ ім. Івана Франка, 2005. – 306 с.
2. Мелешко Л. В. Дидактична гра як засіб формування мовленнєвої компетентності учнів / Л. В. Малешко // Наукові записки НДУ ім. М. Гоголя. Серія : Психолого-педагогічні науки, 2017. – № 2. С. 113-118.
3. Педагогічний словник / за ред. дійсного члена АПН України М. Д. Ярмаченка. – К. : Педагогічна думка, 2001. – 514 с.

ЗМІШАНЕ НАВЧАННЯ ЗДОБУВАЧІВ ВИЩОЇ ОСВІТИ ЯК ІННОВАЦІЙНА ДИДАКТИЧНА СИСТЕМА

Бойчев І.І.

кандидат педагогічних наук,
доцент кафедри музичного та образотворчого мистецтва
Ізмаїльський державний гуманітарний університет, м. Ізмаїл, Україна

Цокур О.С.

доктор педагогічних наук,
професор кафедри романо-германської філології
та методики викладання іноземних мов
Міжнародний гуманітарний університет, м.Одеса, Україна

Інтенсивне застосування цифрових освітніх ресурсів та інформаційно-комунікаційних технологій є визначальною ознакою процесу навчання здобувачів на сучасному етапі розвитку як зарубіжної, так і вітчизняної систем вищої освіти. Зумовлено це тим, що останні, займаючи важливе місце в інноваційному розвитку всіх сфер сучасного суспільства, зокрема, під час вдосконалення загальноєвропейського дослідницького й освітнього простору, дозволяють більш ефективно вирішувати не тільки нагальні науково-технічні та технологічні завдання, але й значно підвищувати рівень людського капіталу та творчого потенціалу кадрів. Не випадково, тому, основні положення, які висвітлено у державних документах (Законах України «Про основні засади розвитку інформаційного суспільства в Україні», «Про пріоритетні напрями інноваційної діяльності в Україні», «Про Національну програму інформатизації», «Про вищу освіту»; Проекті концепції розвитку освіти України на період 2015 – 2025 рр.), орієнтують на більш повне, широке та досконале втілення цифрових ресурсів та інформаційно-комунікаційних технологій у сучасний освітній процес закладів вищої освіти, а також впровадження єдиних стандартів знань, умінь та навичок (відповідно з міжнародними показниками: PISA in computer skills), необхідних сучасним суб'єктам викладання та учіння для повноцінної дидактичної взаємодії та співпраці в умовах переходу до моделей дистанційного та змішаного навчання.

Суттєво, що в документі Міністерства освіти і науки України «Рекомендації щодо впровадження змішаного навчання у закладах фахової передвищої та вищої освіти», змішане навчання тлумачиться в якості специфічної дидактичної системи, яка «поруч із онлайн-технологіями спирається на безпосередню взаємодію між викладачами та студентами в аудиторії» [4]. Натомість, більш ретельне опрацювання найсучасніших наукових праць дозволяє узагальнити, що такий новий дидактичний феномен, як «змішане навчання», не має одностайного визначення [2; 5], оскільки здебільшого розуміється як:

– спосіб технологічного забезпечення освітнього процесу, який передбачає досягнення мети навчання шляхом поєднання різних режимів його реалізації (аудіо, відео, «віртуальний клас» тощо), отримання бажаного результату завдяки поєднанню й реалізації різних педагогічних концепцій, інтеграцію різних технічних і технологічних засобів навчання, зокрема, через поєднання мультимедійних і традиційних технологій навчання (М. Дрісколл);

– засіб оптимального поєднання обсягу аудиторної роботи в межах вивчення одного навчального курсу за традиційною технологією (лекції, лабораторні роботи, підсумковий контроль) так і за дистанційною формою (семінари, консультації, тестування, самостійна робота) на основі врахування наявних часових ресурсів (Н. Ломоносова);

– форма інтеграція онлайн-компонентів і компонентів очного навчання (наявність місця для проведення занять згідно з розкладом у форматі офлайн) в одному курсі на основі поєднання різних технологій навчання, оскільки будь-яка освітня програма може бути частково реалізована засобами онлайн-навчання, яке передбачає зрушення вперед його суб'єктів шляхом переходу від викладача до веб-контенту (К. Максвелл);

– сукупність різних навчальних курсів, які передбачають використання методів активного навчання в процесі освітньої діяльності, або відповідну модель, що вимагає використання в очному навчанні інформаційно-освітніх засобів з елементами асинхронного й синхронного дистанційного навчання (М. Медведєва);

– вид комбінованого навчання, оптимальною ситуацією для реалізації якого є об'єднання періодичного відвідування студентами аудиторії, отримання ними завдань із відповідним спрямуванням їхньої навчально-пізнавальної діяльності на певний формат виконання (онлайн-платформа, хмарний сервіс, медіатека тощо), обов'язкову дистанційну групову чи індивідуальну роботу, а також перевірку у форматі онлайн чи офлайн виконаних ними завдань (В. Олійник);

– інноваційна освітня концепція, яка дає змогу оптимально поєднати між собою традиційну (очне навчання під керівництвом викладача) і цифрову освіту (самостійне навчання студентів у режимі онлайн) (А. Фандєєва).

Отже, швидка інформатизація та цифровізація освітнього процесу у закладах вищої освіти [3] спонукає викладачів обирати змішаний формат навчання, в якому їм відведено вирішальну роль. Пов'язано це з тим, що саме викладачі мають розробити навчальний курс, грамотно розподілити дидактичний матеріал і підібрати для його засвоєння оптимальні методи й форми навчання, а також організувати індивідуальне консультування здобувачів вищої освіти і перевірку якості виконаних ними завдань самостійної роботи, постійно здійснювати управління освітнім процесом і контроль за його перебігом з метою досягнення програмних результатів навчання на основі здобуття студентами певних загальних та фахових компетентностей.

Через це, впровадження змішаного навчання як специфічної дидактичної системи у вітчизняних закладах вищої освіти відбувається шляхом:

– проведення навчальних занять із майбутніми фахівцями у реальному освітньому середовищі, тобто в офлайн форматі, в якому відбувається пізнання й вивчення частини навчального курсу та закріплення ними знань на практиці, обмін досвідом, що забезпечить соціально-адаптаційний аспект освітнього процесу;

– вивчення здобувачами вищої освіти певної частини курсу в режимі онлайн із самостійним контролем часу, місця, ритму й послідовності виконання завдань;

– забезпечення логічного поєднання різних форматів навчання (офлайн та онлайн) як запоруки успішного досягнення здобувачами прикінцевих програмних результатів під час опанування змісту обраних освітніх програм упродовж набуття певного інтегрованого досвіду [5, с. 122].

Натомість, за нашими спостереженнями, проведеними впродовж 2020-2023 н.р. в Ізмаїльському державному гуманітарному університеті, Міжнародному гуманітарному університеті та Одеському національному університеті імені І.І. Мечникова, у процесі організації змішаного навчання мають місце дві протилежні

тенденції: з одного боку, недостатність віртуальних засобів «e-learning» для повноцінної організації і контролю навчально-пізнавальної діяльності здобувачів вищої освіти в ситуаціях використання платформ ZOOM та MEET; з іншого – тяжіння традиційних способів їх взаємодії та співпраці з викладачами до інтеграції в контекст інноваційних процесів, що в наступний час набуває особливого значення.

Зокрема, в контексті активізації процесів інноватизації системи вищої освіти, змішане навчання виступає чинником руйнування технологій традиційного навчання через те, що воно, орієнтуючись передусім на задоволення освітніх потреб здобувачів, набуває персоналізованого характеру, оскільки забезпечує:

- доступність і гнучкість процесу навчання;
- можливість обрання оптимального темпу й ритму навчання;
- урахування індивідуальних потреб та інтересів здобувачів освіти;
- стимулювання й підвищення їхньої внутрішньої мотивації;
- розширення переліку функціональних ролей викладача: від транслятора інформації – до керівника інтерактивної взаємодії – до помічника (тьютора, коуча, фасилітатора, консультанта, модератора, експерта) тих, хто навчається.

Таким чином, змішане навчання правомірно тлумачити в якості гібридної дидактичної системи, в якій мають місце різні комбінації засобів традиційних педагогічних технологій з новітніми цифровими освітніми ресурсами. В означеному контексті змішане навчання постає спробою застосування під час організації сучасного освітнього процесу найкращих елементів усталеної – традиційної та новітньої – електронної дидактичних моделей навчання, що дає змогу оптимально поєднати переваги офлайн-навчання з онлайн-навчанням. У такому сенсі змішане навчання постає інноваційною дидактичною системою організації сучасного освітнього процесу у закладах вищої освіти, заснованої на гармонійному поєднанні та інтеграції очного (традиційного, аудиторного) та онлайн (дистанційного, мережевого, електронного) навчання, що цілком відповідає новим викликам трансформаційного суспільства.

Список використаних джерел:

1. Закон України «Про Національну програму інформатизації» від 07.06.2020 р. №74/98-ВР. URL: <https://cutt.ly/club60U>.
2. Кухаренко В.М., Бондаренко В.В. Екстрене дистанційне навчання в Україні : Монографія. Харків : Вид-во КП «Міська друкарня», 2020. 409 с.
3. Положення про дистанційне навчання: наказ МОН України №466 від 21.08.2015 №703-13. URL: <https://cutt.ly/qlun6fD>.
4. Рекомендації щодо впровадження змішаного навчання у закладах фахової передвищої та вищої освіти. URL: <https://mon.gov.ua/ua/osvita/visha-osvita/rekomendacij-shodo-vprovadzhennya-zmishanogo-navchannya-u-zakladah-fahovoyi-peredvishoyi-ta-vishoyi-osviti>.
5. Собченко Т.М. Проблема реалізації змішаного навчання у закладах вищої освіти в сучасній педагогічній теорії та практиці : стан розробленості. *Інноваційна педагогіка*. 2021. Вип. 33. Т.1. С. 120–123.

ЗНАЧЕННЯ СІМЕЙНОГО ВИХОВАННЯ У СТАНОВЛЕННІ ОСОБИСТОСТІ ДИТИНИ

Меліка К.В.

здобувачка освіти IV курсу спеціальності 012 Дошкільна освіта
*ВСП «Гуманітарно-педагогічного фаховий коледж
Мукачівського державного університету», м. Мукачево, Україна*

Науковий керівник: Синевич І.С.

доктор філософії, викладач педагогічних дисциплін
спеціаліст вищої категорії, викладач-методист
*ВСП «Гуманітарно-педагогічного фаховий коледж
Мукачівського державного університету», м. Мукачево, Україна*

Особистісний розвиток дитини починається від народження і сім'ї належить вагома роль у забезпеченні успішності цього процесу. Сім'я є початковою соціальною матрицею, в яку сягає коріння особистості, де визначаються соціальний статус дитини, виникає прихильність до рідних, закладається підґрунтя для становлення світогляду і переконань, настановлень, морально-етичних ідеалів, уподобань, соціальної поведінки. Посідаючи ключове становище серед соціальних інститутів за своєю екзистенційною сутністю, сім'я є таким «еволюційним винаходом людства, який гармонійно поєднує власне існування з продовженням людського роду, і тим самим забезпечує статусно-рольовими виконавцями інші соціальні інститути, сприяючи їх виживанню й існуванню суспільства загалом» [2, с. 93].

Сім'я – це те місце, де зростає дитина, де вона бере перші уроки життя, де дізнається про навколишній світ і вчиться розуміти свої почуття, вимовляє перші слова та робить перші кроки.

Важливою частиною сімейного виховання, є баланс почуттів в родині, що зумовлює специфіку сімейного виховання. За своєю природою сімейне виховання засноване на почутті. Спочатку сім'я, як правило, будується на почутті любові, що визначає етичну атмосферу цієї соціальної групи, стиль і тон стосунків між її членами: вияв ніжності, ласки, турботи, щирості, почуття обов'язку. Відчуття любові постійно супроводжує дитину. Ця гама відчуттів благотворно впливає на її розвиток і виховання: дає їй постійне відчуття щастя, надійності існування, відчуття захищеності від зовнішніх знегод, а в особі батьків – авторитетних порадників, помічників, захисників, старших друзів.

Проте, парадокс полягає в тому, що ця спочатку позитивна для розвитку дитини гама почуттів може стати як позитивним, так і негативним чинником виховання. Тут важлива міра прояву почуттів. Дитина, яка недоотримала батьківської любові, зростає недобррозичливою, озлобленою, байдужою до переживань інших людей, зухвалою, незлагідною в колективі однолітків, а іноді – замкнутою, неприкаяною, надмірно соромливою. Тобто, дитина, яка виросла в атмосфері надмірної любові й шанування, рано розвиває в собі риси егоїзму та егоцентризму, розніженості, розбещеності, лицемірства [1, с. 13].

Тому важливість сім'ї у становлення дитини як особистості спричинюється тим, що сімейне мікросередовище є головним «транслятором» культурних норм і цінностей. Тобто цінності, які культивуються в сім'ї, або ціннісний релятивізм мають тенденцію до безпосереднього засвоєння дитиною [3].

Так, О. Мертон, спираючись на результати експериментальних досліджень, доводив, що дитина активно залучається до виявлення та зміни неявних зразків культурного оцінювання, віднесення людей і речей до різних категорій і формування гідної поваги тією самою мірою, якою вона засвоює наявну культурну орієнтацію своїх батьків, що виражається в нескінченному потоці наказів, пояснень і попереджень. З цього науковець робив припущення про те, що дитина зберігає «виявлені в щоденній поведінці батьків неявні зразки культурних цінностей навіть у тому випадку, якщо вони суперечать явним порадам і попередженням старших» [1, с. 11].

Вивчення взаємозв'язку сімейного виховання й особливостей розвитку дитини дало М. Мід змогу стверджувати, що хоча виховання і не може змінити той факт, що особистість дитини в її суттєвих рисах завжди відображає культуру, в якій вона була вихована, все ж таки «методи виховання можуть мати далеко сягаючі наслідки для розвитку тієї сукупності темпераменту, світогляду, які ми називаємо особистістю. В середині гомогенної культури проблема формування особистості постає більш рельєфно. Її не затіняють штучні нагромадження, які складна культура обов'язково привносить у розвиток кожного індивіда, народженого в лоні гібридних традицій» [2].

Найбільш загальним фактором, який характеризує ціннісний світ сім'ї і безпосередньо позначається на змісті, формах і методах виховання дитини, є притаманна їй психологічна атмосфера, психологічний клімат – більш або менш стійкий емоційний настрій, який виникає внаслідок сукупності настроїв членів сім'ї, їхніх душевних переживань, ставлень один до одного, до інших людей, до праці, навколишній подій.

Психологічний клімат, характер і зміст виконуваних оточуючими дитину людьми конвенційних (формальних) і міжособистісних (неформальних) ролей детермінуються суб'єктивними поглядами батьків, їхніми переконаннями щодо цілей і методів сімейного виховання. Ці переконання й погляди набувають утілення в способі життя сім'ї і способах взаємодії дорослих з дитиною, в стилі батьківсько-дитячих відносин. Саме від батьківсько-дитячих відносин залежить успішність привласнення зростаючою особистістю соціально значущих цінностей і настановлень, розвиток її емоційної сфери, усвідомлення сутності сімейних і більш широких соціальних ролей.

Так, під час своїх спостережень Д. Баумринд виділив три типи дітей, характер яких залежить від виховання їх батьків, а саме:

1. Авторитетні батьки – зазвичай їх діти є товаришескими, допитливими та добрими. Ці батьки розуміють своїх дітей, вважають, що краще не карати дитину, а дати їй розуміння чому так можна вчиняти, а чому ні, дають дитині розуміння хорошого та поганого. Зазвичай такі батьки виявляють твердість до примх або немотивованих проявів гніву, агресії, вони вимагають в дитини самостійності та осмисленої поведінки. Ці діти прагнуть обґрунтувати свою думку, та не нав'язувати її комусь, вони впевнені в собі, в них розвинені почуття власної гідності, їм легше вдається налагодити контакт з однолітками.

2. Авторитарні батьки – ці діти є схильними до конфліктів, дратівливими. Їх батьки вважають, що дитина повинна підкорюватися батькам, їх авторитету та неповинна мати забагато свободи. Дуже часто ці батьки прагнучи виховати дисциплінованість, не залишають дитині вибору поведінки, позбавляють права перечити старшим, висловлювати власну думку, навіть якщо дитина права, обмежують її самостійність. Ці батьки не пояснюють свої, не обґрунтовують своєї

думки, вимоги. Надають перевагу жорсткому контролю, заборонам, інколи навіть фізичним покаранням. Діти таких батьків не мають власної думки, важко адаптуються в соціумі, мають почуття вини або страху.

3. Поблажливі батьки – їх діти агресивні, імпульсивні, а інколи навіть і неконтрольовані. Ці батьки нерідко не контролюють своїх дітей, дозволяють вчиняти як їм заманеться, при цьому не вимагаючи від них відповідальності, це призводить до спалахів гніву, агресивної поведінки, після чого трапляються неприємні ситуації. В цих випадках поблажливі батьки реагують дуже гостро-грубо висміюють дитину, а в гніві можуть застосовувати фізичне покарання [3].

Важливо зазначити, що батьки є творцями своїх дітей, і багато чого залежить від них самих. Як свідчать життєві спостереження, практичний досвід, а також експериментальні дослідження, бажаного результату щодо виховання можна досягти тоді, коли чітко усвідомиш, що розвиток, становлення дитини, як особистості визначається тим реальним життєвим контекстом, у який вона включається з перших років життя. І, найголовніше, психолого-педагогічний сенс полягає в тому, яке місце дитини в реальному спілкуванні, у взаємодії з ближніми, передусім з батьками. Адже саме в сім'ї у дитини поступово формуються відповідні ціннісні орієнтації, життєві ставлення до всього, до всіх і до самої себе, формується самосвідомість, а відтак – найважливіші системотворчі структури особистості [2].

Отже, сімейне виховання є одним із найважливіших, та найефективніших, тому найбільша відповідальність за розвиток дитини на батьках; ні вихователь, ні вчитель не зможе дати дитині те, що дадуть батьки.

Узагальнюючи вище зазначене, можна зробити висновок, що будучи першим соціальним середовищем дитини, сім'я значною мірою визначає її життєвий шлях. Крім усвідомленого, цілеспрямованого виховання, яке здійснюється батьками, на неї впливає вся психологічна атмосфера сімейної життєдіяльності. Причому ефект від цього впливу накопичується у процесі дорослішання дитини, переломлюючись у структурі її особистості. Практично не існує жодного соціального чи психологічного аспекту поведінки дитини, який би не залежав від її сімейних умов у теперішньому і в минулому.

Список використаних джерел:

1. Берегова Н. Вплив сімейного виховання на формування особистості дитини / Н. Берегова, П. Федорчук // Вісник Львівського університету. Серія психологічні науки. – 2020. – Випуск 6. – С. 10–15.
2. Методичні рекомендації соціальним працівникам щодо вдосконалення соціальної роботи із сім'ями, де є конфліктні стосунки між батьками і дітьми (з досвіду практичної діяльності центру підтримки сім'ї Українського інституту соціальних досліджень / [О. О. Яременко, А. М. Нуор, Р. Г. Драпушко та ін.]. – К. : Державний ін-т проблем сім'ї та молоді, 2003. – 140 с.
3. Томашевська С. О. Стили сімейного виховання [Електронний ресурс] / С.О. Томашевська.– Режим доступу : http://www.rusnauka.com/10_DN_2013/Pedagogica/3_133061.doc.htm.

ОСОБЛИВОСТІ РОЗВИТКУ ТВОРЧИХ ЗДІБНОСТЕЙ МОЛОДШИХ ШКОЛЯРІВ

Огієнко Ірина Олександрівна

Здобувач вищої освіти, магістр факультету педагогічної та музичної освіти
Полтавський національний педагогічний університет імені В.Г. Короленка, Україна

Науковий керівник: Гібалова Наталія Володимирівна

кандидат педагогічних наук, доцент кафедри початкової освіти
Полтавський національний педагогічний університет імені В.Г. Короленка, Україна

Особливої актуальності на сучасному етапі розбудови нашої держави набувають проблеми формування творчої особистості. Одним з основних завдань української школи є виховання творчої особистості учня. Підвищення інтелектуального потенціалу нації і розвиток творчої особистості є однією з найактуальніших цілей освіти. З цією метою мають бути створені максимально сприятливі умови для прояву та розвитку здібностей і таланту дитини, для самовизначення і самореалізації. Учителі не завжди вміють раціонально, цікаво організувати діяльність учнів та негативно ставляться до завдань творчого характеру, які мають на меті розвиток творчого мислення школярів.

Особливо актуальним для вчителів математики є відповідна організація навчальної діяльності учнів і формування їх вміння вчитися. Без вміння творчо мислити жодна технологія навчання не буде ефективною. Про це слід пам'ятати при створенні системи навчання в будь-якій ланці освіти.

Аналіз результатів досліджень дитячої творчості, здійснених відомими вченими (К.Малицька, І.Бех, А.Макаренко, Дж.Гілфорд, Е.Торренс), дозволяє сформулювати її визначення. Під дитячою творчістю слід розуміти створення дитиною суб'єктивно нового (значущого для неї) продукту - малюнка, конструкції, гри, розповіді, створення невідомих раніше деталей, які по-новому характеризують створений образ: різні варіанти образів, ситуації, рухи, характеристики героїв, інші дії; застосування раніше засвоєних способів зображення чи засобів вираження в новій ситуації; прояв ініціативи у всьому [4].

Дитяча творчість — це також процес створення прикладів, задач, ігор-драматизацій, у малюванні, конструюванні, пошуку в процесі діяльності прийомів і способів розв'язування задач.

При цьому основними етапами творчого процесу дитини, на думку вчених, є: виникнення почуття невпевненості в чомусь (поява проблеми); поява низки питань, уточнень; виділення елементів, важливих для успішного вирішення задачі; усвідомлення, розуміння проблеми; формування гіпотези; пошук і пошук рішення.

Креативність (Е. Торренс) є передумовою творчих здібностей дітей, як потенційна здатність до різноманітного мислення, почуттів і дій. Творчість сприймається як синонім творчої діяльності, що являє собою індивідуальну траєкторію психічного розвитку дитини, її інтегральну якість, що виявляється в спрямованості, яка характеризується домінуванням допитливості, прагненням до знань та вмінням долати стереотипи; персонажів, як системи її установок і поведінки.

Творчість можна розглядати як основу продуктивного розвитку дитини, як потенціал, що забезпечує її зростання, притаманний тією чи іншою мірою кожній дитині. І як результат – її креативність – рівень оволодіння соціальним досвідом, який

характеризується самостійним вибором напряму діяльності учня, здатністю до створення нового продукту.

Сучасні дослідження підтвердили значення для розвитку психічних процесів емоцій, які визначаються різноманітністю сприйняття залежно від

власного настрою; вплив на пам'ять, мислення, уяву, тобто когнітивні процеси. З огляду на це емоції називають стимулом творчої діяльності. Процес творчості неможливий без інтенсивності переживань, без позитивних емоційних реакцій. Учні пам'ятають лише найяскравіші епізоди зі шкільного життя, які супроводжуються позитивними чи негативними емоціями. При кількості позитивних емоцій вони запам'ятовують значну частину змісту уроку, при кількості негативних емоцій запам'ятовують не знання, а негативні враження від процесу їх неотримання [2].

У перші дні молодшого шкільного віку відбувається поділ між грою і працею, тобто діяльністю, що здійснюється заради задоволення, яке дитина отримує в процесі самої діяльності, спрямованої на досягнення об'єктивно значущого. і суспільно оцінений результат. Ця відмінність між грою та працею, включаючи навчальну роботу, є важливою особливістю шкільного віку. Інтерес до навчання є своєрідним епіцентром активізації навчання і розвитку. Важливою проблемою сучасної школи є формування творчої активності учня. Учителю важливо зробити навчальний процес творчим, змістовним, активізувати всю пізнавальну діяльність школярів.

Розвиток творчих здібностей слід починати з раннього віку, враховуючи наявні нахили дитини. Чим раніше починається розвиток здібностей і талантів, тим більше шансів на їх розкриття. У дитинстві учень більш здібний до творчості, ніж у дорослому віці, оскільки не піддається впливу різного роду стереотипів. Тому перед учителем стоїть завдання не тільки донести матеріал і перевірити знання, а й розкрити досвід учнів щодо інформації, яку викладають вчителі. Найважливішим завданням учителя в будь-якій ситуації є створення творчої атмосфери, до того ж педагог повинен розуміти психологічну сутність цього процесу. Перш за все, це не примусове навчання, а заохочення до навчання, повага до інтелектуальних сил дитини.

Розвиток творчих здібностей молодших школярів значною мірою залежить від педагогічної майстерності вчителя: знання та володіння ним технологіями навчання та виховання, уміння поєднувати методи та прийоми розвитку творчих здібностей дітей. Знання, розумовий, духовний і культурний розвиток учнів мають базуватися на їхніх власних зусиллях. Для учня особливу цінність має обраний ним шлях вирішення поставленої перед ним проблеми. Учень отримує знання та вміння, які він може застосувати у майбутньому. Це допоможе дитині розвинути впевненість у власній повноцінності, в тому, що вона подбає про себе і зможе власними зусиллями подолати труднощі, які зустрінуться на її життєвому шляху.

Отже, показники сформованості креативності у дітей [3]:

1. чутливість до проблем, готовність їх розв'язувати власними силами; відкритість новим ідеям, інтерес до невідомого;
2. схильність руйнувати чи змінювати стереотипи, відмовлятися від шаблонів, відходити від зразків; спроможність виходити за рамки заданої іншими ситуації;
3. швидкість аналогій, протиставлень, асоціацій;
4. загострене сприйняття неточностей, недоліків, відхилень, незвичності, складності;
5. уміння підійти до проблеми з різних точок зору;
6. уміння вносити щось нове, видавати оригінальні ідеї, розв'язувати нові завдання, досягати незвичних результатів;

7. пошуково-перетворювальне ставлення до дійсності;
8. висока пізнавальна активність, допитливість;
9. уміння швидко переходити від одного способу розв'язання до іншого, переключатися;
10. переконструювати елементи в нових комбінаціях (комбінаторні властивості);
11. дотепність, почуття гумору, інтерес до парадоксів;
12. об'єктивність суджень, неупередженість оцінок;
13. самокритичність, здатність посміятися із себе;
14. використання різних форм доказів;
15. уміння помічати зв'язки між ознаками, формально між собою не пов'язаними;
16. здатність сприймати об'єкти комплексно, цілісно, виділяти в них головне, істотне, відкривати потенційне;
17. розвинена уява, метафоричність (створення фантастичних ідей);
18. уміння дивуватися;
19. здатність прогнозувати, передбачати, висувати гіпотези, робити припущення;
20. орієнтація на високі стандарти якості, ідеальні еталони.

Таким чином, результатом теоретичного дослідження ми з'ясували, що творчість – це діяльність, результатом якої є створення нових матеріальних і духовних цінностей. Творчість має подвійний психологічний аспект: особистісний (здібності, мотивація) і процесуальний (знання, уміння, навички). Оригінальність, ініціативність, висока самоорганізація, велика працездатність властиві людині, яка прагне до творчості. Творча особистість знаходить задоволення не стільки в досягненні мети праці, скільки в самому процесі.

Список використаних джерел:

1. Біла І. М. Психологія дитячої творчості. Київ : Фенікс, 2014. 136 с.
2. Білик Т.С. Розвиток творчих здібностей молодших школярів засобами ігрових технологій. Вінниця : ТОВ «Нілан ЛТД» 2015. 57 с.
3. Бондаренко Н. Про формування творчої особистості молодшого школяра засобами слова. Початкова школа. 1998. № 9. 22-24 с.
4. Роменець В.А. Психологія творчості. Київ : Либідь, 2001. 288 с.

ПЕДАГОГІЧНІ УМОВИ ФОРМУВАННЯ МОВЛЕННЄВИХ НАВИЧОК УЧНІВ З РОЗЛАДАМИ АУТИЧНОГО СПЕКТРУ

Юхимець Богдана Олексіївна

Студентка

Вінницький державний педагогічний університет імені Михайла Коцюбинського,
Україна

Анотація. *Однією з основних перешкод для повноцінного спілкування та соціалізації є порушення сфери спілкування, особливо це стосується дітей з розладами аутичного спектру. Грамотна робота педагога під час уроків та діагностика допоможе визначити, на якому рівні розвитку соціально-мовленнєві навички дитини і в майбутньому розвивати цілі та завдання роботи на уроках української мови. У цій роботі сформульовано методичні рекомендації для вчителів української мови щодо роботи з дітьми, які мають РАС.*

Постійна розмова з дитиною надзвичайно важлива, навіть коли вона не розмовляє і не реагує на чужу мову. Для розвитку мовленнєвої активності необхідно постійно розмовляти з дитиною, багаторазово розповідаючи про всі звичні побутові ситуації та коментування всіх дій під час ігор та вправ з іграшками чи предметами, під час читання книжок та перегляду мультфільмів тощо. При цьому варто звертатися до дитини, навіть якщо вона не використовує мовлення як засіб спілкування.

Єдині вимоги до мовленнєвого спілкування учня з усіма дорослими, які найчастіше з нею взаємодіють, визначаються особливостями психічного розвитку дітей з аутистичними розладами, які прагнуть до сталості, стабільності та стійкості. Якщо вимоги до виховання і навчання одноманітні і постійні, це дає дитині відчуття стабільності і повноти навколишнього світу. Надмірна турбота і спроби вгадати і задовольнити бажання дитини викликають у неї відсутність потреби розвивати комунікативні навички, намагатися висловлювати свої думки за допомогою мовлення.[6] Таким чином, відбувається гальмування розвитку активного мовлення, оскільки немає ситуацій, які б викликали труднощі в спілкуванні, що, у свою чергу, спонукало б дитину до мовленнєвої діяльності. Важливо навчитися правильному спілкуванню з дитиною, яка має розлади аутичного спектру, з одного боку допомагати, з іншого - створювати ситуацію, в якій дитина буде змушена використовувати мову. Для організації спілкування слід використовувати всі можливі ситуації: вдома, під час ігор і заходів, екскурсій тощо.[7] З розвитком мовленнєвої діяльності вимоги можуть змінюватися відповідно до нових можливостей дитини.

Беручи до уваги вчення про зони найближчого та поточного розвитку, пропонуємо добирати більш складні і цікаві ігри для учнів та поступово ускладнювати пряме мовленнєве спілкування з ними. Спеціальні мовленнєві ігри та вправи передбачають підбір та адаптацію навчально-корекційного матеріалу, який був би доступним, цікавим та розвиваючим для учнів з розладами аутичного спектру. Враховуючи вікові особливості дітей молодшого шкільного віку, а саме провідний вид діяльності, ми пропонуємо подавати всі завдання у формі гри, яка відповідатиме таким вимогам: інтерес дорослих до гри, активна організація взаємодії з дитиною;

супровід усіх ігрових дій коментарями (емоційно насичений опис усіх етапів гри, мовлення чітке, стисле, відповідного обсягу); створення комфортної, дружньої атмосфери під час гри; заохочення дитини, підтримка дитячої ініціативи; постійний контроль за грою з підтримкою гарного самопочуття та настрою дитини (якщо дитина втомилася або виявляє невдоволення - пропонується припинити гру); індивідуальні ігри (один дорослий і одна дитина).[4]

Вирішальне значення має постійна мовленнєва підтримка дитини з аутичними розладами, оскільки відсутність деяких мовленнєвих активностей учнів не дозволяє будувати заняття на основі мовленнєвого спілкування. У цьому випадку педагог сам по собі грає активну роль: веде дитину сам - пояснює і показує, задає питання, а учень на них відповідає, пропонує дитині на вибір кілька варіантів відповідей. У цих потребах є багаторазове повторення словесного матеріалу, щоб полегшити дітьми його засвоєння і запам'ятовування. До мовлення дорослого також висувається ряд вимог: говорити простими словами і фразами; мовлення має бути чистим, без порушень, тому що дорослий дає лише зразки правильного мовлення (неприпустимо повторювати дитині слова-замінники); артикуляція повинна бути чіткою, діти повинні бачити рухи губ дорослого. Можна виділити правила підтримки мовлення: чіткі, зрозумілі вказівки; короткі лаконічні фрази; конкретний, цікавий, зрозумілий зміст висловлювань; правильне мовлення як зразок повторення; спокійний голос, комфортна для дитини гучність.[4]

Навчання висловлювати думки будь-яким доступним способом дозволить учням закріпити комунікативні навички, які потім стануть основою для формування мовленнєвої діяльності. Для розвитку безпосереднього бажання спілкуватися та висловлювати власні потреби можна використовувати такі засоби спілкування: звуки, вокалізацію, звуконаслідування, міміку, жести, рухи та дії, використання яких особливо важливо на першому етапі навчання. Корекційна робота в будь-якому випадку вчить учнів діяти і проявляти ініціативу в спілкуванні, намагатися передати свої бажання і наміри іншим учасникам спілкування. Надалі мовленнєве спілкування ускладнюється накопиченням пасивного словникового запасу та збагаченням активного словникового запасу учнів.[5]

Якщо учень з якихось причин не використовує мовлення, вчитель, вгадуючи його бажання, може озвучити його, спонукаючи дитину відповісти будь-яким доступним їй способом, наприклад жестом згоди (кивок) або незгоди (рухи головою вліво і праворуч). Якщо вчитель не вгадав, пропонуються інші відповідні варіанти до з'ясування та задоволення побажань дитини. Однак використання цього методу можливе лише в тому випадку, якщо з конкретної ситуації або з попереднього досвіду спілкування з учнем можна здогадатися про його бажання. У разі, коли незрозуміло, чого хоче учень, пропонується на вибір кілька варіантів. Зазвичай це відбувається у знайомій ситуації, в якій раніше використовувалися різні дії та їх словесна підтримка. Часто, пропонуючи пограти в гру або просячи іграшку чи предмет, учень або показує характерний рух чи дію, або вимовляє звук чи аморфне слово, яке супроводжує гру чи характеризує предмет чи іграшку. У цьому випадку можна пояснити, що має на увазі учень, спонукаючи його відповісти на правильний варіант. Також можна широко використовувати навідні запитання, метою яких є з'ясування побажань дитини. Спочатку задаються питання, які передбачають відповідь «так» або «ні» (у цьому випадку учень може лише кивнути у відповідь). Надалі необхідно прагнути до того, щоб учень був змушений відповідати на запитання словами або фразами. Після кожного запитання необхідно робити паузу, під час якої очікується відповідь учня. Таким чином, за допомогою навідних запитань можна організувати діяльність учня: ігри, виконання вправ тощо.

Отже, навички використання активного мовлення в процесі спілкування, які поступово виникають і накопичуються у дитини, слід використовувати в усіх можливих ситуаціях. Усі описані види допомоги використовуються гнучко, змінюючи параметри та ступінь допомоги. Спочатку вчитель надає безпосередню допомогу - озвучує побажання учня, пропонує вибір можливих варіантів, потім допомога стає непрямю: вчитель ставить навідні запитання, спонукає використовувати наявні засоби спілкування: жести, слова, дії, рухи («Покажи!», «Скажи!» тощо). При взаємодії з учнем важливо не забувати про головну мету: діалог дитини з дорослим має закінчитися позитивним результатом.

Список використаних джерел:

1. Бочелюк, Віталій, Микита Панов, and Ірина Жадленко. "ПСИХОЛОГО-ПЕДАГОГІЧНІ ОСОБЛИВОСТІ ФОРМУВАННЯ МОВЛЕННЕВОЇ АКТИВНОСТІ У ДІТЕЙ З РОЗЛАДАМИ АУТИЧНОГО СПЕКТРУ СТАРШОГО ДОШКІЛЬНОГО ВІКУ." *Перспективи та інновації науки* 1 (6), 2022.
2. Коломoeць, Таміла Григорівна, and Вікторія Ігорівна Ворох. "Розвиток мовлення дітей із аутизмом сучасними дидактичними засобами", 2020.
3. Лебединська, К., Мастюкова, Е., Морозов, С., Філічева, Т., Шеремет, М., & Шульженко, Д. ОСОБЛИВОСТІ МОВЛЕННЯ ДІТЕЙ ІЗ РОЗЛАДАМИ АУТИСТИЧНОГО СПЕКТРА. Рекомендовано до друку Вченою радою комунального вищого навчального закладу «Хортицька національна навчально-реабілітаційна академія» Запорізької обласної ради, протокол № 9 від 14 червня 2018 р.. 109с.
4. Одайник, С. Ф. "ОСНОВНІ ХАРАКТЕРИСТИКИ І ЕТАПИ ФОРМУВАННЯ МОВЛЕННЄВИХ НАВИЧОК." *Збірник наукових праць «Педагогічні науки»* 43, 2006. С. 121-124.
5. Тугай, С. Ю. "Ключові аспекти логопедичного обстеження молодших школярів з РАС", 2020.
6. Bernard-Opitz, Vera. *Kinder mit Autismus-Spektrum-Störungen (ASS): ein Praxishandbuch für Therapeuten, Eltern und Lehrer.* W. Kohlhammer Verlag, 2007.19с.

РОЗВИТОК ТВОРЧОЇ ОСОБИСТОСТІ ДОШКІЛЬНИКІВ ЗАСОБАМИ ТЕАТРАЛІЗОВАНОЇ ДІЯЛЬНОСТІ

Пальок І.І.

здобувачка освіти II курсу спеціальності 012 Дошкільна освіта
*ВСП «Гуманітарно-педагогічного фаховий коледж
Мукачівського державного університету», м. Мукачево, Україна*

Науковий керівник: Кертис Н.В.

викладач дошкільної педагогіки
спеціаліст вищої категорії, викладач-методист
*ВСП «Гуманітарно-педагогічного фаховий коледж
Мукачівського державного університету», м. Мукачево, Україна*

На сучасному етапі розвитку освіти в Україні посилюється увага суспільства до проблеми формування творчих здібностей дітей. Наукові дослідження і педагогічний досвід свідчить, що театралізована діяльність є сьогодні актуальною і перспективною, має практичну цінність у вирішенні завдань сучасного закладу дошкільної освіти. В процесі театралізованої діяльності дошкільників реалізується розвиток творчості, мовлення, соціальний інтелект, комунікативні здібності, формується пізнавальна уява.

Зокрема, А. Брушлинський, С. Гольдентріхт, В. Зінченко, В. Моляко, А. Спіркін, Г. Суходольський, Г. Уоллес наголошують, що старші дошкільники виявляють великий інтерес до театрального мистецтва, що є передумовою розвитку творчих можливостей дитини. Також теорія педагогічної творчості висвітлена в працях В. Загвязинського, В. Кан-Каліка, М. Поташника, Н. Никандрового, О. Усової, Н. Яковлевої тощо. У психолого-педагогічних дослідженнях Л. Виготського, Д. Меджеричької, Р. Жуковської, Н. Карпінської, Н. Кудикиної гру-драматизацію розглядають як таку, що становить собою синтез сприйняття літературного тексту і творчого відображення його у ролях.

Багато психологів розглядають творчу уяву як складний психічний процес, нерозривно пов'язаний з життєвим досвідом дитини: творча уява в цьому віці найбільш пластична. Творче розповідання, тобто словесна творчість, розглядається як такий вид діяльності, який захоплює особистість дитини в цілому. Словесна творчість дошкільнят виражається в різних формах оповідань, казок, віршів, загадок, небилиць, словотворчості, і це вимагає від дошкільнят активної роботи уяви, мислення, мовлення, спостережливості, участі волі й позитивних емоцій.

Водночас театралізована діяльність виступає як специфічний вид дитячої активності, один із найулюбленіших видів творчості. Ще С. Русова довела природність «драматичного інстинкту малюків». Діти охоче залучаються до театралізованої діяльності завдяки літературним, ігровим, особистісним мотивам. У них з'являються різноманітні потреби у грі, що виникають під впливом літературного твору. А також бажання самовираження, спілкування, пізнання себе через відтворення різних образів. У відвертому, щиросердному ставленні до художнього образу, втіленні його в різних формах театралізованої діяльності дитина виявляє рівень художньо естетичного сприймання, мовленнєву компетенцію, певні знання, вміння, навички, здобуті нею раніше в умовах спеціально організованого навчання. Отже, організація театралізованої діяльності передбачає формування в

дітей певних уявлень про театр, театральну термінологію, тобто пізнавальний напрям спеціального навчання; створення сприятливих умов для ігрової діяльності, спонукання дітей до імпровізації, використання набутих знань у грі, тобто ігровий напрям та сценічний, у процесі якого відбувається формування театральних дій, елементів сценічної виразності. Такий підхід до усвідомлення змісту театралізованої діяльності вчені співвідносять з оцінкою її як видовища, ефективного впливового засобу наочного навчання й виховання (Ю. Перенчук); як специфічного виду сюжетно-рольової гри (Л. Артемова, Н. Карпинська, Т. Маркова, Д. Менджерицька), в якій діти відтворюють власні враження, уявлення; і як театральної вистави – способу вправлення дошкільників у виразному мовленні, розвитку їхніх творчих здібностей (О. Амацьєва) [1, с. 62].

У дошкільній педагогіці вчені розрізняють види театру залежно від використання ігрового матеріалу та способу його розміщення: ляльковий, театр маріонеток, пальчиковий театр, театр тіней, в яких використовують такі матеріали, як іграшки, картинки, ляльки, кокони, топотушки, смикунчики, маріонетки, живі тіні; і які можуть бути розміщені на екрані (театр картинок, тіней, живих тіней), ширмі (пальчиковий, з ляльками бібабо, коконів, ляльок, маріонеток, смикунчиків), на столі (театр ляльок, іграшок, топотушок), на фланелеграфі (фланелеграф). Як засвідчують науковці та переконає наш власний досвід, майже кожен із цих видів театру має специфічні потенційні можливості щодо розвитку всебічно розвиненої гармонійної особистості.

У театральній-ігровій діяльності розвиваються творчі здібності дітей (артистичність, імпровізація, здатність до перевтілення, формуються оцінні судження, збагачується кругозір); удосконалюється координація рухів, жестів, пластика, міміка, розвивається виразність мовлення (ритм, дикція, інтонаційна виразність), діти опановують діалогічне і монологічне мовлення, вчать працювати з різними театральними ляльками і водити їх, озвучувати, передавати інтонацію, характер персонажу, виражати почуття героїв у міміці та жестах, обігрувати сюжети улюблених казок через гру драматизацію та різні види театрив.

Формування творчої особистості дошкільника в різних видах діяльності використовуються виразні мовленнєві і пантонімічні дії. Через театральну-ігрову діяльність дорослий вчить розмовляти дітей один з одним не прямо, а опосередковано. Ігрова дія є сприятливою умовою для мовленнєвого розвитку дітей [1, с. 65].

Роль педагога в організації театралізованої діяльності дуже велика. Вона полягає в тому, щоб поставити перед дітьми досить чіткі завдання і непомітно передати ініціативу дітям, вміло організувати їх спільну діяльність і спрямувати її в потрібне русло; не залишати без уваги жодного питання, як організаційного плану, так і питань, що стосуються особисто кожної дитини (її емоції, переживання, реакції на те, що відбувається); на труднощі, з якими діти стикаються. Педагогу дуже важливо здійснити індивідуальний підхід до кожної дитини. Зокрема, підготовка до гри-драматизації здійснюється під час спеціально організованих занять із театралізованої діяльності у другу половину дня. Заняття проводяться мікрогрупами, підгрупами або із усіма учасниками вистави залежно від мети, яку визначає педагог під час попередньої підготовки. Завдання підготовки до гри-драматизації вирішуються в ході спостережень, екскурсій, під час читання художньої літератури, слухання музики, співу, музичних, рухових і дидактичних ігор, ігрових вправ, пізнавальних та мовленнєвих занять, самостійної художньої діяльності та спеціально організованих занять [2, с. 63].

У першій частині такого заняття здійснюється ознайомлення дошкільників зі змістом художнього твору, обраним для драматизації. Вихователь виразно читає або розповідає текст, можна також прослухати аудіо-запис. Подальша робота проходить шляхом поступового поглибленого вивчення художнього тексту завдяки використанню різних видів переказу (за ролями тощо), бесіди за змістом та бесіди, що спрямовані на аналіз зовнішніх проявів емоційного стану персонажів за допомогою використання ілюстрацій та відповідних запитань до них: «Який настрій у хлопчика, дівчинки?», «Як ти про це дізнався?», «Про що свідчить вираз обличчя (поза, хода, рухи)?».

У другій частині заняття увага зосереджується на розвитку дитячої уяви, подальшому збагаченню емоційного досвіду дітей через проникнення в емоційні стани літературних героїв, ознайомлення із засобами їхнього вираження в мовленні.

Виконання цих завдань здійснюється за допомогою застосування комплексу методів і прийомів: використання ілюстрацій, фотографій із зображенням людей і казкових персонажів у різних емоційних станах, імітаційно-ігрових вправ, дидактичних ігор із піктограмами для вправлення дітей у визначенні емоційних станів за зовнішніми ознаками, завдань, переліку запитань до дітей із метою вправлення їх у визначенні почуттів і емоційних станів героїв за мовленнєвими й зовнішніми проявами тощо.

У третій частині заняття робота спрямована на практичне засвоєння дітьми засобів виразності. Для цього використовуються творчі вправи, спрямовані на розвиток умінь самостійного використання інтонації, виразних рухів для передачі емоцій літературних героїв. На цьому етапі проводиться робота над технікою мовлення (вправи, ігри, скоромовки, чистомовки тощо). Після такої підготовчої роботи дітям пропонується драматизувати фрагмент літературного твору за їхнім вибором, у ході якого вони вправляються в самостійному пошуку й використанні засобів виразності [2, с. 64].

Зазвичай усі спектаклі в дитячому театрі проходять із музичним супроводом, який виконує музичний керівник або старші дошкільники.

Підсумком підготовчої роботи стає гра-драматизація – дитяча вистава, на перегляд якої у спеціально відведений час у другу половину дня приходять подивитися вихованці дошкільного закладу та батьки маленьких артистів.

Таким чином, використання театральної діяльності створює оптимальні лінгводидактичні умови для розвитку творчості дошкільників. Театралізована діяльність спонукає дітей до виконання творчих завдань, стимулює до імпровізації, сприяє розвитку сюжетоскладання й розвиває зв'язне мовлення дошкільників.

Список використаних джерел:

1. Аніщенко Н. Вплив музично-театральної діяльності на розвиток творчих здібностей дітей старшого дошкільного віку / Н. Аніщенко, В. Саприкіна // Педагогічні інновації: ідеї, реалії, перспективи, 2014. – Вип. 1. – С. 62-70.
2. Зелінська К. О. Роль елементів театральної діяльності у подоланні комунікативної дезадаптації молодших школярів з порушеннями інтелектуального розвитку / К. О. Зелінська // Науковий часопис Національного педагогічного університету імені М. П. Драгоманова. Серія 19 : Корекційна педагогіка та спеціальна психологія : зб. наук. праць. – Київ : Вид-во НПУ імені М. П. Драгоманова, 2010. – Вип. 16. – С. 62-65.

СЕКЦІЯ XII. ПСИХОЛОГІЯ ТА ПСИХІАТРІЯ

АКТУАЛЬНІ ТРЕНДИ ТА ОСОБЛИВОСТІ БРЕНД-КОМУНІКАЦІЙ В ПРОЦЕСІ ФОРМУВАННЯ ЛОЯЛЬНОСТІ ДО БРЕНДІВ

Гомольська Л.П.

PhD

Старший викладач

Міжфакультетської кафедри гуманітарних та музично-іноваційних дисциплін
Київська муніципальна академія музики ім.Р.М.ГЛІЄРА, Київ, Україна

Одним із різновидів соціальної комунікації є бренд-комунікація. За допомогою бренд-комунікацій можна впливати на поведінку людей, їхні цінності й потреби, створюючи соціальний образ бренду, який відображає прагнення й бажання суспільства, що ідентифікує себе з ним. Результатом бренд-комунікації є образ бренду як соціального об'єкту.

В наш час бренд-комунікація часто здійснюється, виходячи із короткострокових цілей та особистих міркувань бренд-комунікаторів, в яких не враховуються в повному обсязі соціально-психологічні механізми впливу на споживчу поведінку, особливо з огляду на моральність й екологічність комунікаційних процесів.

Про ефективність бренд-комунікацій йдеться у випадку, коли сформований образ бренду впливає на споживчу поведінку, формує лояльність споживача як атитюд, що динамічно розвивається і спонукає індивідів до придбання та споживання відповідного продукту /послуги.

Вплив бренд-комунікатора на споживчу поведінку через соціально-психологічні механізми переконання, навіювання, зараження та наслідування актуалізує соціально-психологічні механізми становлення й функціонування образу бренду в сприйманні споживача (соціальне порівняння й категоризація, персоніфікація, самомоніторинг), визначає наміри споживачів (цілепокладання) і їх лояльність до бренду.

Слід зазначити, що, як уже зазначалося, в контексті соціальної психології споживча поведінка особистості розглядається як особливий вид соціальної поведінки, яка є зовнішнім проявом певного ставлення до об'єкта споживання, що детермінується численними соціальними, особистісними й зовнішніми ситуативними факторами. Важливою характеристикою такої поведінки є лояльність, під якою розуміють особливу соціальну установку, що може виступати в ролі як прецедента, так і антецедента придбання товарів і послуг, забезпечуючи усталеність у виборі певних товарів / послуг з плином часу і в різних ситуаціях» [1, с. 34-40]. Лояльність забезпечує споживання певного товару / послуги в умовах наявності альтернатив.

За нашими даними, лояльність до бренду слугує чинником прийняття рішення про придбання товару / послуг для 41,3% досліджуваних українських споживачів. Крім того, привертають увагу дані щодо меншої значущості зовнішніх, соціальних

чинників прийняття рішення про придбання товару / послуги (рекомендацій знайомих, аргументів виробника, реклами у ЗМІ) на противагу значущості внутрішніх, індивідуально-психологічних (потреби споживача в даному товарі, диференційованості даного бренду та прихильності до нього).

При цьому на рівні тенденції визначено, що чоловіки більш ніж жінки схильні зважати при прийнятті рішення про придбання товару / послуги на аргументи виробника, рекомендації знайомих, унікальність та елітність бренду тощо.

У цілому ж одержані дані, на наш погляд, підтверджують концептуальну схему Т. Фоломеевої щодо соціально-психологічного аналізу споживчої поведінки, відповідно до якої конструювання споживчих переваг відбувається на соціальному та індивідуальному рівнях. Споживчі переваги не є незмінним конструктом, їх мінливість ґрунтується на культурному виробництві суспільством споживчих норм і соціальних трансформаціях.

За результатами дисперсійного нашого дослідження визначено *особливості диференційованості брендів товару / послуг із різним типом лояльності споживачів до нього*. Так звані «промоутери» характеризуються вищим рівнем диференційованості бренду ніж «пасивні споживачі» та «недоброзичливці», особливо жіночої статі. Натомість чоловіки-«недоброзичливці» більш диференціюють бренди товарів / послуг ніж жінки ($p < 0,05$). Визначено прямий зв'язок між рівнем диференційованості образу бренду та лояльністю до нього, який особливо чітко проявляється для досліджуваних жіночої статі. За результатами дисперсійного аналізу виявлено особливості лояльності респондентів до певного бренду залежно від оцінки його екологічності, зокрема, по відношенню до групи окремих продовольчих товарів. У разі визнання бренду екологічним рівень лояльності споживачів по відношенню до нього вище ($p < 0,01$). Вищий рівень когнітивної складової образу бренду (досліджені 3 складові образу бренду: когнітивна, конативна і емоційна), зумовлює більшу лояльність споживчої поведінки по відношенню до нього.

У контексті завдань дослідження доцільно було перевірити співвідношення між рівнями афективної складової образу бренду і рівнями лояльності споживчої поведінки досліджуваних. За критерієм χ^2 такий (прямий) зв'язок було виявлено на рівні слабкої тенденції.

Примітно, що більш чіткі відмінності у рівнях афективної складової було виявлено у споживачів із різним характером лояльності до брендіваних товарів / послуг.

Насперед, за результатами факторного аналізу даних методики Ф. Райчхелда «Індекс промоутера» (NPS: Net Promoter Score) [2] виявлено 3 фактори, що описували характер лояльності досліджуваних до значущих для них брендів.

До фактору 1 (31,1% сумарної дисперсії) увійшли бренди, які в уявленні пересічного споживача асоціюються переважно з елітними товарами / послугами: Louis Vuitton (0,812); Мерседес (0,781); Apple (0,718); Шанель (0,713); Nike (0,572); Zara (0,558), що дало підставу назвати цей фактор «Лояльність до елітних брендів».

До фактору 2 (16,6% сумарної дисперсії) віднесено бренди, які співвідносяться товарами / послугами споживачів «середнього» класу: Nivea (0,642); L'Oreal (0,599); Ives Roshar (0,549); Lenovo (0,694); Samsung (0,553); Bosh (0,484); Рошен (0,479) Colins (0,451), що зумовило назву «Лояльність до брендів середнього класу».

Третій фактор (4,4% сумарної дисперсії) увібрав бренди переважно пересічних товарів / послуг: Наша ряба (0,633); Coca-Cola (0,608); АВК (0,584); Nokia (0,563); Ощадбанк (0,559); Чернігівське (0,533); Деу (0,477), що дало підставу назвати цей фактор «Лояльність до брендів широкого вжитку».

Кластерний аналіз за результатами факторного аналізу дозволив виявити 4 типи споживачів залежно від характеру їх лояльності до певних брендів. Перший кластер (17,3%) склали споживачі, які переважно лояльні до товарів / послуг елітної групи. До другого кластеру (15,4%) увійшли досліджувані, які не виявили лояльності до жодної з груп товарів/ послуг. Третій кластер (32,2%) утворили споживачі, які переважно лояльні до товарів / послуг середнього класу, а четвертий (35,1%) – до товарів / послуг широкого вжитку [3].

При цьому за результатами дисперсійного аналізу констатовано статистично значущий зв'язок між афективною складовою образу бренду та характером лояльності споживачів до нього: із зростанням емоційної насиченості бренду лояльність споживчої поведінки стає вищою ($p < 0,05$).

Зокрема, емоційна насиченість бренду за асоціаціями, пов'язаними з Я-концепцією споживачів, вище у лояльних досліджуваних ніж нелояльних, особливо у жінок ($p < 0,05$).

Отже, йдеться про те, що афективна складовою образу бренду, що пов'язана з його емоційною насиченістю, забезпечує емоційне забарвлення бренду в асоціативному ряду з Я-концепцією споживачів.

Висновки. Одержані нами емпіричні результати можуть бути використані для розроблення стратегії бренд-комунікації, що забезпечує формування позитивного ставлення і лояльності споживача до брендів товарів/ послуг з урахуванням їх соціально-психологічних характеристик, а також для психологічної експертизи чинників формування лояльного ставлення споживача до бренду.

Список використаних джерел:

1. Гомольська Л. П. Соціально-психологічні механізми впливу бренд-комунікацій на сприймання споживача. *Вісник КНУ ім. Тараса Шевченка: Психологія*. Київ : КНУ ім. Тараса Шевченка, 2017. № 1(6). С. 35–40.
2. Reichheld F. F. The one number you need to grow. *Harvard Business Review*. 2003. Vol. 81, №. 12. P. 46–54.
3. Homolska L. P. Types of Consumers According to Their Perceptions of Brands' Environmental Friendliness in Brand Communications. *Наука і освіта. Психологія: наук.-практ. журн. Південноукр. нац. пед. ун-ту ім. К. Д. Ушинського*. Одеса, 2017. № 7. С. 63–69.

ПРОФЕСІЙНА ІДЕНТИЧНІСТЬ ЯК ФАКТОР СТАНОВЛЕННЯ ПРАКТИЧНОГО ПСИХОЛОГА

Євгенія Калюжна

ORCID ID: 0000-0003-0735-2247

канд. психол. наук, доц., доц. кафедри практичної психології
факультету психології, соціальної роботи та спеціальної освіти
Київський університет імені Бориса Грінченка, Київ, Україна

Аналіз існуючих на сьогодні підходів до дослідження феномену ідентичності виявляє розмаїття її класифікацій і моделей, серед яких виокремлюються: «психосоціальна», «позитивна» і «негативна» ідентичність (Е. Еріксон); пропонуються різні моделі ідентичності, такі як «дифузія», «передвизначена ідентичність», «мораторій», «досягнута ідентичність» (А. Ватерман, Дж. Марсія); «усвідомлювана» та «неусвідомлювана» ідентичність (Дж. Мід), «актуальна» і «віртуальна» (Е. Гоффман, Л. Путілова), «реальна», «ідеальна», «негативна» і «пропонована» (Р. Фогельсон), «об'єктна», «індивідуальна» і «групова» (Б. Шефер, Б. Шледер), «особистісна» і «соціальна» (Г. Брейкуелл, Р. Дженкінс, У. Дойс, Ю. Хабермас, Г. Теджфел, Дж. Тернер, М. Яромовіч), «психофізіологічна», «соціальна» і «особиста» (В. Агеєв, Н. Іванова, І. Кон, В. Павленко), «проспективна» ідентичність (С. Мінюрова, Л. Плеханова) та ін.

Зустрічається розуміння ідентифікації як механізму особистісного розвитку та в якості захисного механізму (Р. Адабек, А. Бандура, О. Бондаренко, М. Герберт, Е. Еріксон, М. Кляйн, Т. Нікуліна, Ю. Орлов, А. Фрейд, О. Харламенкова та ін.), як центрального механізму самосвідомості (В. Мухіна, В. Столін). Інший напрямок розкриває роль ідентифікації в процесі соціалізації (В. Агеєв, Г. Андрєєва, О. Дубовська, Р. Кричевський, А. Налчаджян, М. Обозов, Н. Сарджвеладзе). Існують дослідження, у яких висвітлюється емоційно-мотиваційний аспект процесу ідентифікації та її зв'язок з емпатією (В. Вілюнас, В. Кан-Калік, А. Петровський, Т. Шибутані).

У психологічній науці виокремлюються різні підходи до вивчення професійної ідентичності у контексті професіоналізації особистості взагалі (А. Деркач, Е. Зеєр, Є. Климов, Т. Кудрявцев, А. Маркова, Л. Мітіна, Ю. Поваренков, Д. Сьюпер, В. Шадріков та ін.) та професійного становлення майбутнього практичного психолога зокрема (Г. Абрамова, О. Бондаренко, Ж. Вірна, Т. Данилова, Л. Долинська, С. Максименко, В. Панок, Н. Пов'якель, В. Семиченко, Л. Терлецька, Л. Уманець, Н. Чепелева, Н. Шевченко та ін.).

Так, на основі узагальнення ідей, що містяться у працях науковців, можна стверджувати, що професійна підготовка майбутніх психологів має здійснюватись в особистісно орієнтованій парадигмі й передбачати створення відповідних умов для особистісного зростання, актуалізації професійно важливих особистісних якостей, формування професійного мислення, компетентності, рефлексії у поєднанні з гуманістичним світоглядом.

Підсумовуючи, слід погодитись із тим, що професіоналізм практичного психолога вимагає цілеспрямованого та планомірного формування професійної ідентичності, яка є результатом когнітивно-емоційно-поведінкового процесу ототожнення себе з професією і професійною спільнотою, інтегрує професійні знання, структуровані в певні програми професійних дій, і знання людини про саму

себе як про представника певної професії, який здатний забезпечити перспективи самовираження, самореалізації та професійного зростання.

Список використаних джерел:

1. Дружиніна І.А. Психологічні чинники розвитку професійної ідентичності майбутніх практичних психологів. Автореф. дис. ... канд. психол. наук: 19.00.07. Ін-т психології ім. Г.С.Костюка АПН України. Київ, 2009. 21 с.
2. Калюжна Є.М., Іваношук Л.О. Професійна ідентичність особистості: психологічний ракурс дослідження. *Актуальні проблеми сучасної психології: шляхи становлення особистості-2020*: матеріали II Міжнародної науково-практичної офлайн-конференції учнівської молоді, студентів, аспірантів, молодих учених та науковців 14-16 травня 2020 р. Переяслав-Хмельницький, 2020. С. 139-142.

ПСИХОЛОГІЧНІ ПРИЧИНИ ВИНИКНЕННЯ ШКІЛЬНОЇ ТРИВОЖНОСТІ У ДІТЕЙ МОЛОДШОГО ШКІЛЬНОГО ВІКУ

Чеботарьова Юлія Вікторівна

Магістр 2 курсу за спеціальністю 053 «Психологія»

Національний університет біоресурсів і природокористування України, Україна

Науковий керівник: Теслюк Валентина Михайлівна

кандидат психологічних наук, доцент

Національний університет біоресурсів і природокористування України, Україна

На підставі проведеного теоретичного дослідження та аналізу статистичних даних ми з'ясували, що на сьогодні кількість дітей із проявами тривоги збільшилась майже втричі. Звісно, першочергово причиною цього є військовий стан, який породжує у школярів підвищене занепокоєння, тривожність, страх, невпевненість та емоційну нестійкість. У нашому дослідженні ми вивчали причини виникнення шкільної тривожності у дітей молодшого шкільного віку.

Проблема підвищеної тривожності у дітей стає особливо актуальною під час адаптації її до умов навчання в загальноосвітньому навчальному закладі. У молодших школярів із завищеною або заниженою самооцінкою можуть спостерігатися психічні розлади, що спотворюють процес гармонійного психічного розвитку. Найчастіше їм притаманні такі емоційні стани: тривога, страх, фобії, депресія, тобто ті, які вимагають психотерапевтичного впливу.

Причини формування високого рівня тривожності криються як у генетичних, так і в соціальних факторах розвитку психіки дитини. Якщо природні фактори формування тривожності важко піддаються корекції, то для виправлення соціальних можна створити певні умови, які допоможуть подолати розвиток високого рівня тривожності у молодших школярів. Ефективною буде психокорекційна робота як з батьками так і з дітьми.

Висока тривожність стає стійкою, якщо батьки та педагоги постійно проявляють невдоволення навчальною роботою школяра, а дитина отримує від них лише зауваження та інші види негативних оцінок. Наприклад, якщо школяр хворіє, відстає від однокласників, то йому складно знову приступити до навчання. Якщо тимчасові труднощі, які доводиться долати, дратують оточуючих, то в дитини виникає тривога, страх зробити щось погане, неправильне [3].

Негативний результат може бути і в ситуації, коли дитина вчиться досить успішно, але батьки очікують від неї більшого і пред'являють до неї завищені вимоги, а навчання дітей шестирічного віку суворо регламентовано. Вступаючи до школи, дитина вперше безпосередньо стикається з ширшою соціальною реальністю, організація якої принципово відрізняється від сімейної як за формами діяльності, так і за формами спілкування [4]. У школі вона починає займатися новим видом діяльності, знайомиться з дорослими, які здійснюють на неї всебічний вплив, переоцінює систему життєвих цінностей, закладених, перш за все першим, інститутом соціалізації – сім'єю. У цей період розвитку значимим стає той факт, що дитина усвідомлює важливість здоров'я для успішного освоєння нової та цікавої для неї навчальної діяльності.

У навчальному закладі на дитину чекають фізичні та духовні випробування. Сльози бувають і в родині, і в школі. Величезну роль у навчальній роботі відіграють почуття та емоції. Якість навчання залежить від почуттів, які його супроводжують. Інтерес, захоплення, впевненість у собі, задоволення - все це потужний стимул до навчання. Підтримка позитивних емоцій стає одним із найважливіших завдань педагога. Так як навчальна діяльність має приносити дитині задоволення від пізнання навколишнього світу [5]. Але усвідомлюючи необхідність і бажаність навчання, діти все одно часто відчувають емоційний дискомфорт, що позначається на рівні тривожності.

Шкільна тривожність проявляється у хвилюванні, тривозі з приводу навчальної ситуації, очікуванні поганого ставлення до себе, негативної оцінки з боку вчителів та однолітків [1]. Багатогранність шкільного життя дозволяє сподіватися, що школа може стати місцем, де дитина з проявами тривоги знайде себе, проте практика показує, що школа найчастіше посилює напругу. Письмові роботи на уроках, усні відповіді, необхідність довго сидіти за партою прирівнюються для деяких дітей як до своєрідного «ланцюжка розчарувань».

Страждає самосвідомість дитини, а разом з тим, і здатність до успіху в школі. Прояви насилля до здійснення небажаної діяльності, тиск на дитину та пригнічення через навчальне навантаження є першоосною для виникнення страху перед майбутнім. Однією з особливостей шкільної тривожності молодших школярів є її нерозривний зв'язок із поведінкою педагога. Дещо несподівана до школи дитина з перших же днів перебування в ній вступає в конфлікт з учителем, оскільки не виконує вимог останнього. Через деякий час у такого учня формується негативне ставлення до процесу навчання.

Пізніше це може перерости у стійкий страх перед відвідуванням школи та супроводжується реакціями пасивного протесту. Ось чому так важливо, щоб відносини «вчитель-учень» мали відкритий тип, були істинно людськими та емпатійними, характеризувались здатністю відчувати бажання дитини. Н. Бастун звертає увагу на те, що чуйне ставлення педагога до дитини сприяє виробленню в кожного з них однакового ставлення до однолітків, позитивно впливає на соціально-психологічний клімат у класі, на робочу атмосферу, а також і на успішність в процесі здобуття знань [2].

З боку учня велике значення мають здатність до адаптації, адекватна поведінка в шкільній обстановці, вміння орієнтуватися в соціальному середовищі в цілому, сміливість або боязкість. На жаль, не всі вчителі відповідають встановленим критеріям, і як наслідок виникають психотравмуючі ситуації, які негативно впливають на психічний стан дітей та їх успішність. Агресивний, крикливий і роздратований учитель погіршує психічне самопочуття, викликає у дітей негативні емоційні переживання, стан тривожного очікування і невпевненості в собі.

Труднощі в процесі шкільного навчання для дітей із проявами тривожності напряму залежать від того, наскільки ця діяльність для них є значимою. Похвала може частково зняти негативний вплив тривоги і невпевненості в собі на діяльність, осуд посилює його і, як правило, призводить до неможливості виправити помилки, а проявів бажання «втекти» від діяльності якомога швидше. Дитина займає пасивну позицію, засмученість заважає продуктивно працювати і засвоювати навчальний матеріал. Важливо дати їй можливість випробувати свої сили. Коли дитина вчиться робити те, чого раніше не вміла, бажано звернути увагу на її досягнення.

Таким чином, негативне ставлення до школи виникає швидше в результаті чуттєвої оцінки та ставлення, які формуються на основі короткочасних негативних

психічних станів, що повторюються час від часу. Навіть випадковий негативний досвід чи часткова невдача посилюють негативне очікування.

Список використаних джерел:

1. Бабаян Ю. О. Взаємозв'язок тривожності та навчальної успішності молодших школярів. Зб. наук. праць. *Серія : Психологічні науки*. Житомир, 2014. Вип. 2.12 (103). С. 18–21.
2. Бастун Н. Індивідуальний підхід до учнів з високою тривожністю. *Шестирічки в школі*. Київ, 2004. С. 123-124.
3. Казаннікова О. В. Особливості проявів тривожності у молодших школярів. Науковий вісник Херсонського державного університету : зб. наук. праць. *Серія : Психологічні науки*. Херсон, 2014. Вип. 1. С. 176–180.
4. Карпенчук С. Г. Теорія і методика виховання. Київ : Вища школа, 2005. С. 56-61.
5. Тонконог К. А. Психолого-педагогічні аспекти подолання тривожності першокласників. Соціально-педагогічні аспекти збереження та зміцнення здоров'я дітей та молоді в Україні : матеріали Всеукраїнської студентської науково-практичної конференції (12-13 квітня 2007 р.). Мелітополь, 2007. С. 74-78.

СЕКЦІЯ XIII. МЕДИЧНІ НАУКИ ТА ГРОМАДСЬКЕ ЗДОРОВ'Я

ГІПОДИНАМІЯ У СТУДЕНТІВ ВИЩИХ НАВЧАЛЬНИХ ЗАКЛАДІВ ПІД ЧАС ДИСТАНЦІЙНОГО НАВЧАННЯ У ВОЄННИЙ ЧАС

Гакал Богдан Павлович

здобувач вищої освіти III медичного факультету
Харківський національний медичний університет, Україна

Луценко Ірина Володимирівна

здобувач вищої освіти III медичного факультету
Харківський національний медичний університет, Україна

Древаль Мар'яна Василівна

асистент кафедри гігієни та екології №1
Харківський національний медичний університет, Україна

Актуальність. Сучасна Україна знаходиться у складній ситуації через воєнний конфлікт на її території. Ця війна не тільки ставить під загрозу фізичну безпеку громадян, але також має значний вплив на освітню систему. У зв'язку із цим, для забезпечення безпеки та дотримання військових обмежень було введено систему дистанційного навчання в усіх вищих навчальних закладах. Однак це призводить до погіршення фізичного стану студентів, і саме ця проблема стає актуальною та потребує серйозного вивчення і уваги.

Мета. Метою даного дослідження є детальне вивчення впливу дистанційного навчання під час війни на рівень фізичної активності студентів та визначення можливих шляхів покращення цієї ситуації. Дослідження ставить за мету виявити фактори, що впливають на гіподинамію студентів і запропонувати практичні рекомендації для підтримки їхнього фізичного здоров'я.

Матеріали та методи дослідження. Для проведення дослідження було створено анкету, яка включала запитання про режим дня, фізичну активність, харчування і рівень стресу. Дослідження включало в себе аналіз таких параметрів, як час, витрачений на онлайн-заняття, кількість часу на фізичну активність, спосіб організації харчування та психологічний стан.

Результати та їх обговорення. За результатами анкетування, 80% студентів вказали на зміни у своєму режимі дня після переходу на дистанційне навчання. Ці зміни включають у себе збільшення часу, витраченого на онлайн-заняття та підготовку до них, що призвело до скорочення часу на фізичну активність та відпочинок. Вивчення фізичної активності студентів показало, що лише 30% респондентів виконують рекомендовану кількість фізичних вправ на тиждень, в той час як решта проводять більше 70% часу сидячи або лежачи. Дослідження також

виявило, що 60% студентів зазнають підвищеного стресу під час дистанційного навчання під час війни. Це може бути пов'язано зі змінами в навчальному процесі, відсутністю соціального контакту та відсутністю фізичної активності.

Аналіз результатів свідчить про великий вплив дистанційного навчання під час воєнного конфлікту на фізичний та психологічний стан студентів. Зниження фізичної активності та підвищений стрес можуть призвести до погіршення здоров'я та навчальної успішності. Обговорення результатів вказує на необхідність вживання заходів для підтримки фізичної активності студентів, таких як впровадження онлайн-фітнес-занять, поширення рекомендацій щодо збалансованого харчування та регулярних перерв у роботі за комп'ютером.

Висновок. У воєнний час та під час дистанційного навчання гіподинамія серед студентів вищих навчальних закладів стає актуальною проблемою. Дослідження підкреслює необхідність заходів для підтримки фізичної активності студентів, так як це впливає на їхнє здоров'я, навчання та загальний стан під час війни. Важливо розробити і впровадити конкретні програми та ініціативи, спрямовані на покращення фізичного благополуччя студентів у цих надзвичайних умовах.

Список використаних джерел:

1. <https://ela.kpi.ua/bitstream/123456789/48607/1/p.144-146.pdf>
2. <https://suspilne.media/amp/283155-akso-diti-malo-ruhautsa-u-rivnenskomu-centri-kontroly-hvorob-rozpovili-pro-oznaki-gipodinamii/>

ОЦІНКА АКТИВНОСТІ ЗАПАЛЬНОГО ПРОЦЕСУ У ДІТЕЙ ТА ДОРΟΣЛИХ ПРИ ГОСТРОМУ ПІЕЛОНЕФРИТІ БЕЗ ПОРУШЕННЯ УРОДИНАМІКИ

НАУКОВО-ДОСЛІДНА ГРУПА:

Бухмін Олексій Вячеславович

канд. мед. наук, доцент кафедри урології та дитячої урології
Харківський національний медичний університет, Україна

Росіхін Василій Вячеславович

д-р. мед. наук, професор кафедри урології та дитячої урології
Харківський національний медичний університет, Україна

Туренко Ігор Анатолійович

канд. мед. наук, доцент кафедри урології та дитячої урології
Харківський національний медичний університет, Україна

Кривошей Ганна Василіївна

канд. мед. наук, доцент кафедри педіатрії №3 та неонатології
Харківський національний медичний університет, Україна

Бухмін Олексій Олексійович

здобувач вищої освіти 2 медичного факультету
Харківський національний медичний університет, Україна

Використання розрахункових показників у клінічних гематологічних дослідженнях відповідає сучасним тенденціям світової медичної практики [1-3].

Застосування індексів запалення дозволяє отримувати додаткову інформацію із сукупності рутинних досліджень [4-5].

Метою роботи з підрахунку індексів є їх використання для об'єктивізації патологічного стану та прогнозу перебігу захворювання.

За лейкоцитарними гематологічними показниками при гострому піелонефриті були розраховані наступні коефіцієнти активності запалення (табл. 1).

Таблиця 1

Коефіцієнти активності та формули їх обчислення

№ п/п	Співвідносні елементи	Формула обчислення коефіцієнта та його норма
1	Лейкоцити та ШОЕ:	$ЛШОЕ = ЛЦ * ШОЕ / 10$ в нормі до 4
2	Нейтрофили та ШОЕ:	$НШОЕ = (П + С) * ШОЕ / 100$ в нормі до 3,8
3	Нейтрофили несегментировани та ШОЕ:	$НПШОЕ = П * ШОЕ / 10$ в нормі до 2,3
4	Загальний індекс активності:	$ЗІА = ЛШОЕ + НШОЕ + НПШОЕ$ в нормі до 10,3

За 2019-2023 роки з діагнозом первинний гострий пієлонефрит проліковано у дитячому урологічному відділенні 52 хворих віком від 3 до 17 років. Лабораторні дослідження крові були виконані у всіх дітей, а також у 48 дорослих від 20 до 60 років, що проходили в той же період часу стаціонарне консервативне лікування гострого пієлонефриту без порушень уродинаміки (32 жінки та 16 чоловіків).

За лейкоцитарними гематологічними показниками при захворюванні на пієлонефрит були прораховані вищевказані індекси.

До контрольної групи входили 35 дітей, які відвідали поліклініку для планового щеплення та 44 дорослих. Для них також були прораховані індекси.

Результати та їх обговорення.

1. Індекс ЛШОЕ. У групі здорових дітей цей індекс перебував у межах норми, у показнику до 4.

У групі здорових дорослих людей також не підвищувався більше 4 і ледве досягав 2,8.

У хворих дітей коливався від 45 до 30,5 залежно від тяжкості захворювання. Привертає увагу, що в дітей віком 3-5 років індекс ЛШОЕ був дуже високий, що дозволяє більш точно судити про патологічний стан.

У хворих дорослої вікової групи досягав показників до 35-40, а в окремих випадках до 80-90 (при важких пієлонефритах, лікування яких було несвоєчасним).

Таким чином, величина індексу ЛШОЕ значно вища у дорослих хворих порівняно з величиною індексу у дітей.

2. Індекс НШОЕ. У групі здорових дітей цей індекс коливався від 1,0-2,3.

У групі здорових дорослих людей перебував у межах 3,1-3,25.

У хворих дітей коливався від 5,0 до 14,8, а в дітей віком 3-5 років до 16. У дорослих хворих становив від 7,3 до 29, у поодиноких випадках до 35,7.

Таким чином, величина індексу НШОЕ, як і раніше, значно вища у дорослих, ніж у дітей.

3. Індекс НПШСОЕ. У контрольних групах дорослих та дітей індекс НПШСОЕ не збільшувався та перебував у межах норми, з показником до 2,3.

У групі хворих дітей коливався від 3,7 до 12,7. У групі дорослих коливався від 4,4 до 20,3, у важких випадках до 27.

Величина індексу НПШСОЕ, як і раніше, вище у хворих дорослих, ніж у дітей.

4. Індекс ЗІА. Результати підрахунку індексу у контрольних групах не виходили за межі 10,3.

У групі хворих дітей індекс становив від 13,2 до 60,2. У групі дорослих хворих 37,7 до 76,3 у поодиноких випадках до 130.

Величина ЗІА запалення дорослої групи хворих значно перевищує ЗІА запалення групи дітей.

Застосування індексів як додаткових критеріїв діагностики обумовлено їх перевагою порівняно з розрізненими оцінками складових елементів лейкоцитарної формули та ШОЕ.

При цьому як у групі хворих дітей, так і в групі хворих дорослої вікової груп реєструється достовірне збільшення всіх чотирьох індексів активності запалення в 2,7-8,9 раза.

Висновки. Порівняння індексів за віковими групами дозволяє зробити висновки:

1. Про значно більші можливості дитячого організму в силу особливості реактивності загального обміну та посилення пластичних процесів.

2. Про легшу течію гострого пієлонефриту групи дітей, ніж у групі дорослих;

3. Про більш ранні терміни звернення за медичною допомогою з моменту захворювання у групі дітей.

Список використаних джерел:

1. Луговская С. А., Морозова В. Т., Почтарь М. Е., Долгов В. В. Лабораторная гематология. М.: 2012. 116 с.
2. Клиническое руководство по лабораторным тестам. П/р Н. Тица, М.: 2018. 942 с.
3. www.invitro.ua
4. http://www.labdiagnostic.ru/docs/specialists/obj_analis.shtml
5. <http://www.eurolab.ua/eurolab/pricelist/tests/170/172/560>

ПРОГНОСТИЧНЕ ЗНАЧЕННЯ ДІАГНОСТИЧНО ЦІННИХ КЛІНІЧНИХ МАРКЕРІВ СИСТЕМНОГО ЧЕРВОНОГО ВОВЧАКА ДЛЯ ВИЗНАЧЕННЯ ЙМОВІРНОСТІ ВИНИКНЕННЯ КОМОРБІДНИХ СИНТРОПІЧНИХ УРАЖЕНЬ ОРГАНІВ СИСТЕМИ КРОВООБІГУ

Кобак Любов Орестівна

асистентка кафедри внутрішньої медицини № 1
ЛНМУ імені Данила Галицького, Україна

Абрагамович Орест Остапович

д-р мед. наук, професор кафедри внутрішньої медицини № 1
ЛНМУ імені Данила Галицького, Україна

Абрагамович Уляна Орестівна

д-р мед. наук, професор кафедри внутрішньої медицини № 2
ЛНМУ імені Данила Галицького, Україна

Вступ. Системний червоний вовчак (СЧВ) – одна з найважчих хронічних автоімунних недуг із мультисистемним ураженням нез'ясованої етіології, що виникає під впливом численних ендогенних і екзогенних чинників за наявності генетичної схильності [1].

Тактика curaції хворих на СЧВ без і в поєднанні з коморбідними синтропічними (синтропічні – це ті, частота яких достовірно наростає з підвищенням ступеня активності СЧВ, бо мають спільні з основною недугою етіологічні й/або патогенетичні механізми [2]) ураженнями ОСК кардинально відрізняється, а прогнозування їх виникнення є принципово важливим для забезпечення її ефективності.

Мета дослідження. З'ясувати прогностичне значення діагностично цінних клінічних маркерів системного червоного вовчака для визначення ймовірності виникнення уражень органів системи кровообігу.

Матеріали і методи. Після підписання добровільної згоди на участь, відповідно до вимог Гельсінкської декларації прав людини, Конвенції Ради Європи про права людини і біомедицину, в рандомізований спосіб із попередньою стратифікацією за наявністю СЧВ, а також уражень ОСК у дослідження включено 125 хворих, серед яких 110 жінок (88,00 %) і 15 чоловіків (12,00 %) віком від 18 до 74 років (середній вік 42,48 ±1,12 років), із-поміж яких виокремлено симптоматичну артеріальну гіпертензію (АГ) (43 хворі).

Щоб з'ясувати прогностичне значення клінічних маркерів СЧВ для визначення ймовірності виникнення симптоматичної АГ проведено аналіз попередньо визначених діагностично цінних клінічних показників.

Фактичний матеріал статистично опрацьовано на персональному комп'ютері в програмах Excel, 2010 і Statistica 6.0 з використанням описової статистики. На основі таблиць спряженості для кожного лабораторного маркера обчислено показники чутливості, специфічності, *p*-значення для точного тесту Р. Е. Фішера, а також коефіцієнти асоціації (КА) Д. Юла та контингенції (КК), абсолютні ризики (ймовірності) виникнення уражень ОСК у хворих на СЧВ у разі відхилення від

референтних значень лабораторних маркерів і за їхньої норми, показники абсолютного й відносного зменшення ризику, а також відносний ризик і співвідношення шансів та 95% довірчі інтервали й p -значення для останніх двох показників.

Серед попередньо відібраних клінічних маркерів і їх найкращої констеляції обрано один достовірно найкращий варіант на основі найвищого значення абсолютного ризику для визначення ймовірності виникнення ураження ОСК у хворих на СЧВ.

Статистично достовірною вважали різницю, якщо $p < 0,050$. Щоб визначити наскільки тісний зв'язок між маркером і ураженням, використовували КА і КК. Зв'язок вважали підтвердженим, якщо $КА \geq 0,50$ або $КК \geq 0,30$.

Результати дослідження. Як бачимо з табл. 1 абсолютний ризик (імовірність) виникнення симптоматичної АГ у хворих на СЧВ у разі появи сухості шкіри становить 47,22 %, тоді як за відсутності цього маркера – 29,21 % (абсолютне зменшення ризику 18,01 відсоткових пунктів, відносне зменшення ризику 38,14 %). Відносний ризик дорівнює 1,62 (95% ДІ 1,01–2,59, $p = 0,046$), показник співвідношення шансів становить 2,17 (95% ДІ 0,98–4,82, $p = 0,057$), де зв'язок не є статистично достовірним.

Таблиця 1

Прогностична цінність клінічних маркерів і їхньої констеляції у хворих на системний червоний вовчак із симптоматичною артеріальною гіпертензією

№ з/п	Клінічні маркери / констеляція маркерів	АР+, %	АР-, %	АЗР, в. п.	ВЗР, %	ВР	ДІ для ВР	p (ВР)	СШ	ДІ для СШ	p (СШ)
1	Сухість шкіри	47,22	29,21	18,01	38,14	1,62	1,01-2,59	0,046*	2,17	0,98-4,82	0,057
2	Набряки на нижніх кінцівках	66,67	24,47	42,20	63,30	2,72	1,76-4,21	<0,001*	6,17	2,53-15,08	<0,001*
3	Задишка	48,84	26,83	22,01	45,06	1,82	1,14-2,91	0,013*	2,60	1,20-5,63	0,015*
4	Серцебиття	48,65	28,41	20,24	41,60	1,71	1,07-2,74	0,024*	2,39	1,08-5,28	0,032*
5	Біль голови	58,62	27,08	31,54	53,80	2,16	1,38-3,39	0,001*	3,81	1,61-9,06	0,002*
6	Підвищення артеріального тиску	63,64	18,52	45,12	70,90	3,44	2,07-5,71	<0,001*	7,70	3,35-17,68	<0,001*
7	Зміщення лівої межі серця вліво	69,23	25,25	43,98	63,52	2,74	1,79-4,19	<0,001*	6,66	2,58-17,19	<0,001*
8	Акцент другого тону над аортою	72,50	16,47	56,03	77,28	4,40	2,63-7,37	<0,001*	13,37	5,44-32,89	<0,001*
9	Констеляція «біль у суглобах + акцент другого тону над аортою»	71,79	17,44	54,35	75,71	4,12	2,49-6,79	<0,001*	12,05	4,94-29,41	<0,001*

За наявності набряків на нижніх кінцівках абсолютний ризик (імовірність) виникнення симптоматичної АГ у хворих на СЧВ становить 66,67 %, тоді як за відсутності цього маркера – 24,47 % (абсолютне зменшення ризику 42,20 відсоткових пунктів, відносне зменшення ризику 63,30 %). Відносний ризик дорівнює 2,72 (95% ДІ 1,76–4,21, $p < 0,001$), показник співвідношення шансів становить 6,17 (95% ДІ 2,53–15,08, $p < 0,001$), достовірність зв'язку підтверджено.

За наявності задишки абсолютний ризик (імовірність) виникнення симптоматичної АГ у хворих на СЧВ становить 48,84 %, тоді як за відсутності цього маркера – 26,83 % (абсолютне зменшення ризику 22,01 відсоткових пунктів, відносне зменшення ризику 45,06 %). Відносний ризик дорівнює 1,82 (95% ДІ 1,14–2,91, $p = 0,013$), показник співвідношення шансів становить 2,60 (95% ДІ 1,20–5,63, $p = 0,015$), достовірність зв'язку підтверджено.

Якщо в хворого є посилене серцебиття абсолютний ризик (імовірність) виникнення симптоматичної АГ становить 48,65 %, тоді як за відсутності цього маркера – 28,41 % (абсолютне зменшення ризику 20,24 відсоткових пунктів, відносне зменшення ризику 41,60 %). Відносний ризик дорівнює 1,71 (95% ДІ 1,07–2,74, $p = 0,024$), показник співвідношення шансів становить 2,39 (95% ДІ 1,08–5,28, $p = 0,032$), достовірність зв'язку підтверджено.

Абсолютний ризик (імовірність) виникнення симптоматичної АГ у хворих на СЧВ у разі скарги на біль голови становить 58,62 %, тоді як за відсутності цього маркера – 27,08 % (абсолютне зменшення ризику 31,54 відсоткових пунктів, відносне зменшення ризику 53,80 %). Відносний ризик дорівнює 2,16 (95% ДІ 1,38–3,39, $p = 0,001$), показник співвідношення шансів становить 3,81 (95% ДІ 1,61–9,06, $p = 0,002$), де зв'язок є статистично достовірним.

За наявності підвищення артеріального тиску абсолютний ризик (імовірність) виникнення симптоматичної АГ у хворих на СЧВ становить 63,64 %, тоді як за відсутності цього маркера – лише 18,52 % (абсолютне зменшення ризику 45,12 відсоткових пунктів, відносне зменшення ризику 70,90 %). Відносний ризик дорівнює 3,44 (95% ДІ 2,07–5,71, $p < 0,001$), показник співвідношення шансів становить 7,70 (95% ДІ 3,35–17,68, $p < 0,001$), достовірність зв'язку підтверджено.

У разі наявності зміщення лівої межі серця вліво абсолютний ризик (імовірність) виникнення симптоматичної АГ у хворих на СЧВ становить 69,23 %, тоді як за відсутності цього маркера – 25,25 % (абсолютне зменшення ризику 43,98 відсоткових пунктів, відносне зменшення ризику 63,52 %). Відносний ризик дорівнює 2,74 (95% ДІ 1,79–4,19, $p < 0,001$), показник співвідношення шансів становить 6,66 (95% ДІ 2,58–17,19, $p < 0,001$), де достовірний зв'язок підтверджено.

За наявності акценту другого тону над аортою абсолютний ризик (імовірність) симптоматичної АГ у хворих на СЧВ становить 72,50 %, тоді як за відсутності цього маркера – лише 16,47 % (абсолютне зменшення ризику 56,03 відсоткових пунктів, відносне зменшення ризику 77,28 %). Відносний ризик дорівнює 4,40 (95% ДІ 2,63–7,37, $p < 0,001$), показник співвідношення шансів становить 13,37 (95% ДІ 5,44–32,89, $p < 0,001$), достовірність зв'язку підтверджено.

За наявності констеляції «біль у суглобах + акцент другого тону над аортою» абсолютний ризик (імовірність) виникнення симптоматичної АГ у хворих на СЧВ становить 71,79 %, тоді як за відсутності цього маркера – лише 17,44 % (абсолютне зменшення ризику 54,35 відсоткових пунктів, відносне зменшення ризику 75,71 %). Відносний ризик дорівнює 4,12 (95% ДІ 2,49–6,79, $p < 0,001$), показник співвідношення шансів становить 12,05 (95% ДІ 4,94–29,41, $p < 0,001$), достовірність зв'язку підтверджено.

Висновки. Найкраще прогностичне значення серед діагностично цінних окремих клінічних маркерів і їхніх констеляцій у хворих на системний червоний вовчак для визначення ймовірності виникнення симптоматичної АГ має окремий клінічний маркер акцент другого тону над аортою.

Список використаних джерел:

1. Smith PP, Gordon C. Systemic lupus erythematosus: clinical presentations. *Autoimmun Rev.* 2010;10:43-45. DOI: 10.1016/j.autrev.2010.08.016
2. Kobak L, Abrahamovych O, Abrahamovych U, Guta S, Tsyhanyk L. The Nature and Frequency of Comorbid Heart Lesions in Patients with Systemic Lupus Erythematosus Diagnosed by Echocardiography, Detection and Characteristics of Their Syntropic Variants. *Lviv clinical bulletin.* 2023;2(42):36-43. DOI: <https://doi.org/10.25040/lkv2023.02.036>

ФЕРМЕНТИ ТА ЇХ ЗНАЧЕННЯ В ОРГАНІЗМІ

Костів Андрій Володимирович

асистент кафедри біомедичних дисциплін
Донецький національний медичний університет, Україна

Мотуз Ксенія Іванівна

Здобувачі вищої освіти медичного факультету №2
Донецький національний медичний університет, Україна

Рак Дар'я Сергіївна

Здобувачі вищої освіти медичного факультету №2
Донецький національний медичний університет, Україна

Ферменти — це біологічні каталізатори (також відомі як біокаталізатори), які прискорюють біохімічні реакції в живих організмах. Їх також можна витягти з клітин і потім використовувати для каталізації широкого спектру комерційно важливих процесів. Наприклад, вони відіграють важливу роль у виробництві підсолоджувачів і модифікації антибіотиків.

Ферменти утворюють комплекси зі своїми субстратами



Комплекс ES представляє положення, де субстрат (S) зв'язується з ферментом (E), так що реакція стає більш сприятливою. Як тільки реакція відбулася, молекула продукту (P) дисоціює від ферменту, який потім вільно зв'язується з іншою молекулою субстрату. У якийсь момент під час цього процесу субстрат перетворюється на проміжну форму (часто звану перехідним станом), а потім на продукт.

Назви та класифікація ферментів Ферменти зазвичай мають загальні назви, які стосуються реакції, яку вони каталізують, із суфіксом -аза, хоча окремі протеолітичні ферменти зазвичай мають суфікс -ін. Перша частина числа ЕС відноситься до реакції, яку каталізує фермент. Решта цифр мають різні значення відповідно до характеру реакції, ідентифікованої першою цифрою. Наприклад, у категорії оксидоредуктази друга цифра позначає донор водню, а третя цифра позначає акцептор водню.

Властивості ферментів

- Ферменти - це складні макромолекули з високою молекулярною масою.
- Вони каталізують біохімічні реакції в клітині
- Ферменти не запускають реакції. Однак вони допомагають його прискорити.
- Ферменти впливають на швидкість біохімічної реакції, а не на напрям.
- Ферменти специфічні за дією.
- З підвищенням температури ферментативна активність знижується.
- Максимальну активність вони проявляють при оптимальному рН 6-8.
- Швидкість ферменту зростає зі збільшенням концентрації субстрату.

Ферменти мають як біологічні, так і хімічні властивості. Їхні послідовності та структури визначають їхню роль у геномі та протеомі всіх живих організмів, а їхня здатність каталізувати хімічні реакції поширює їхню біологічну функцію на метаболічні шляхи та мережі. Розробка інструментів для навігації в реакційному просторі відкриває новий шлях для покращеного опису ферментних реакцій, надаючи глибшу перспективу біологічної функції.

СЕКЦІЯ XIV. АРХІТЕКТУРА ТА БУДІВНИЦТВО

ВИМОГИ ДО ПРОЕКТУВАННЯ АРХІТЕКТУРИ КРИТИХ РИНКІВ

Козаренко О.В.

аспірантка архітектурного факультету

Національна академія образотворчого мистецтва та архітектури, м. Київ, Україна

Проектування архітектури критичних ринків вимагає уважної уваги до різних аспектів, включаючи функціональність, безпеку, ефективність та комфорт для відвідувачів і продавців. Ось деякі основні вимоги та рекомендації для проектування архітектури критичних ринків:

Функціональність і організація простору:

Розгляньте ретельну організацію функціональних зон, які відповідають потребам відвідувачів і продавців.

Забезпечте легку навігацію та доступ до всіх частин ринку.

Розгляньте ефективне розташування стендів, прилавків і інших просторів.

Безпека:

Забезпечте достатню освітленість в усіх зонах ринку, включаючи парковку і входи.

Розгляньте системи відеоспостереження та безпеки для запобігання злочинності і забезпечення безпеки відвідувачів.

Враховуйте вимоги щодо пожежної безпеки та евакуаційних маршрутів.

Доступність:

Зробіть ринок доступним для всіх груп населення, включаючи людей з обмеженими можливостями.

Забезпечте наявність пандусів, підйомників та інших засобів для переміщення для осіб з інвалідністю.

Інфраструктура:

Забезпечте належну інфраструктуру, включаючи санітарні вузли, водопостачання, системи опалення та кондиціонування повітря.

Розгляньте системи утилізації відходів та водопостачання для продавців та відвідувачів.

Дизайн та архітектурні рішення:

Розгляньте стиль та дизайн, який відповідає контексту та культурному спадку місцевості.

Враховуйте ефективне використання природного світла і вентиляції, щоб знизити енергоспоживання.

Розгляньте використання стійких до зношування матеріалів для забезпечення тривалості споруди.

Парковка та транспортна інфраструктура:

Забезпечте достатню парковку та зручний доступ для автомобілів та громадського транспорту.

Розгляньте велопарковку та інші середовища для стоянки транспортних засобів.

Зелена інфраструктура:

Розгляньте використання рослин і ландшафтного дизайну для створення природного середовища та покращення естетики.

Споживачі та відвідувачі:

Розгляньте потреби і комфортність для відвідувачів, включаючи місця для відпочинку, туалети та столи для пікніків.

Забезпечте необхідні умови для продавців, такі як прилавки, системи зберігання та приміщення для відпочинку.

Технології:

Розгляньте можливості використання сучасних технологій для оптимізації управління ринком, включаючи системи управління інвентарем та продажами.

Ці вимоги допомагають забезпечити успішне та функціональне проектування архітектури критичних ринків, яке відповідає потребам відвідувачів, продавців та місцевої спільноти. Важливо також співпрацювати з архітекторами, інженерами та експертами з планування, щоб створити ідеальний дизайн та інфраструктуру для кожного конкретного проекту.

СЕКЦІЯ XV. ГЕОГРАФІЯ ТА ГЕОЛОГІЯ

РОЗВИТОК ВЧЕННЯ ПРО ГЕОСИСТЕМИ

Залізник Яна Іванівна

ORCID ID: 0000-0002-6497-1215

аспірант кафедри екології та безпеки життєдіяльності
факультет плодоовочівництва, екології та захисту рослин
Уманський національний університет садівництва, Україна

Науковий керівник: Сонько Сергій Петрович

ORCID ID: 0000-0002-7080-9564

професор, доктор географічних наук
Уманський національний університет садівництва, Україна

У міру розвитку кожної науки відбувається уточнення, вдосконалення таких понять, як об'єкт, предмет і завдання її досліджень. З кінця другої половини минулого століття у різних науках, зокрема і в географії, почали широко використовувати таку категорію, як «система». Дане поняття стало поступово витіснити раніше закріплене в географії поняття «комплекс» [1].

У 1939 році великий інтерес викликала праця викликала стаття німецького географа К. Тролля [1-4], де він вперше запропонував термін «екологія ландшафту», але конкретизації цієї науки та її зміст був лише окресленим. Бурхливого розвитку, зокрема досить ґрунтовно, набули ландшафтно-екологічні (геоекологічні) дослідження в Німеччині (Е. Нееф [5], Г. Хаазе [6], та ін.). З 1960-х років вченими було більш збалансовано поняття «геосистема», яке розуміли як результат зближення ландшафтознавства та екології на базі системного підходу. У ландшафтознавстві було сформовано ряд важливих концепцій екології (ординація, сукцесія) [7]. Це поняття більш точно охарактеризувало об'єкт географічних досліджень. На даний час саме геосистема вважається об'єктом географічної науки.

Також відомими є публікації ландшафтознавчого змісту, які належать німецьким дослідникам, а вийшли в науковий світ раніше 1913 р., а також стаття українського вченого П. А. Тутковського [8] «Зональність ландшафтів і ґрунтів у Волинській губернії», що вийшла друком у 1910 р. У ній автор описує ландшафт як географічний комплекс, який формується із окремих природних компонентів, які знаходяться у тісному зв'язку і взаємній залежності, тобто у цілком сучасному його розумінні [8].

Західні географи протягом останніх двох десятиліть віддавали перевагу терміну «вчення про геосистеми». Особливими серед практиків були праці голландського вченого А. П. Вінка [9] (1968, 1983 та ін.). Даний вчений у своїх напрацюваннях висвітлював ідею про те, що ландшафтно екологія є результатом взаємодії географії та екології, що вирішують практичні питання раціональної організації території, а також регіональне та місцеве управління. Крім того, опираючись на досвід інших вчених, було виявлено, що геосистеми утворюються не лише з природних компонентів, але і з менших геосистем. Отже, наша планета розглядається як

багаторівнева сукупність геосистем, яка охоплює системи меншого рангу. Звідси слідує, що будь-які природно-територіальні одиниці вважають геосистемою від географічної оболонки, що має планетарний масштаб, до малої ділянки місцевості з однорідними природними умовами [10].

З 80-х років минулого століття ландшафтно-екологічні дослідження значно поширилися в Європі, Північній Америці, Японії, Індії, Бразилії та інших країнах [9]. Завдяки цьому в університетах сформувались кафедри ландшафтно-екології, та видано багато наукової літератури, зокрема праці З. Наве, А. Лібермана 1983; Р. Формана, М. Годрона , 1986) [11]. Крім цього, у 80-ті роки ХХ століття ідеї ландшафтно-екології знаходять підтримку у науковців України в окремих наукових публікаціях (П.Г. Шищенко [12]) та збірниках наукових публікацій. У 1993 році даний напрям висвітлюється у дослідженнях М.Д. Гродзинського [10].

Висновки. Дослідження та оцінювання змінених ландшафтів важливе не тільки з точки зору збереження природи, а й як місця проживання самої людини, так як воно дає змогу встановити співвідношення природної та антропогенної частин ландшафту [11]. Як наслідок, сучасна територіальна структура землекористування не відповідає вимогам збалансованого розвитку і нормам відновлення земельних ресурсів, так як антропогенний вплив у великій мірі перешкоджає процесам саморегуляції і самоорганізації природних комплексів [11].

Список використаних джерел:

1. Troll C. Die geographische Landschaft und ihre Erforschung // Erkundliches Wissen. – 1966a. – Heft 11. – S. 14-51.
2. Тролля К. Ландшафтная экология (геоэкология) и биогеоценология. Терминологическое исследование // Изв. АН СССР. Серия геогр. - 1972. - №3. - С. 114-120.
3. Troll C. Landschaftsökologie als geographisch-synoptische Naturbetrachtung // Erkundliches Wissen. – 1966b. – Heft 11. – S. 11-13.
4. Troll C. Über Landschafts-Sukzession // Erkundliches Wissen. – 1966c. – Heft 11. - S. 52- 60.
5. Нееф Э. Теоретические основы ландшафтоведения / Э.Нееф. – М.: Прогресс, 1974. – 160 с.
6. Haase G. Zur Methodik großmaßstäbiger landschaftsökologischer und naturräumlicher Erkundung // Wissensch. Abhand. Geogr. Gesellsch. DDR. – 1967. – № 5. – S. 35-128.
7. Гриневецкий В.Т. Про основні поняття еколого-ландшафтознавчих досліджень / В.Т.Гриневецкий, Л.М.Шевченко // Український географічний журнал. – 1993. – № 2. – С. 13-19.
8. Тутковский П. Зональность ландшафтов и почв в Волынской губернии / П.Тутковский // Почвоведение. Т. 12. – 1910. – № 3. – С. 235-253.
9. Круглов І. Екологія ландшафту (геоекологія): Аналіз європейських та північноамериканських публікацій // Укр. геогр. журн. – 2000. – № 2. – С. 62-66.
10. Гродзинський М.Д. Основи ландшафтно-екології: Підручник. – К.: Либідь, 1993. – 224 с.
11. Пласкальний В. В. Теоретико-прикладні основи визначення стану та оцінювання стійкості геосистем в умовах антропогенного тиску. Вісник ХНУ імені В. Н. Каразіна, – № 1140. Серія «Екологія», вип. 11 – 2014. – С. 83-89.

НАУКОВЕ ВИДАННЯ

МАТЕРІАЛИ ІІІ МІЖНАРОДНОЇ
НАУКОВОЇ КОНФЕРЕНЦІЇ

**«НАУКОВІ ТРЕНДИ
ПОСТІНДУСТРІАЛЬНОГО СУСПІЛЬСТВА»**

13 жовтня 2023 року ♦ Харків, Україна

Українською та англійською мовами

*Всі матеріали пройшли оглядове рецензування
Організаційний комітет не завжди поділяє позицію авторів
За точність викладеного матеріалу відповідальність несуть автори*

Підписано до друку 13.10.2023. Формат 70×100/16.
Папір офсетний. Гарнітура Cambria. Цифровий друк.
Умовно-друк. арк. 10.73. Замовлення № 23/002. Тираж: 50 примірників.
Віддруковано з готового оригінал-макету.

Контактна інформація організаційного комітету:

ГО «Міжнародний центр наукових досліджень»
21037, Україна, м. Вінниця, вул. Зодчих, 40, офіс 103
Телефони: +38 098 1948380; +38 098 1526044
E-mail: info@mcnd.org.ua

Видавець: ТОВ «УКРЛОГОС Груп».
21037, Україна, м. Вінниця, вул. Зодчих, 18, офіс 81. E-mail: info@ukrlogos.in.ua
Свідоцтво суб'єкта видавничої справи: ДК № 7860 від 22.06.2023.